

Manual de instrucciones

Puente para motores

30154



Imágenes similares, pueden variar según el modelo

Lea atentamente las instrucciones de funcionamiento e indicaciones de seguridad contenidas en este manual antes de usar por primera vez el dispositivo.

Queda reservado el derecho a modificaciones técnicas.

A través de un proceso de mejora continua, imágenes, pasos a seguir y datos técnicos pueden verse afectados y variar ligeramente.



Las informaciones contenidas en este documento pueden ser en cualquier momento y sin previo aviso modificadas. Ninguna parte de este documento puede ser, sin autorización previa y por escrito, copiada o de otro modo reproducida. Quedan reservados todos los derechos.

La empresa WilTec Wildanger Technik GmbH no asume ninguna responsabilidad sobre posibles errores contenidos en este manual de instrucciones o en el diagrama de conexión del dispositivo.

A pesar de que la empresa WilTec Wildanger Technik GmbH ha realizado el mayor esfuerzo posible para asegurarse de que este manual de instrucciones sea completo, preciso y actual, no se descarta que pudieran existir errores.

En el caso de que usted encontrara algún error o quisiera hacernos una sugerencia para ayudarnos a mejorar, estaremos encantados de escucharle.

Envíenos un e-mail a:

service@wiltec.info

o utilice nuestro formulario de contacto:

<https://www.wiltec.de/contacts/>

La versión actual de este manual de instrucciones disponible en varios idiomas la puede encontrar en nuestra tienda online:

<https://www.wiltec.de/docsearch>

Nuestra dirección postal es:

WilTec Wildanger Technik GmbH
Königsbenden 12
52249 Eschweiler

Para la devolución de su mercancía en caso de cambio, reparación u otros fines, utilice la siguiente dirección. ¡Atención! Para garantizar un proceso de reclamación o devolución libre de complicaciones, por favor, póngase en contacto con nuestro equipo de atención al cliente antes de realizar la devolución.

Departamento de devoluciones
WilTec Wildanger Technik GmbH
Königsbenden 28
52249 Eschweiler

E-mail: **service@wiltec.info**

Tel: +49 2403 55592-0

Fax: +49 2403 55592-15

Introducción

Muchas gracias por haberse decidido a comprar este producto de calidad. Para minimizar el riesgo de lesiones, le rogamos que tome algunas medidas básicas de seguridad siempre que usted utilice este dispositivo. Por favor, lea detenidamente y al completo este manual de instrucciones y asegúrese de haberlo entendido.

Guarde bien este manual de instrucciones.

Despiece y lista de piezas

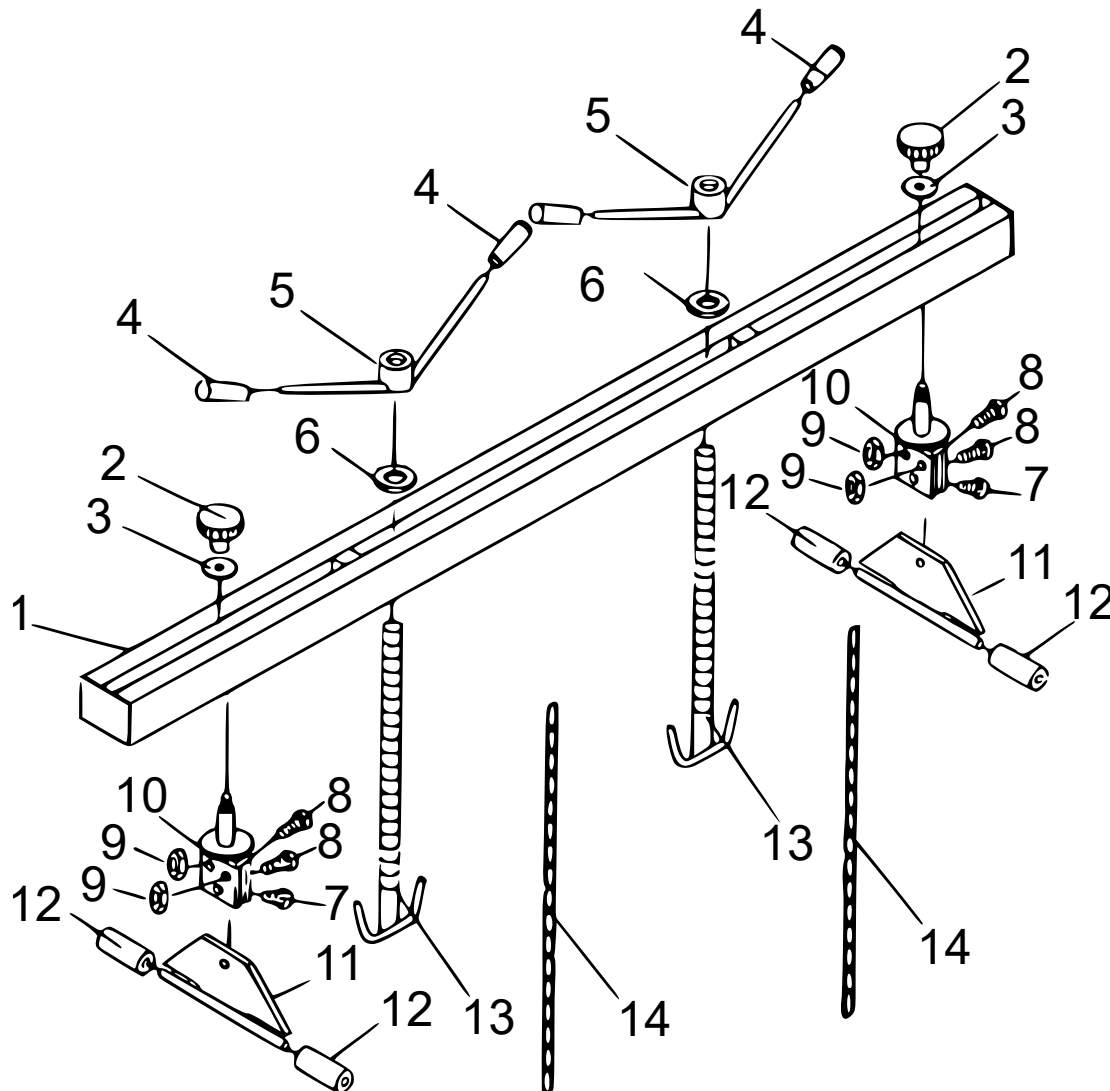

Nº	Denominación	Nº	Denominación
1	Puente para motores	8	Perno M10×35
2	Tornillo moleteado de bloqueo	9	Tuerca hexagonal M10/M12
3	Arandela	10	Soporte ranurado
4	Casquillo de manecilla	11	Soporte protector variable
5	Tuerca de manecilla	12	Tapa protectora de goma
6	Arandela	13	Ganchos de carga M20×2,5 (330 mm)
7	Perno M12×25	14	Cadena de carga



Instrucciones de seguridad

Preste atención a las siguientes indicaciones de seguridad a fin de evitar daños y lesiones!

- No está permitido que personas no cualificadas manipulen este dispositivo.
- Utilice este dispositivo solo para el uso para el que ha sido concebido, nunca lo utilice para el transporte de cargas.
- Asegúrese de que la superficie del vehículo es adecuada para ser utilizada junto a este dispositivo. La superficie del vehículo debe ser plana para evitar que el puente para motores resbale.
- Determine el área más estable de la superficie del vehículo para instalar el puente para motor. Coloque los soportes **(11)** con las tapas protectoras de goma **(12)** no en los guardabarros (es posible que se produzcan daños en la pintura), sino en el interior de la pared pulverizada (fijación superior del guardabarros) o en el receptáculo del amortiguador.
- Asegúrese, mientras utilice este puente para motores, de que el vehículo no puede rodar de forma involuntaria.
- No utilice el puente para motores si hay riesgo de fuga de gasolina u otras sustancias peligrosas.
- Después de haber montado correctamente el puente del motor, apriete primero los tornillos **(7)** y los tornillos moleteados de bloqueo **(2)** para estabilizar el puente.
- Nunca trabaje debajo de un motor elevado.
- No exceda la capacidad de carga admisible del puente para motores.
- Sujete el motor elevado enroscando las cadenas de carga **(14)** y colgándola en los ganchos de carga. Para elevar el motor gire la tuerca manual **(5)**.
- Limpie y lubrique periódicamente el eje y el resto de piezas.
- Guarde el dispositivo cuando no lo use en un lugar seco para protegerlo de la corrosión.
- No están permitidas las modificaciones y alteraciones en el dispositivo. No nos hacemos responsables de los daños causados por el uso inadecuado del puente para motores.
- No utilice el puente del motor si las piezas están deformadas o dañadas.

Especificaciones técnicas

Capacidad de carga (kg)	500
Longitud de cadenas (cm)	aprox. 90
Altura de elevación (cm)	aprox. 20
Peso (sin cadenas) (kg)	17

AVISO IMPORTANTE:

La reproducción total o parcial, así como cualquier uso comercial que se le pudiera dar a este manual, al todo o alguna de sus partes, solo mediante autorización escrita por parte de la empresa WilTec Wildanger Technik GmbH.