

Gebruikershandleiding

Motorbrug

30154



Afgebeeld product kan per model enigszins afwijken

Lees vóór ingebruikname de handleiding en veiligheidsvoorschriften door en pas deze toe!

Onder voorbehoud van technische aanpassingen!

Vanwege constante technische ontwikkelingen kunnen afbeeldingen, het stappenplan en technische gegevens enigszins afwijken.



De informatie in dit document kan te allen tijde zonder aankondiging vooraf gewijzigd worden. Het is niet toegestaan dit document zonder schriftelijke toestemming vooraf te kopiëren of op welke manier dan ook (deels) te vermenigvuldigen. Alle rechten zijn voorbehouden.

WilTec Wildanger Technik GmbH is niet aansprakelijk voor eventuele fouten in deze gebruiksaanwijzing of de daaraan aangesloten overzichten en schema's.

Hoewel WilTec Wildanger Technik GmbH met de grootst mogelijke zorg deze gebruikershandleiding heeft samengesteld, zodat deze volledig, foutloos en actueel is, kunnen fouten niet uitgesloten worden. Heeft u een fout in deze handleiding ontdekt of wilt u ons een tip ter verbetering meedelen, dan verneemen wij deze graag van u.

U kunt een e-mail sturen aan het onderstaand e-mailadres:

service@wiltec.info

of gebruik het contactformulier op onze website:

<https://www.wiltec.de/contacts/>

De actuele versie van deze handleiding is in meerdere talen te vinden in onze webshop:

<https://www.wiltec.de/docsearch>

Ons postadres is:

WilTec Wildanger Technik GmbH
Königsbenden 12
52249 Eschweiler (Duitsland)

Indien u een product wilt terugsturen ter reclamatie, reparatie, ruiling of om welke reden dan ook, verzoeken wij u het onderstaand adres te gebruiken. Attentie! Om een snelle afhandeling van uw retourzending of ruiling te kunnen verwezenlijken, verzoeken wij u in elk geval ons Serviceteam te contacteren alvorens u het product terugzendt. Gebruik hiervoor het onderstaand adres en/of contactgegevens.

Retouren
WilTec Wildanger Technik GmbH
Königsbenden 28
52249 Eschweiler (Duitsland)

E-Mail: **service@wiltec.info**
Tel.: +49 2403 5559215
Fax: +49 2403 5559215



Inleiding

Wij danken u voor de aanschaf van dit hoogwaardig product. Om het risico op ongelukken en letsel zo veel mogelijk uit te sluiten, verzoeken wij u te allen tijde de basisveiligheidsvoorschriften in acht te nemen wanneer u dit product gebruikt. Leest u alstublieft deze gebruikershandleiding zorgvuldig door en stel zeker dat u de inhoud ervan begrepen heeft.

Bewaar deze handleiding zorgvuldig.

Veiligheidsaanwijzingen

Neem de volgende instructies in acht om defecten, schade en gezondheidsrisico's te voorkomen!

- Ongeschoolde personen mogen de motorbrug niet gebruiken.
- Gebruik de motorbrug uitsluitend voor het beoogde doel, dus uitsluitend voor het heffen van motoren van voertuigen. Gebruik de motorbrug nooit om lasten te transporteren!
- Zorg ervoor dat het voertuigoppervlak geschikt is voor het gebruik van de motorbrug. Het voertuigoppervlak dient vlak te zijn om te voorkomen dat de motorbrug wegglijdt.
- Zoek en bepaal het meest stabiele deel van het voertuigoppervlak om de motorbrug op te zetten. Plaats de steunen **(11)** met de rubberen beschermkappen **(12)** niet op de spatborden (lakschade!), maar aan de binnenzijde van het spatbord (bovenste spatbordbevestiging) of op de schokdemperbevestiging.
- Zorg ervoor dat het voertuig niet kan wegrollen wanneer u de motorbrug gebruikt.
- Gebruik de motorbrug niet indien er gevaar bestaat dat er benzine of andere gevaarlijke stoffen weglekken.
- Nadat de motorbrug op de juiste wijze is gemonteerd, draait u eerst de bouten **(7)** en de vergrendelingskartelschroeven **(2)** vast om de brug te stabiliseren.
- Werk nooit onder een verhoogde motor!
- Overschrijd niet de toegestane belastbaarheid van de motorbrug.
- Zet de te hijsen motor met behulp van de lastkettingen **(14)** vast door deze rond de motor te leggen en de kettingen aan de lasthaak te hangen. Draai de moeren van de hendel **(5)** om de motor te hijsen.
- Reinig en smeer van tijd tot tijd de schroefdraden van alle onderdelen.
- Bewaar de motorbrug op een droge plaats, waar het tegen vocht beschermd is.
- Het wijzigen of ombouwen van de motorbrug is niet toegestaan. Wij zijn niet aansprakelijk voor schade die door onjuist gebruik van het product ontstaan is.
- Gebruik de motorbrug niet wanneer er onderdelen verbogen of beschadigd zijn.

Technische gegevens

Draagkracht (kg)	500
Lengte van de ketting (cm)	circa 90
Hefhoogte (cm)	circa 20
Gewicht (zonder ketting) (kg)	17

Explosietekening en onderdelenlijst

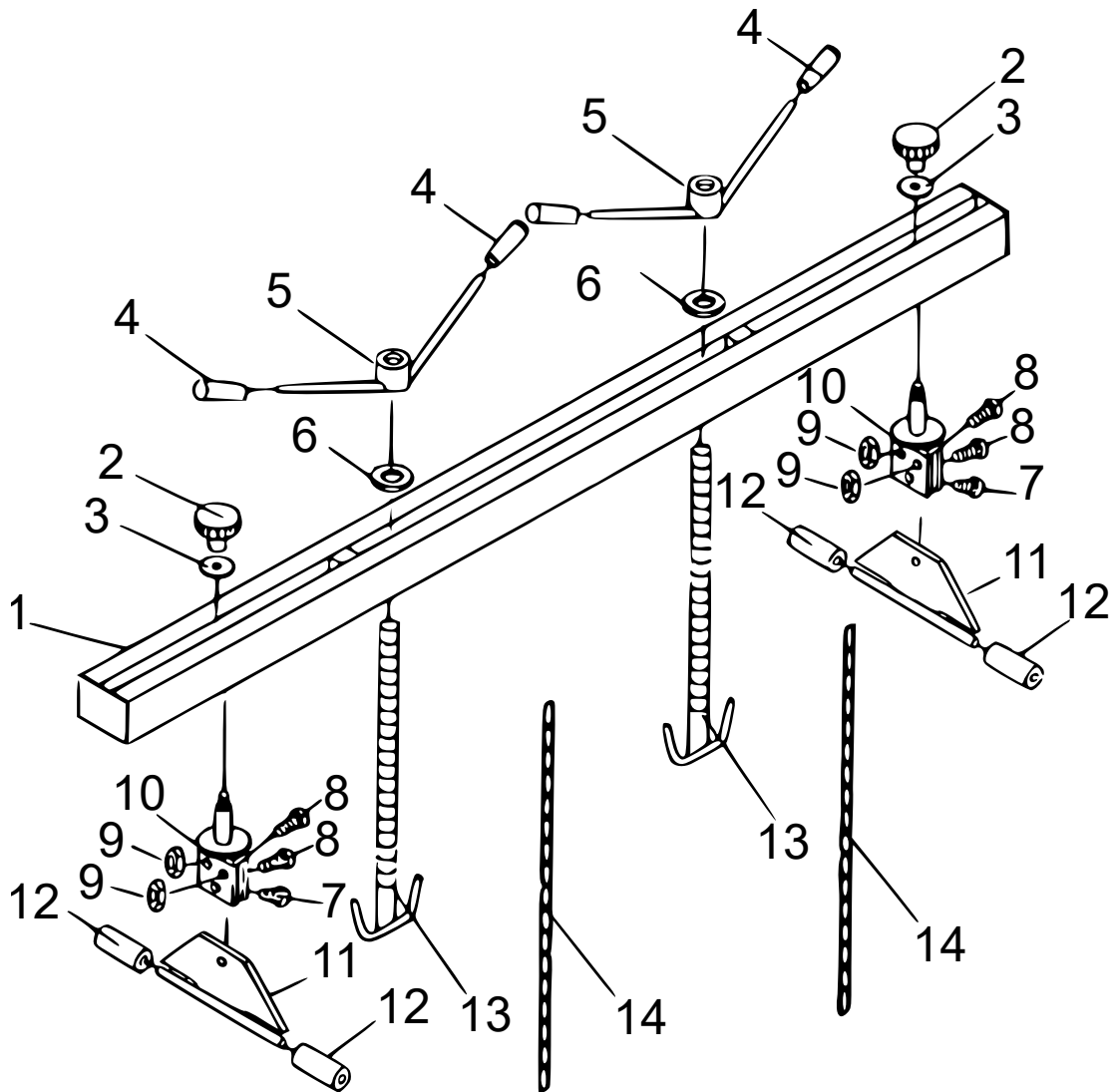

Nr.	Betekening	Nr.	Betekening
1	Motorbrug	8	M10×35-bouten
2	Kartelschroef ter vergrendeling	9	M10/M12-zeshoekmoer
3	Sluitring	10	Gegroefde drager
4	Handvat huls	11	Variabele spatbordsteun
5	Hendelmoer	12	Rubberen beschermkap
6	Sluitring	13	Laadhaken M20×2,5 (330 mm)
7	M12×25-bouten	14	Laadketting

Belangrijk:

Het op welke manier dan ook kopiëren van deze handleiding en/of gebruik ervan voor commerciële doeleinden, is uitsluitend toegestaan met vooraf verkregen schriftelijke toestemming van WilTec Wild-anger Technik GmbH.