

# Bedienungsanleitung

## Rangierhilfe für Wohnwagen

30263

**XPO** <sup>the</sup> **tool**  
experts



Abbildung ähnlich, kann je nach Modell abweichen

Bitte lesen und beachten Sie vor der Inbetriebnahme die Bedienungsanleitung und Sicherheitshinweise!

Technische Änderungen vorbehalten!

Durch stetige Weiterentwicklungen können Abbildungen, Funktionsschritte und technische Daten geringfügig abweichen.



Die in diesem Dokument enthaltenen Informationen können sich jederzeit ohne vorherige Ankündigung ändern. Kein Teil dieses Dokuments darf ohne die vorherige schriftliche Einwilligung kopiert oder in sonstiger Form vervielfältigt werden. Alle Rechte bleiben vorbehalten.

Die WilTec Wildanger Technik GmbH übernimmt keine Haftung für eventuelle Fehler in diesem Benutzerhandbuch oder den Anschlussdiagrammen.

Obwohl die WilTec Wildanger Technik GmbH die größtmöglichen Anstrengungen unternommen hat, um sicherzustellen, dass dieses Benutzerhandbuch vollständig, fehlerfrei und aktuell ist, können Fehler nicht ausgeschlossen werden.

Sollten Sie einen Fehler gefunden haben oder uns einen Vorschlag zur Verbesserung mitteilen wollen, dann freuen wir uns darauf von Ihnen zu hören.

Schreiben Sie uns eine E-Mail an:

[service@wiltec.info](mailto:service@wiltec.info)

oder verwenden Sie unser Kontaktformular:

<https://www.wiltec.de/contacts/>

Die aktuelle Version dieser Anleitung in mehreren Sprachen finden Sie in unserem Onlineshop unter:

<https://www.wiltec.de/docsearch>

Unsere Postadresse lautet:

WilTec Wildanger Technik GmbH  
Königsbenden 12  
52249 Eschweiler

Für die Rücksendung Ihrer Ware zum Umtausch, zur Reparatur oder für andere Zwecke verwenden Sie bitte die folgende Adresse. Achtung! Um einen reibungslosen Ablauf Ihrer Reklamation oder Ihrer Rückgabe zu gewährleisten, kontaktieren Sie vor der Rücksendung unbedingt unser Serviceteam.

Retourenabteilung  
WilTec Wildanger Technik GmbH  
Königsbenden 28  
52249 Eschweiler

E-Mail: **service@wiltec.info**

Tel: +49 2403 55592-0

Fax: +49 2403 55592-15



## Einleitung

Vielen Dank, dass Sie sich zum Kauf dieses Qualitätsproduktes entschieden haben. Um das Verletzungsrisiko zu minimieren, bitten wir Sie, stets einige grundlegende Sicherheitsvorkehrungen zu treffen, wenn Sie dieses Produkt verwenden. Bitte lesen Sie diese Bedienungsanleitung sorgfältig durch und vergewissern Sie sich, dass Sie sie verstanden haben.

Bewahren Sie diese Bedienungsanleitung gut auf.

## Beschreibung

- Diese kleine Rangierhilfe ist ein nützliches Hilfsmittel für jeden Besitzer eines kleinen Wohnwagens. Er hilft, Wohnwagen von kleinem Gewicht sicher über kleine Entfernungen zu befördern. Er ist auch einsetzbar zum Manövrieren des Wohnwagens in engen Bereichen.
- Die Rangierhilfe ist sehr montagefreundlich. Beachten Sie die beim Zusammenbau die Stückliste und die Explosionszeichnung. Vergewissern Sie sich, dass alle abgebildeten Teile in der Verpackung enthalten sind.

## Sicherheitshinweise

- Lesen Sie die Gebrauchsanweisung vor dem ersten Gebrauch des Geräts vollständig durch und stellen Sie sicher, dass Sie sie verstanden haben.
- Die Rangierhilfe ist für eine Traglast von 270 kg ausgelegt.
- Halten Sie sich beim Ankuppeln, Abkuppeln und Bewegen des Wohnwagens außerhalb des Gefahrenbereichs auf; Kinder müssen einen zusätzlichen Sicherheitsabstand einhalten.
- Vergewissern Sie sich, dass die Ladung des Wohnwagens beim Rangieren gesichert ist.
- Achten Sie darauf, dass die Zugdeichsel sicher mit der Kupplung verankert ist, bevor Sie den Wohnwagen zu bewegen.
- Vermeiden Sie es, dass sich die Rangierhilfe unkontrolliert bewegt. Auf abschüssigem Untergrund ist der Wagen schwer einzustellen.
- Wenn die Rangierhilfe an einen Wohnwagen angekoppelt wird, der über längere Zeit gestanden hat, achten Sie auf sorgfältige Arretierung.
- Halten Sie die Rangierhilfe sauber. Überprüfen Sie vor jedem Gebrauch ihre Funktion und ölen Sie regelmäßig die beweglichen Teile.

## Teileliste

### Bauteile

Buchst.	Bezeichnung	Buchst.	Bezeichnung
<b>A</b>	Haltegriff	<b>F</b>	Ständer
<b>B</b>	Achse	<b>G</b>	Reifen
<b>C</b>	Halterung	<b>H</b>	Unterlegscheibe
<b>D</b>	Verstärkungsstrebe	<b>I</b>	Schließbolzen
<b>E</b>	Kupplung	<b>J</b>	Gummigriff

### Verschraubungsteile

Nr.	Bezeichnung	Anz.	Nr.	Bezeichnung	Anz.
<b>1</b>	Schraube M10×50	3	<b>6</b>	Sicherungsscheibe	1
<b>2</b>	Mutter M10	5	<b>7</b>	Schraube M18×40	1
<b>3</b>	Sicherungsscheibe	5	<b>8</b>	Sicherungsscheibe	1

4	Schraube M12×30	1	9	Unterlegscheibe	1
5	Mutter M12	1	10	Schraube M10×20	2

### Zusammenbau und Explosionszeichnung

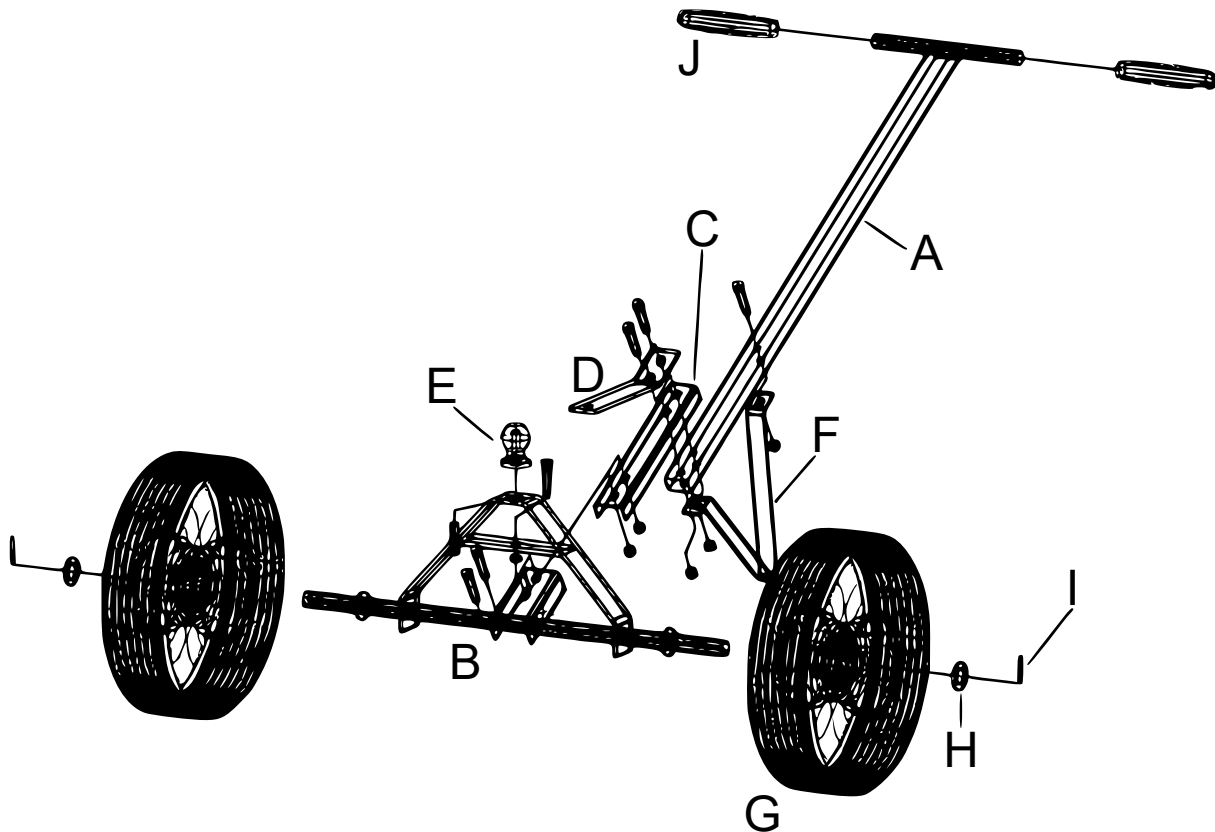

### Technische Angaben

<b>Maße (cm)</b>	110 × 72 × 30
<b>Traglast (kg)</b>	270
<b>Gewicht (kg)</b>	12,8

### Wichtiger Hinweis:

Nachdruck, auch auszugsweise, und jegliche kommerzielle Nutzung, auch von Teilen der Anleitung, nur mit schriftlicher Genehmigung, der WilTec Wildanger Technik GmbH.