

# Manual de instrucciones

## Dispositivo de carga rápida Booster 430/630 30560, 30562



Imágenes similares, pueden variar según el modelo

Lea atentamente las instrucciones de funcionamiento e indicaciones de seguridad contenidas en este manual antes de usar por primera vez el dispositivo.

Queda reservado el derecho a modificaciones técnicas.

A través de un proceso de mejora continua, imágenes, pasos a seguir y datos técnicos pueden verse afectados y variar ligeramente.



Las informaciones contenidas en este documento pueden ser en cualquier momento y sin previo aviso modificadas. Ninguna parte de este documento puede ser, sin autorización previa y por escrito, copiada o de otro modo reproducida. Quedan reservados todos los derechos.

La empresa WilTec Wildanger Technik GmbH no asume ninguna responsabilidad sobre posibles errores contenidos en este manual de instrucciones o en el diagrama de conexión del dispositivo.

A pesar de que la empresa WilTec Wildanger Technik GmbH ha realizado el mayor esfuerzo posible para asegurarse de que este manual de instrucciones sea completo, preciso y actual, no se descarta que pudieran existir errores.

En el caso de que usted encontrara algún error o quisiera hacernos una sugerencia para ayudarnos a mejorar, estaremos encantados de escucharle.

Envíenos un e-mail a:

[service@wiltec.info](mailto:service@wiltec.info)

o utilice nuestro formulario de contacto:

<https://www.wiltec.de/contacts/>

La versión actual de este manual de instrucciones disponible en varios idiomas la puede encontrar en nuestra tienda online:

<https://www.wiltec.de/docsearch>

Nuestra dirección postal es:

WilTec Wildanger Technik GmbH  
Königsbenden 12  
52249 Eschweiler

Para la devolución de su mercancía en caso de cambio, reparación u otros fines, utilice la siguiente dirección. ¡Atención! Para garantizar un proceso de reclamación o devolución libre de complicaciones, por favor, póngase en contacto con nuestro equipo de atención al cliente antes de realizar la devolución.

Departamento de devoluciones  
WilTec Wildanger Technik GmbH  
Königsbenden 28  
52249 Eschweiler

E-mail: **service@wiltec.info**

Tel: +49 2403 55592-0

Fax: +49 2403 55592-15



## Introducción

Muchas gracias por haberse decidido a comprar este producto de calidad. Para minimizar el riesgo de lesiones, le rogamos que tome algunas medidas básicas de seguridad siempre que usted utilice este dispositivo. Por favor, lea detenidamente y al completo este manual de instrucciones y asegúrese de haberlo entendido.

**Guarde bien este manual de instrucciones.**

## Indicaciones

- Ponga el dispositivo cargador en “OFF” (apagado) antes de conectar el cable de conexión a la batería para evitar chispas peligrosas.
- Antes de quitar las pinzas de la batería, apague el dispositivo.
- Durante el proceso de carga pueden formarse gases explosivos, por ello evite el fuego, las chispas, etc.
- La pinza roja de la batería se conecta con el polo positivo y la pinza negra con el polo negativo. ¡**NUNCA** las intercambie!
- No utilice **NUNCA** el dispositivo cargador si los cables de carga o los bornes de la batería estuvieran dañados. Durante la carga, no lo golpee ni lo sacuda.
- No intente **NUNCA** cargar una batería congelada.
- Utilice los fusibles que se incluyen en el envío. **NUNCA** instale fusibles mayores.
- Limpie cuidadosamente la batería antes de la carga y compruebe su voltaje.
- Tenga en cuenta que la batería conectada debe tener mín. 50 Ah y máx. 750 Ah (Booster 430) ó 800 Ah (Booster 630).

## Manejo seguro de las baterías

- ¡Utilice siempre gafas de seguridad y guantes de protección al manejar la batería! El contacto de la piel, los ojos o la ropa con el ácido de la batería debe ser evitado en todo caso, ya que el ácido es altamente corrosivo. Si el ácido de la batería entrara en contacto con los ojos, estos deben ser enjuagados inmediatamente con abundante agua, a continuación, póngase en contacto con un médico. Las salpicaduras de ácido en la piel deben ser eliminadas al momento con agua y jabón. Las salpicaduras de ácido en la ropa producen agujeros.
- No coloque su cargador de baterías sobre materiales inflamables durante el proceso de carga. Durante su funcionamiento, el dispositivo se calienta. Coloque el cargador de manera que pueda ventilar adecuadamente. ¡Nunca cubra las ranuras de ventilación! El dispositivo de carga solo puede ser utilizado en espacios interiores. Proteja el dispositivo de humedad y humo. Si el dispositivo se mojara, existe el riesgo de sufrir una descarga eléctrica con peligro de muerte. Al cargar la batería, se liberan pequeñas cantidades de gas del ácido que esta contiene. Esto es normal. El gas de la batería se nota por la formación de burbujas. **Tenga cuidado** con las burbujas de gas que estallan, ya que causan salpicaduras de ácido alrededor. Para conectar la unidad es imprescindible seguir las recomendaciones, de lo contrario se podrían producir chispas que causen que los gases exploten (¡gas de oxígeno!). Del mismo modo, el dispositivo cargador no debe funcionar en las proximidades de llamas vivas. ¡No fume mientras manipule la batería! Asegure una buena ventilación, ya que el gas que la batería contiene es explosivo.
- **Preste atención:** Cargue solamente baterías convencionales de plomo-ácido de 12 o 24 V. No cargue baterías no recargables. Cargue solo baterías intactas. El tiempo de carga depende del nivel de carga de la batería. Esto puede determinarse midiendo la densidad del ácido con un densímetro o areómetro, disponible en el mercado. Si tiene una batería permanentemente cerrada y libre de mantenimiento, esta no debe ser abierta. En este caso, no es posible o necesario comprobar o corregir el nivel de ácido. Para cargar la batería, siempre que sea posible, deben quitarse en primer lugar todas las tapas de las células, como muestra la ilustración. Entonces, se debe comprobar el nivel de ácido en las células de la batería. Cuando la batería se descarga, el nivel de ácido debería estar todavía, aproximadamente, 0,5–1 cm por encima de las placas de plomo de las células de la batería. Si no fuera así, rellene con agua destilada. Bajo ninguna circunstancia utilice agua del grifo. El nivel del ácido aumenta a medida que el

estado de carga aumenta. Para evitar que con ello se desborde la batería, el ácido no debe rellenarse al comienzo del proceso de carga hasta la marca máxima. Los tapones de cierre solo pueden ser sustituidos una vez que el proceso de carga haya finalizado. Solo así se permite que los gases que se hayan formado durante la carga escapen. El escape de pequeñas cantidades de ácido a través de salpicaduras durante el proceso de carga es inevitable.

## Principio de funcionamiento

Cuando la batería se carga, la corriente de carga depende del tipo de batería. En general, la corriente de carga se sitúa alrededor de un 10 % por encima de la corriente máxima de la batería.

## Tiempo de carga

El tiempo de carga depende de la batería. Una regla general es:

$$\text{tiempo de carga} = \text{capacidad de la batería} \div \text{corriente de carga}$$

Durante el proceso de carga la corriente de carga irá disminuyendo cada vez más, de modo que el tiempo de carga calculado será como mínimo  $\frac{1}{4}$  más largo. El cargador de baterías puede cargar una o más baterías al mismo tiempo. En este último caso, se sobrentiende que el tiempo de carga será más largo.

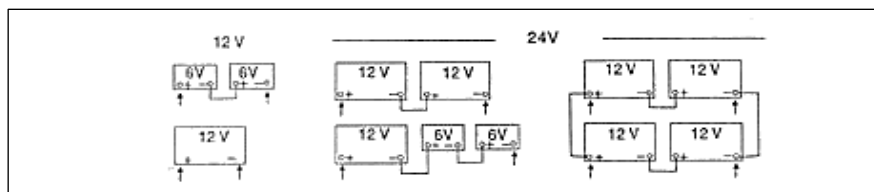

Si desea arrancar un vehículo con el Booster tenga en cuenta lo siguiente:

1. Si se trata de un motor grande, es mejor realizar una carga rápida previa de 15 min antes de llevar a cabo un intento de arranque.
2. En caso de que el motor que desee arrancar se trate de un motor diesel, deje que las bujías de encendido se precalienten antes de intentar arrancar el motor.

Para cargar, conecte la pinza roja de la batería al polo positivo y la pinza negra al polo negativo. ¡No las intercambie!

Conecte los cables de conexión del dispositivo cargador a la batería. Conecte el cable rojo (+) con el polo positivo de la batería (+) y el cable negro (-) con el polo negativo de la batería (-). Si la batería todavía se encuentra en el vehículo, conecte el cable negro (-) al bloque del motor para que sirva de toma a tierra. Asegúrese de que la ignición y todas las piezas de equipación eléctrica estén apagadas. (Si el coche tuviera una toma de tierra positiva, conecte el cable rojo (+) al bloque del motor).

## Funcionamiento del Booster 430

- En primer lugar, seleccione el voltaje de batería correcto (12 V o 24 V), entonces conecte las pinzas de la batería a los polos de la batería.
- Ponga el interruptor **4** en “CB” (carga batería), el interruptor **2** en “Min” o “Max” y el interruptor **3** en “1” (carga normal) o “2” (carga rápida).
- Entonces encienda el booster poniendo el interruptor **5** en “I” (encendido), el dispositivo comienza a cargar.
- Si quiere arrancar el motor de un coche con el cargador rápido, ponga el interruptor **4** en “Start”, ponga el interruptor **5** en “I” y cargue la batería durante 2 min. **Separe entonces el booster de la batería** e intente arrancar el motor durante un máximo de 4–5 s. En caso de que el motor no arranque después de 3 o 4 intentos, lleve a cabo un proceso de carga rápida transcurridos 10 min.

## Elementos del panel de control y sus funciones



Nº	Denominación/función
1	Amperímetro, mide el amperaje
2	Interruptor de funcionamiento 2: Min/Max <ul style="list-style-type: none"> <li>• Al seleccionar “Start”, poner en “Max”.</li> <li>• Al seleccionar “CB” (cargar), el interruptor significa: Min = carga en fase de voltaje de boost (con baterías de gran capacidad profundamente descargadas el interruptor de protección de sobrecarga puede dispararse en los niveles de carga superiores, 2 y Máx). En este caso, póngalo un momento en “Min”. Tan pronto como el proceso de carga tenga lugar sin interrupciones, podrá ser cambiado a “Max”.</li> </ul>
3	Interruptor de funcionamiento 3: niveles 1 y 2 (I/II) “1” = carga normal, “2” = carga rápida (Este interruptor solo es necesario para la función “CB”; al seleccionar “Start” este interruptor está sin función).
4	Interruptor de funcionamiento 4: “CB” = cargar batería, “Start” (arrancar)
5	Interruptor principal

## Funcionamiento del Booster 630

- Seleccione en primer lugar el voltaje de batería adecuado (12 V o 24 V), entonces conecte las pinzas de la batería a los polos de la batería.
- Ponga el interruptor de función **1** en “1”, “2” o “3” para una carga normal rápida.
- En los niveles “4”, “5” y “6” la carga es controlada por tiempo. Para ello, el temporizador es ajustado al tiempo deseado.
- Si quiere arrancar el motor de un coche con el cargador rápido, ponga el interruptor **1** a “Start” y cargue la batería durante 2 min. **Entonces separe el booster de la batería** e intente arrancar el motor durante un máximo de 4 a 5 s. Si el motor no arranca después de 3–4 intentos, lleve a cabo un proceso de carga rápida de nuevo transcurridos 10 min.

## Elementos del panel de control

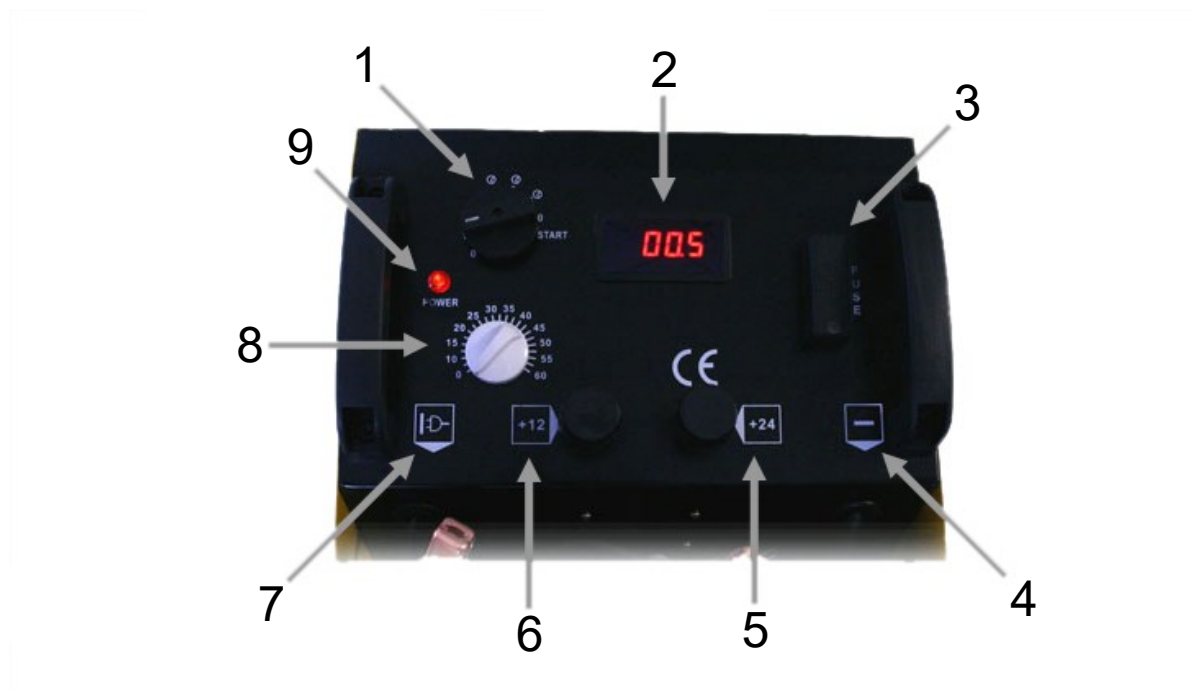

Nº	Denominación	Nº	Denominación
1	Interruptor de función	6	Salida de corriente continua de 12 V
2	Amperímetro, mide el amperaje	7	Entrada de corriente alterna de 230 V
3	Fusible	8	Temporizador
4	Masa (-)	9	LED de encendido
5	Salida de corriente continua de 24 V		

**Esquema eléctrico**

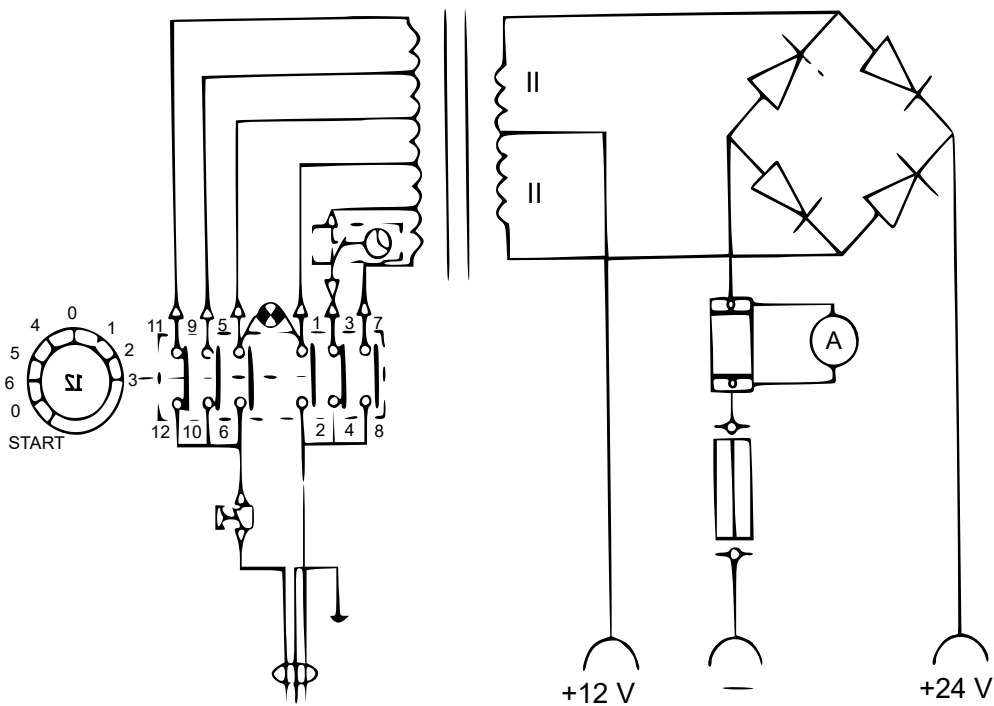
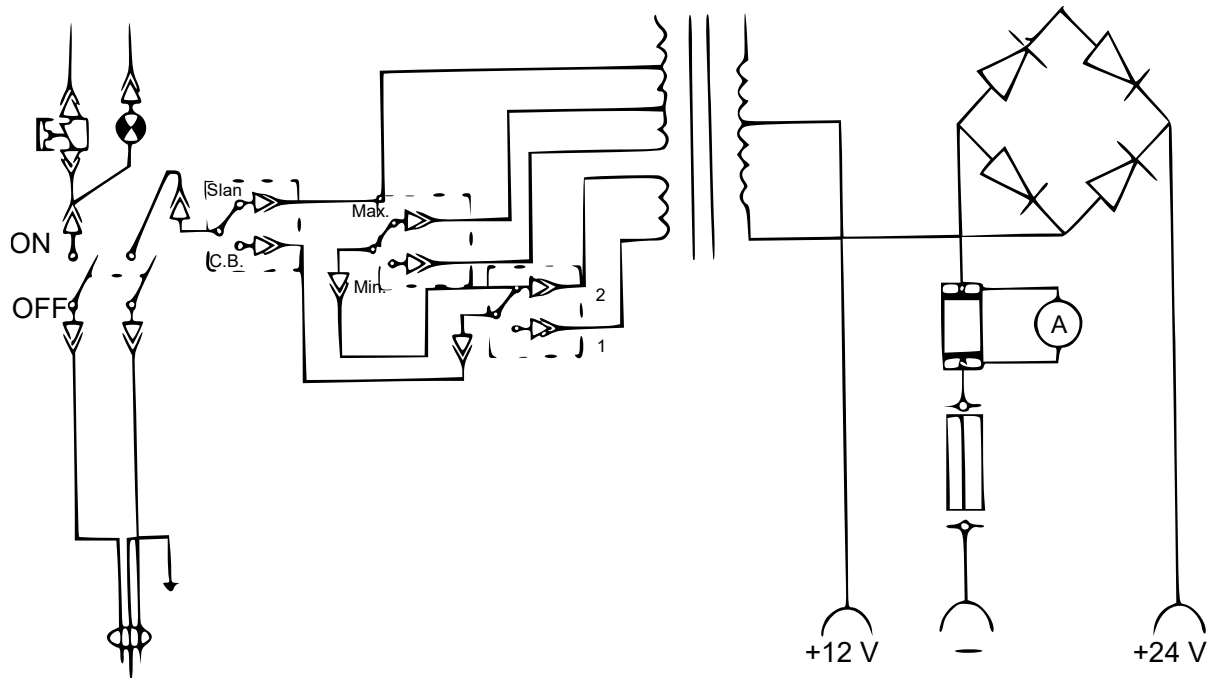

## Normativa sobre la gestión de residuos de aparatos eléctricos y electrónicos

Las directrices de la Unión Europea en materia de gestión de residuos de aparatos eléctricos y electrónicos (RAEE, 2012/19/EU) ya se aplican a lo establecido sobre este tipo de residuos.

Todos aquellos equipos y dispositivos de WilTec afectados por esta normativa han sido marcados con el símbolo de un contenedor de basura tachado. Este símbolo indica que el aparato no debe ser desechado a través de los residuos domésticos.

La empresa WilTec Wildanger Technik GmbH ha sido registrada bajo el número DE45283704 por el organismo competente alemán.

La gestión de residuos de aparatos eléctricos y electrónicos usados se realiza, en los países de la Unión Europea, a través de un sistema de recogida especial.

El símbolo que usted encontrará en el producto, o en su embalaje, señala que este no debe de ser desechado de manera normal a través de los residuos domésticos, sino que debe ser entregado para su reciclaje a través de un punto de recogida especial existente para estos aparatos. A través de su contribución con una correcta gestión de este tipo de residuos usted está apoyando y favoreciendo la conservación del medio ambiente y contribuyendo a preservar la salud de sus semejantes. Precisamente, salud y medio ambiente están amenazados por una incorrecta gestión de los residuos.



El reciclaje de materiales ayuda a reducir el consumo de materias primas.

Usted puede encontrar otras informaciones relativas al reciclaje de este producto a través de puntos de información en su municipio, del organismo encargado de la gestión de residuos existente en el mismo, o de la tienda donde usted ha adquirido dicho producto.

Domicilio social:  
WilTec Wildanger Technik GmbH  
Königsbenden 12 / 28  
D-52249 Eschweiler

### AVISO IMPORTANTE:

La reproducción total o parcial, así como cualquier uso comercial que se le pudiera dar a este manual, al todo o alguna de sus partes, solo mediante autorización escrita por parte de la empresa WilTec Wildanger Technik GmbH.