

Gebruikershandleiding

Transmissiekrik

50795

XPO ^{the} **tool**
experts



Afgebeeld product kan per model enigszins afwijken

Vóór ingebruikname de handleiding en veiligheidsvoorschriften lezen en toepassen!

Onder voorbehoud van technische aanpassingen!

Vanwege constante technische ontwikkelingen kunnen afbeeldingen, het stappenplan en technische gegevens enigszins afwijken.



De informatie in dit document kan te allen tijde zonder aankondiging vooraf gewijzigd worden. Het is niet toegestaan dit document zonder schriftelijke toestemming vooraf te kopiëren of op welke manier dan ook (deels) te vermenigvuldigen. Alle rechten zijn voorbehouden.

WilTec Wildanger Technik GmbH is niet aansprakelijk voor eventuele fouten in deze gebruiksaanwijzing of de daaraan aangesloten overzichten en schema's.

Hoewel *WilTec Wildanger Technik GmbH* met de grootst mogelijke zorg deze gebruikershandleiding heeft samengesteld, zodat deze volledig, foutloos en actueel is, kunnen fouten niet uitgesloten worden. Heeft u een fout in deze handleiding ontdekt of wilt u ons een tip ter verbetering meedelen, dan vernemen wij deze graag van u.

U kunt een e-mail sturen aan het onderstaand e-mailadres:

service@wiltec.info

of gebruik het contactformulier op onze website:

<https://www.wiltec.de/contacts/>

De actuele versie van deze handleiding is in meerdere talen te vinden in onze webshop:

<https://www.wiltec.de/docsearch>

Ons postadres is:

WilTec Wildanger Technik GmbH
Königsbenden 12
52249 Eschweiler
Duitsland

Indien u een product wilt terugsturen ter reclamatie, reparatie, ruiling of om welke reden dan ook, verzoeken wij u het onderstaand adres te gebruiken. Let op! Om een snelle afhandeling van uw retourzending of ruiling te kunnen verwezenlijken, verzoeken wij u in elk geval ons Serviceteam te contacteren alvorens u het product terugzendt. Gebruik hiervoor het onderstaand adres en/of contactgegevens.

Retouren
WilTec Wildanger Technik GmbH
Königsbenden 28
52249 Eschweiler

E-mail: **service@wiltec.info**

Tel: +49 2403 55592-0 - Fax: +49 2403 55592-15

Inleiding

Wij danken u voor de aanschaf van dit hoogwaardig product. Om het risico op ongelukken en letsel zo veel mogelijk uit te sluiten, verzoeken wij u te allen tijde de basisveiligheidsvoorschriften in acht te nemen bij ingebruikname van dit product. Leest u alstublieft deze gebruikershandleiding zorgvuldig door en stel zeker dat u de inhoud ervan begrepen heeft.

Bewaar deze handleiding zorgvuldig.

Productomschrijving

Deze transmissiekrik heeft een maximale draagkracht van 500 kg en een maximale krikhoogte van 195 cm. Het is ideaal bij werkzaamheden aan versnellingsbakken en kan ook voor andere werkzaamheden ingezet worden, zoals het tillen van brandstoftanks of bij het vervangen van lagers onder een auto. De transmissiekrik kan probleemloos onder de auto gerold worden. Met behulp van een makkelijke voetpomp kan de krik tot de nodige hoogte gepompt worden. Het laten zakken van de krik kan eenvoudig door de regelbare hendel aan de zijkant gedaan worden.

| Model | Nominale belasting (kg) | Min. hoogte (mm) | Max. hoogte (mm) | Afstand draagarmtjes (mm) | Gewicht (kg) | Afmetingen (cm) |
|-------|-------------------------|------------------|------------------|---------------------------|--------------|-----------------|
| 50795 | 500 | 1100 | 1950 | 325 | 30 | 82×82×113 |

Veiligheidsaanwijzingen

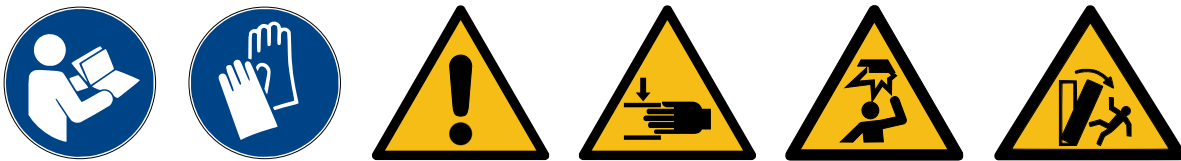

De bezitter en/of gebruiker van dit apparaat dient de gebruiks- en veiligheidsaanwijzingen volledig gelezen en begrepen te hebben voordat deze het apparaat in gebruik neemt. Het personeel dient voorzichtig, competent, getraind en gekwalificeerd te zijn in de omgang met het apparaat en wanneer zij aan motoren of componenten daarvan werken. Alle veiligheidswaarschuwingen dienen gelezen en begrepen te zijn.

- Zorg ervoor dat u op de hoogte bent van de gebruikscategorie, het gebruikproces en de veiligheidsinstructies uit deze handleiding.
- De transmissiekrik is uitsluitend bedoeld voor het uit- en inbouwen van versnellingsbakken.
- Zorg ervoor dat alle verbindingstukken en drager goed vast zitten en vergrendeld zijn.
- Zorg ervoor dat u de gebruikershandleiding kent.
- Dit apparaat mag niet door personen met een mentale, geestelijke, zintuigelijke of fysieke beperking of personen met gebrek aan ervaring en/of kennis worden gebruikt (hieronder ook kinderen), tenzij deze door een persoon worden bijgestaan en/of begeleid, die de veiligheid van deze personen kan garanderen of hen correct kan informeren over het juiste gebruik van het apparaat.
- Kinderen dienen altijd onder toezicht van een volwassen persoon te staan, zodat kan worden voorkomen dat zij met het apparaat spelen.
- Zorg ervoor dat de lading vrij ligt en er geen obstakels aanwezig zijn die het tillen van de versnellingsbak zouden kunnen belemmeren of vermoeilijken.
- De last dient op de krik te worden gecentreerd.
- Een beladen transmissiekrik mag uitsluitend voort worden bewogen indien de last volledig naar beneden is gedaald.
- Zorg ervoor dat de lading niet weg of af kan glijden.
- Controleer na enkele centimeters de balans van de lading voordat u deze verder omhoog krik.



- Voorkom dat de lading begint te schommelen.
- Let erop dat niemand zich in de buurt van de lading bevindt!
- Waarschuw aanwezige personen voor het tillen van de versnellingsbak, zodat zij op de hoogte zijn van uw werkzaamheden en gevaren kunnen vermijden.
- Waarschuw bij ongelukken of onvoorziene situaties direct uw leidinggevende of de leidinggevende van de werkplaats waar u zich bevindt.
- De maximale capaciteit bedraagt 500 kg. **Overschrijd dit maximum niet!**
- Gebruik nooit een beschadigde of defecte transmissiekrik!
- Gebruik nooit gebogen, beschadigde of versleten krikken of tiltoestellen.
- Til nooit een lading wanneer er objecten in de weg staan die het proces zouden kunnen verstoren.
- Blijf geconcentreerd en laat u niet afleiden. Dit kan voor zware ongelukken met (zwaar) letsel zorgen.
- Gebruik het toestel nooit als ladder of voor het tillen van personen!
- **NOOIT LADINGEN OVER PERSONEN HEEN BEWEGEN! LEVENSGEVAAR!**
- Niet goed vastgezette ladingen kunnen voor zware ongelukken met zwaar letsel of zelfs de dood zorgen.
- Houd getilde ladingen altijd onder toezicht.
- Let erop dat de transmissiekrik niet in aanraking komt met andere objecten.
- Probeer nooit de krik te verlengen of zelf te repareren.
- Gebruik geen lasapparaten in de buurt van de krik.
- Zorg altijd voor een optimale verlichting van uw werkplek.
- Draag slipvastе schoenen, bind lang haar vast en voorkom het dragen van losse kleding en sieraden. Doe ringen, oorbellen, armbanden, halskettingen, etc. af.
- Gebruik het toestel uitsluitend wanneer u zich lichamelijk en mentaal daartoe in staat voelt.
- Gebruik het toestel niet wanneer u moe of onder invloed van alcohol, drugs of medische middelen bent.
- Voor langere tijd staand werken kan tot duizeligheid leiden. Neem voldoende pauzes en drink genoeg water om dit te voorkomen.
- Het toestel is uitsluitend als hulpmiddel bedoeld. Gebruik het niet om auto's mee te tillen of te krikken. Overschrijd de maximale draagkracht van het toestel niet.
- Gebruik de krik uitsluitend op een rechte, vaste ondergrond dat het gewicht van de krik en lading kan dragen.
- Indien u aan of onder een auto werkzaamheden gaat uitvoeren, controleer dan eerst altijd of de auto voldoende omhoog gekrikt en correct vergrendeld is.
- Open nooit schroeven die onder (grote) druk staan.
- Zorg ervoor dat de last midden op de krik zit.
- De krik dient volledig naar beneden gehaald te zijn wanneer u de olie wilt vervangen. Gebruik uitsluitend hoogwaardig hydrauliekolie. Gebruik NOOIT remvloeistof, alcohol, glycerine, reinigingsmiddelen, motorolie, water, vervuilde olie of ieder ander ongeschikte vloeistof.
- De hydraulische cilinder staat continu onder druk. Deze mag nooit met geweld en kracht geopend worden.

Controle/inspectie

- Vóór ingebruikname dient u het toestel te controleren, zodat eventuele beschadigde, loszittende, missende en/of versleten onderdelen geconstateerd kunnen worden. Deze dienen voor gebruik gerepareerd of vervangen te worden.
- Controleer regelmatig het oliepeil. De krik dient volledig gezakt te zijn indien u de olie wilt gaan vervangen. Verwijder de afsluitdeksel. De oliestand dient precies tot de opening gevuld te zijn. Indien nodig kunt u hoogwaardig hydrauliekolie bijvullen. Vervang éénmaal per jaar de olie volledig.
- Indien de krik overbelast of aan een zware stoot of slag is blootgesteld, dient deze direct gecontroleerd te worden. Laat dit door een gespecialiseerd vakpersoon doen. Laat het toestel jaarlijks door een vakspecialist controleren. Beschadigde onderdelen dienen direct vervangen te worden. Indien dit niet direct mogelijk is, mag het toestel niet gebruikt worden totdat de vervanging van kapotte onderdelen plaats heeft gevonden. Smeer regelmatig alle bewegende



onderdelen van het toestel is om de beste prestaties en veiligheid te waarborgen. Reinig roest met een geoliede doek.

- Indien de krik naar de sloop moet, zorgt u eerst ervoor dat de olie volledig uit het toestel is genomen. Breng de olie op een milieubewuste en volgende de plaatselijke regelgeving naar een olieverzamelpunt.

Montage

- De krik wordt in delen geleverd en dient opgebouwd te worden. Controleer alle geleverde delen voordat u het gaat monteren. Bij transportschade mag u het toestel niet opbouwen. Er mogen ook geen onderdelen missen. Neem hiervoor direct contact op met het verkooppunt.
- Bevestig de vier zwenkwielen aan de poten. Gebruik hiervoor de meegeleverde materialen (zie afb. 1). Bevestig vervolgens de beide poten met de inbusbouten en sluitringen aan de onderkant van de basis, maar draai de schroeven niet aan vast. Controleer voor het vastdraaien van de schroeven of de piston volledig recht staat. Dit is belangrijk, zodat de krik veilig is en de wielen stabiel, recht en gebalanceerd op de grond kunnen staan.
- Bevestig de kroon (draagarmen) op het einde van de piston, draai de schroef op de achterkant van de cilinder open (zie afb. 2, olieulopening), zodat lucht kan ontsnappen. Breng de krik zonder lading omhoog. **Let op:** indien u het pedaal indrukt en de schroef is aangedraaid, kan dit tot schade aan de hydraulische pomp leiden. De krik kan dan niet meer worden gebruikt. Laat nu de krik helemaal naar beneden zakken. De krik is nu klaar voor gebruik.
- **LET OP!** Overschrijd de maximale draagkracht van het toestel niet!
- Het toestel is uitsluitend bedoeld voor het dragen van versnellingsbakken (of brandstoftanks) en mag uitsluitend over korte afstanden bewogen worden wanneer de krik helemaal tot het onderste niveau gezakt is. De piston dient dus op de laagste stand te staan (zie afb. 5). Let er hierbij op dat de lading goed vastgezet is en niet kan vallen of wegglijden!
- Overbelast het toestel niet. Overbelasting kan tot materiële schade en zwaar letsel leiden.
- Indien andere onderdelen (zoals achteras etc.) bewogen dienen te worden, moet er speciale toebehoren gebruikt worden.
- Zorg ervoor dat de auto (op de autolift of brug) goed vastzit en niet kan omvallen of wegglijden wanneer de versnellingsbak wordt losgehaald.

Let op!

Het zwaartepunt van de auto verandert wanneer de versnellingsbak wordt losgehaald!

ATTENTIE!

- U dient met zekerheid vast te stellen dat de lading in het midden van de transmissiekrik ligt. Indien niet het geval kan het dit tot het omvallen of beschadigd raken van de krik leiden. Dit leidt schade aan objecten en zwaar personen letsel!
- Het toestel is ontworpen voor gebruik op een rechte, vaste ondergrond dat de lading en krik kan dragen. Het opstellen van het toestel op een niet rechte, hobbelige grond kan ertoe leiden dat de lading begint te schommelen en van het toestel valt (zie afb. 5).
- Het niet in acht nemen van deze aanwijzingen kan ertoe leiden dat de lading van het toestel valt en voor schade en letsel zorgt.



Gebruik

- Omhoog krikken: Door het indrukken van het voetpedaal kan de krik op de gewenste hoogte worden gebracht.
- Laten zakken: Draai de zijhandgreep (zie afb. 4) tegen de richting van de klok in om de krik te laten zakken.

Afbeeldingen

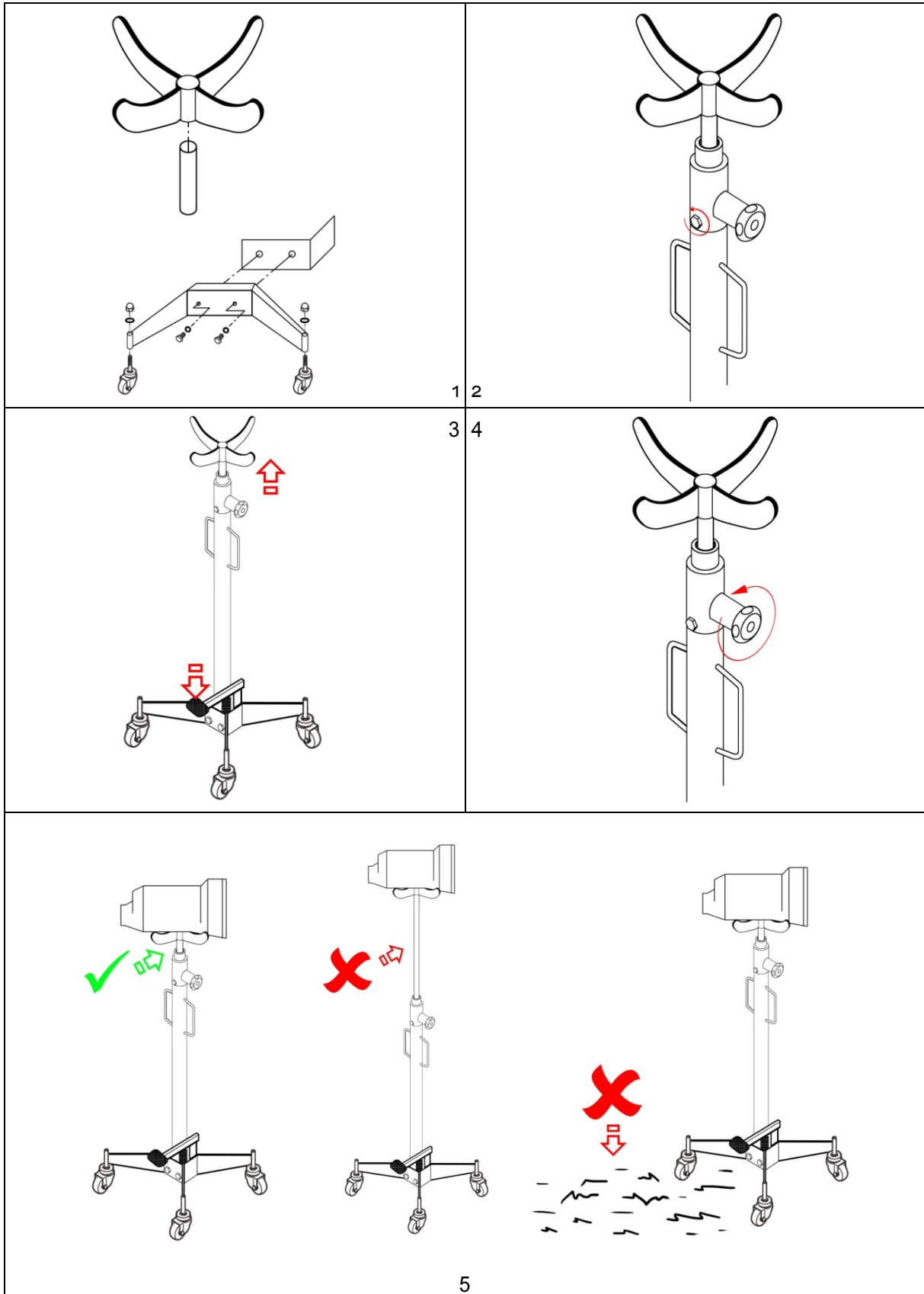

Instructies

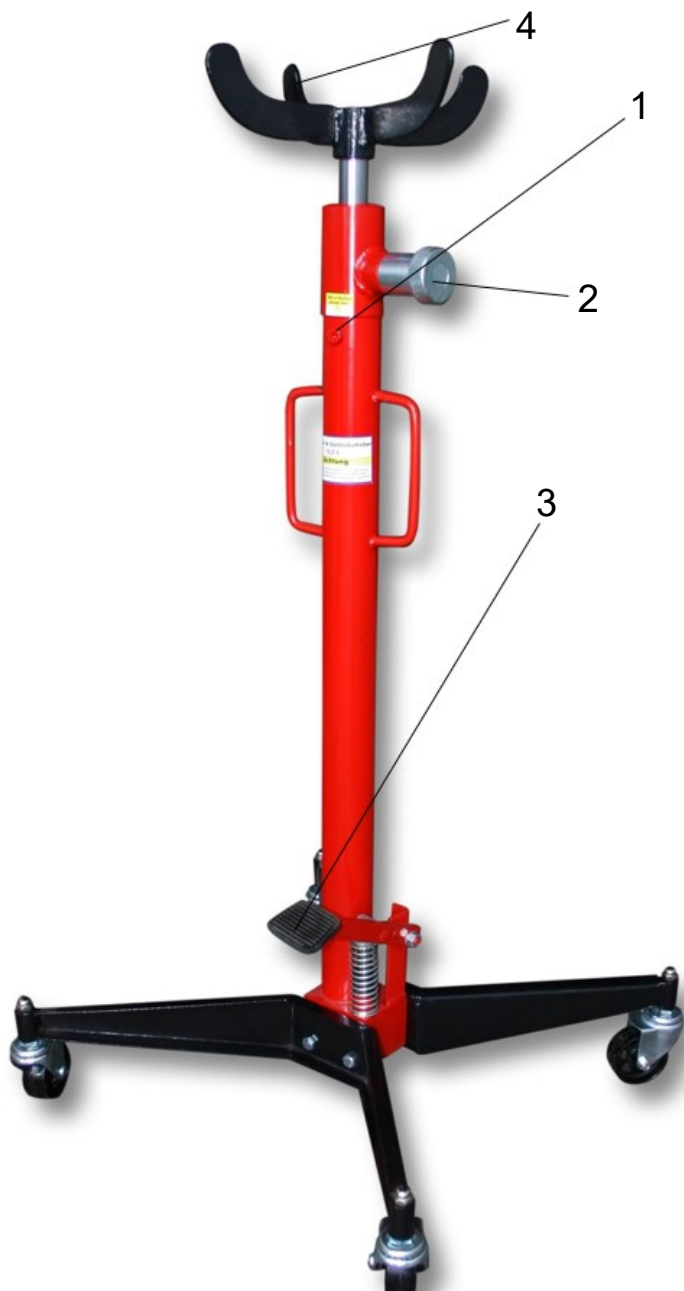

| Nr. | Betekening |
|-----|------------------|
| 1 | Olievulopening |
| 2 | Handgreep |
| 3 | Pedaal |
| 4 | Kroon/draagarmen |

Open voor gebruik de ontluchtingschroef **(1)**.

Druk met het pedaal **(3)** de krik omhoog totdat de gewenste hoogte bereikt is.

Voor het laten zakken van de krik dient u de handgreep **(2)** te draaien. Indien de gewenste hoogte bereikt is, kunt u de handgreep gewoon loslaten.

De last dient evenredig op de kroon/draagarmen **(4)** te liggen.

Explosietekening en onderdelenlijst

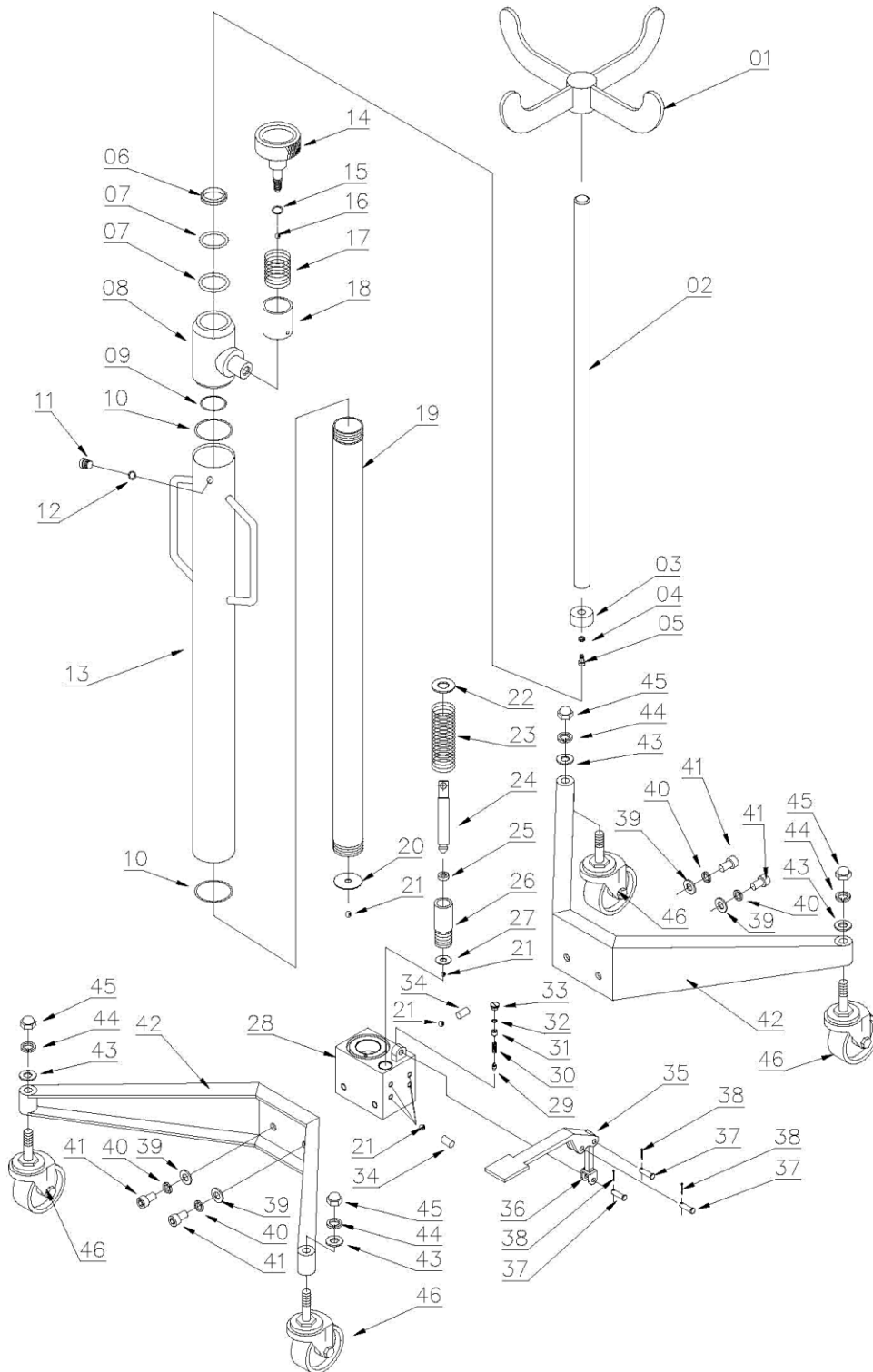



| Nr. | Betekening | Aantal | Nr. | Betekening | Aantal |
|-----|------------------|--------|-----|--------------|--------|
| 1 | Kroon/draagarmen | 1 | 24 | Piston | 1 |
| 2 | Piston | 1 | 25 | O-Ring | 1 |
| 3 | Pistonkop | 1 | 26 | Pompeenheid | 1 |
| 4 | Veerschijf | 1 | 27 | Sluitring | 1 |
| 5 | Inbusschroef | 1 | 28 | Basis | 1 |
| 6 | Afdekring | 1 | 29 | Kogel | 1 |
| 7 | O-Ring | 2 | 30 | Veer | 1 |
| 8 | Connector | 1 | 31 | Moer | 1 |
| 9 | O-Ring | 1 | 32 | Sluitring | 1 |
| 10 | O-Ring | 1 | 33 | Schroef | 1 |
| 11 | Afdekking | 1 | 34 | Connector | 1 |
| 12 | O-Ring | 1 | 35 | Pedaal | 1 |
| 13 | Hoofdframe | 1 | 36 | Pedaalhouder | 1 |
| 14 | Handwiel | 1 | 37 | Schroef | 3 |
| 15 | O-Ring | 1 | 38 | Connector | 3 |
| 16 | Kogel | 1 | 39 | Sluitringen | 4 |
| 17 | Torsieveer | 1 | 40 | O-Ring | 4 |
| 18 | Connector | 1 | 41 | Pin | 4 |
| 19 | Cilinder | 1 | 42 | Poot | 2 |
| 20 | Cilinderbasis | 1 | 43 | Sluitring | 4 |
| 21 | Kogel | 3 | 44 | Veerschijven | 4 |
| 22 | Sluitring | 1 | 45 | Dopmoer | 4 |
| 23 | Veer | 1 | 46 | Zwenkwielen | 4 |

Belangrijk:

Het op welke manier dan ook kopiëren van deze handleiding en/of gebruik ervan voor commerciële doeleinden, is uitsluitend toegestaan met vooraf verkregen schriftelijke toestemming van *WilTec Wildanger Technik GmbH*.