

Istruzioni d'uso

Dispositivo di sollevamento per trattorini tagliaerba

50800, 51157

XPO the **tool**
experts



Immagine simile, può variare a seconda del modello

Prima della messa in funzione del dispositivo leggere e osservare le istruzioni per l'uso e le norme di sicurezza.

Con riserva di modifiche tecniche!

Come conseguenza del costante sviluppo del prodotto, illustrazioni, caratteristiche funzionali e i dati tecnici possono essere soggetti a leggere variazioni.



Le informazioni contenute in questo documento sono soggette a modifiche senza preavviso. Nessuna parte di questo documento può essere copiata o riprodotta in qualsiasi forma senza previo consenso scritto. Tutti i diritti sono riservati.

WilTec Wildanger Technik GmbH non si assume alcuna responsabilità per eventuali errori contenuti nel manuale per l'uso o negli schemi di collegamento.

Sebbene WilTec Wildanger Technik GmbH abbia perseguito ogni sforzo per garantire che il presente manuale utente sia completo, preciso e aggiornato, non si possono escludere errori.

Se riscontra un errore o vuole dare un suggerimento di miglioramento, saremo lieti di ascoltarvi. È possibile inviare un'e-mail a:

service@wiltec.info

o utilizzare il nostro modulo di contatto su:

<https://www.wiltec.de/contacts/>

La versione aggiornata di questo manuale in diverse lingue è disponibile sul nostro shop online:

<https://www.wiltec.de/docsearch>

Il nostro indirizzo postale è:

WilTec Wildanger Technik GmbH
Königsbenden 12
52249 Eschweiler

Per restituire la merce ai fini della sua sostituzione, riparazione o per altri scopi, si prega di utilizzare il seguente indirizzo. Attenzione! Per assicurare che la gestione del reclamo o la restituzione della merce sia gestita senza problemi, si prega di contattare il nostro team di assistenza anticipatamente.

Reparto resi
WilTec Wildanger Technik GmbH
Königsbenden 28
52249 Eschweiler

E-mail: **service@wiltec.info**
Tel: +49 2403 55592-0
Fax: +49 2403 55592-15



Introduzione

Grazie per aver scelto di acquistare questo prodotto di qualità. Per ridurre al minimo il rischio di lesioni, vi chiediamo di prendere sempre alcune precauzioni di sicurezza basilari nell'impiego di questo prodotto. A tal fine, vi preghiamo di leggere attentamente le presenti istruzioni per l'uso e di assicurarvi di aver ben compreso il loro contenuto.

Conservare questo manuale in un luogo sicuro.



ATTENZIONE! Prima di sollevare un carico, assicurarsi di saper usare adeguatamente questo dispositivo. Un uso improprio, svolto in ambiti di applicazione diversi da quelli descritti, può danneggiare l'utensile o causare gravi lesioni.

Istruzioni di sicurezza

- Non utilizzare questo attrezzo per scopi diversi dal sollevamento.
- Tenere fuori dalla portata dei bambini.
- Non lasciare il carico incustodito e tenere lontani i bambini e gli astanti.
- Non lasciare mai il sollevatore incustodito durante l'uso.
- Non sovraccaricare il sollevatore. Qualsiasi sovraccarico può danneggiarlo e causare gravi lesioni fisiche o danni materiali.
- Il sollevatore è progettato per l'uso su superfici dritte e solide. Qualsiasi uso su superfici instabili può causare la caduta del carico.
- Fissare sempre il carico lungo il rinforzo laterale di fronte alla manovella. Qualsiasi carico non piano e non correttamente distribuito può danneggiare il sollevatore o causarne lo scivolamento e il ribaltamento.
- Verificare che l'utensile non abbia dei danni prima di ogni utilizzo. Testare l'unità senza il tosaerba.
- Se si deve sollevare un trattorino, il guidatore non deve essere sul sedile.

Uso

Montaggio prima dell'uso

1. Posizionare il sollevatore su una superficie piana e stabile.
2. Allungare completamente il tubo d'acciaio e fissarlo con tre viti.
3. Avvitare bene la manovella.
4. Rimuovere il fermo.
5. Dirigere l'albero a gomiti verso l'alto.
6. Si consiglia di lubrificare regolarmente l'albero prima dell'uso, per garantire il funzionamento corretto del sollevatore.

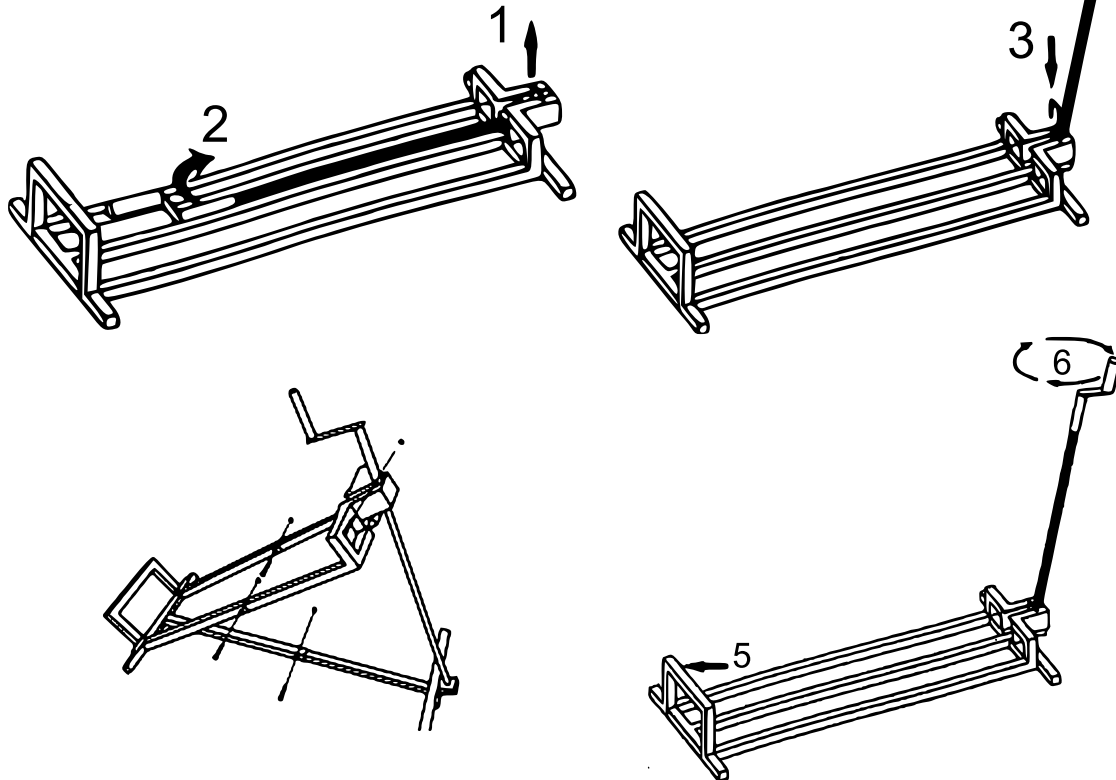

Durante l'uso

1. Rimuovere il morsetto (1) per portare l'albero a gomiti in posizione verticale (2).
2. Inserire nuovamente il morsetto (3) in modo che l'albero a gomiti sia stabile all'indietro.
3. Ruotare la manovella in senso orario (4) per sollevare il tosaerba.

Sollevare un trattorino

1. Posizionare il sollevatore su una superficie piana e solida.
 2. Posizionare il trattorino sopra il sollevatore; la base deve essere parallela al rinforzo laterale (5) di fronte alla manovella.
 3. **Attenzione:** Le ruote posteriori del tosaerba devono essere posizionate sul sollevatore.
 4. La ruota posteriore del tosaerba deve essere saldamente appoggiata al rinforzo laterale (5).
 5. Azionare la leva in senso orario per sollevare il trattorino di 2–3 cm.
 6. Prima di continuare l'operazione di sollevamento, accertarsi di avere una base solida.
- Se il trattorino è sollevato al contrario, girare la manovella in senso antiorario per rimettere il trattorino a terra.
 - **Attenzione:** Non sollevare il tosaerba troppo in alto o potrebbe ribaltarsi. Sollevare solo all'altezza necessaria per eseguire la manutenzione o riparazione.

Manutenzione

In caso di non utilizzo del dispositivo, l'albero a gomiti deve essere ripiegato verso il basso e fissato con il morsetto. Circa ogni tre mesi la manovella deve essere lubrificata; allo stesso tempo si deve controllare che non ci siano danni. Se si è accumulata della ruggine, la zona interessata deve essere pulita con un



panno oliato, in modo che il sollevatore resti pronto per l'uso. Si raccomanda di conservarlo in un luogo asciutto e pulito, per evitare la formazione di ruggine o altri danni.

Dati tecnici

Articolo		50800	51157
Carico mass. (kg)		400	250
Peso (kg)		10	ca. 7
Larghezze (cm)	Base di accesso	95	98
	Sopperto di ruota	24	25
Angolo d'inclinazione mass. (°)		35	

Avvertenza importante:

La riproduzione, anche parziale, e qualsiasi uso commerciale di questo manuale sono ammessi solo previa autorizzazione scritta di WilTec Wildanger Technik GmbH.