

# Bruksanvisning

## Lyftanordning för åkgräsklippare/grästraktorer

50800, 51157



Liknande bild, olikheter mellan modeller är möjliga

Läs bruksanvisningen och beakta säkerhetsanvisningarna innan produkten tas i bruk.

Med reservation för eventuella tekniska ändringar!

Beroende på ständig utveckling kan produkten skilja sig något mot illustrationer, funktionssteg och tekniska data.



För information i denna bruksanvisning förbehåller vi oss rätten till oanmälda ändringar. Ingen del av detta dokument får kopieras eller reproduceras på annat sätt utan föregående skriftligt samtycke. Alla rättigheter förbehållna.

WilTec Wildanger Technik GmbH övertar inget ansvar för eventuella fel i denna bruksanvisning eller kopplingsscheman.

Även om WilTec Wildanger Technik GmbH har gjort allt det kan för att ge dig en fullständig, felfri och aktuell bruksanvisning, kan fel inte uteslutas.

Om du skulle hitta ett fel eller har ett förslag till förbättringar, får du gärna höra av dig till oss. Du kan skicka ett meddelande.

Vår e-postadress:

[service@wiltec.info](mailto:service@wiltec.info)

Vårt kontaktformulär:

<https://www.wiltec.de/contacts/>

Den aktuella versionen av denna bruksanvisning i flera språk hittar du på vår nätbutik:

<https://www.wiltec.de/docsearch>

Vår postadress är:

WilTec Wildanger Technik GmbH  
Königsbenden 12  
52249 Eschweiler TYSKLAND

Använd följande adress för att skicka tillbaka varorna för byte, reparation eller av andra skäl. Obs! Kontakta vårt serviceteam för att säkerställa en smidig reklamation eller byte.

Retourenabteilung  
WilTec Wildanger Technik GmbH  
Königsbenden 28  
52249 Eschweiler TYSKLAND

E-post: **service@wiltec.info**  
Tel: +49 2403 55592-0  
Fax: +49 2403 55592-15



## Introduktion

Tack för att du köpte denna kvalitetsprodukt. För att minimera skaderisken ber vi dig att alltid vidta några grundläggande säkerhetsåtgärder när du använder produkten. Läs noga igenom bruksanvisningen och förvissa dig om du har förstått allt.

Förvara bruksanvisningen på ett säkert ställe.



**WARNING!** Innan du lyfter en last ska du försäkra dig om att du känner till hur lyftaren används. Felaktig användning kan orsaka allvarliga skador. Felaktig eller oavsedd användning kan leda till skador på lyftaren och allvarliga personskador.

## Säkerhetsanvisningar

- Använd lyftaren endast för att lyfta grästraktorer.
- Låt inte barn leka med eller använda produkten.
- Lämna inte lasten obevakad och håll barn och närvarande personer borta.
- Lämna aldrig lyftaren obevakad under användning.
- Överlasta inte lyftaren. All överbelastning kan skada produkten och orsaka allvarliga person- eller saksador.
- Lyftaren är endast avsedd för användning på ett jämnt och fast underlag. Användning på ett instabilt underlag leder till instabilitet och att lasten ramlar ner.
- Fäst alltid lasten längs den sidoförstärkning som ligger mittemot veven. All last som inte är platt och korrekt fördelad på lyftaren kan skada lyftanordningen eller få den att förskjutas och välta.
- Innan du laddar grästraktorn på lyftanordningen ska du kontrollera att produkten inte är skadad.
- Sitt aldrig på grästraktorn när den ska lyftas.

## Användning

### *Montering innan användning*

1. Placera gräsklipparlyftaren på ett jämnt och stabilt underlag.
2. Dra ut stålroret fullständigt och fäst det med tre skruvar.
3. Skruva fast veven.
4. Ta bort låsklämman.
5. Rikta vevaxeln uppåt.
6. Vi rekommenderar att smörja axeln före användning. Detta bör upprepas regelbundet för att se till att gräsklipparlyften alltid fungerar smidigt.

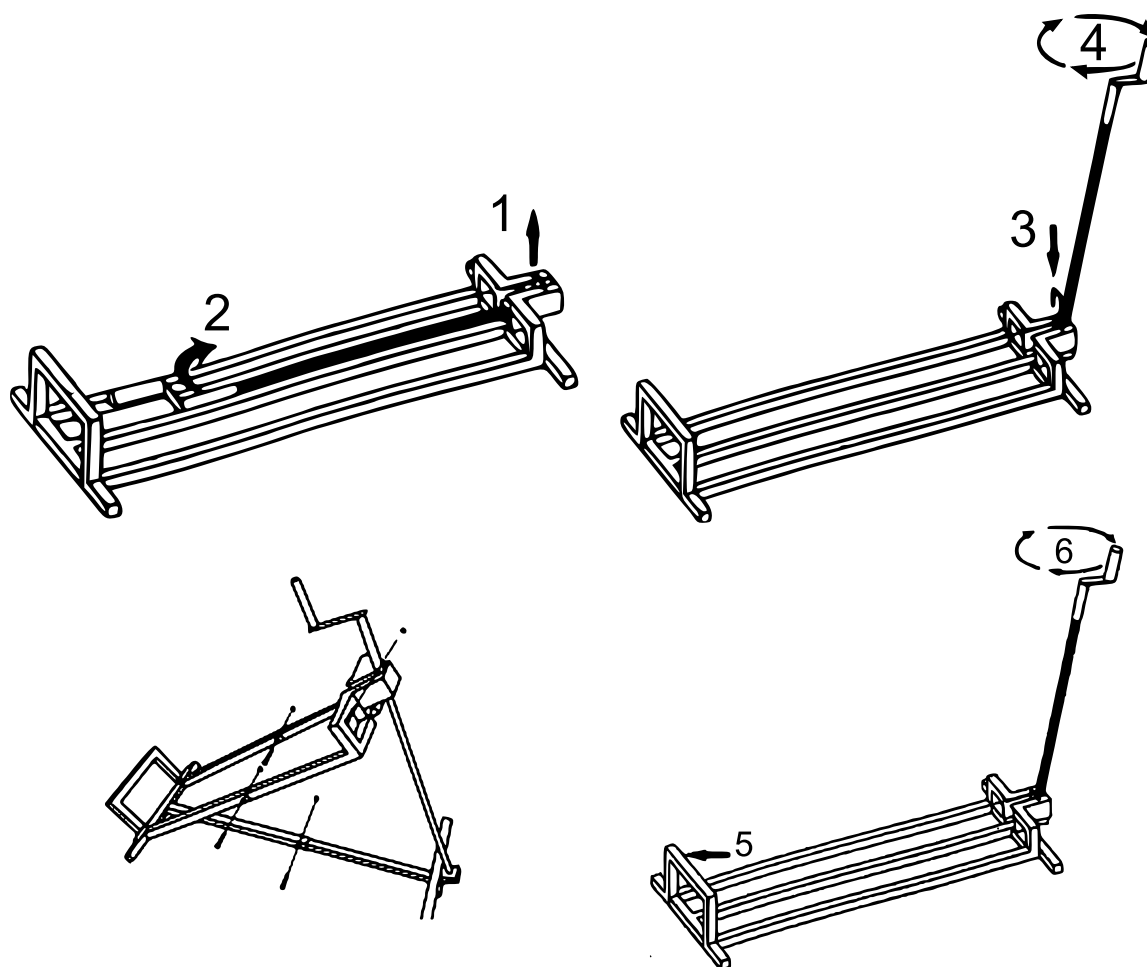

### Montering under användning

1. Ta bort klämman (1) för att få vevaxeln i upprätt läge (2).
2. Sätt sedan tillbaka klämman (3) så att vevaxeln är stabil och vänd bakåt.
3. Vrid handveven medsols (4) för att lyfta gräsklipparen.

### Lyfta

1. Placera gräsklipparlyftaren på ett jämnt och stabilt underlag.
  2. För gräsklipparen över lyftanordningen; gräsklipparens bas måste vara parallell med sidoförstärkningen (5) mittemot veven.
  3. **Obs:** När det gäller åkgräsklippare måste bakhjulen placeras på lyftaren.
  4. Gräsklipparens bakhjul måste ligga ordentligt på sidoförstärkningen (5).
  5. Flytta veven medsols för att lyfta klipparen 2–3 cm.
  6. Se till att den står säkert innan du fortsätter att lyfta.
- Om gräsklipparen lyfts felaktigt ska du vrida veven motsols för att sätta den tillbaka på marken. Ställ sedan upp gräsklipparen på rätt sätt och börja lyfta igen.
  - **Försiktig:** Lyft inte gräsklipparen för högt, annars kan den välta. Lyft den bara så mycket som det krävs för att du ska kunna utföra det underhåll/den reparation som behövs.

### Underhåll

När lyftaren inte används ska vevaxeln vikas ner och säkras med klämman. Ungefär var tredje månad ska veven smörjas; samtidigt ska det kontrolleras att inga skador har uppstått. Om rost har bildats måste



de drabbade ställena rengöras med en oljad trasa för att hålla lyftaren redo för användning. Det rekommenderas förvaring på en torr och ren plats för att förhindra rost eller andra skador.

### Tekniska uppgifter

Artikelnummer		50800	51157
Max. last (kg)		400	250
Vikt (kg)		10	ung. 7
Bredder (cm)	Ramp	95	98
	Hjulskena	24	25
Max. lutningsvinkel (°)		35	

Viktig anmärkning:

Varje sätt av delvis eller fullständigt mångfaldigande eller kommersiellt nyttjande av denna bruksanvisning behöver ett skriftligt godkännande från WilTec Wildanger Technik GmbH.