



No	Figure	Qté	No	Figure	Qté
1		1	11		1
2		1	12		1
3		1	13		1
4		1	14		1
5		1	15		2
6		1	16		1
7		1	17		1
8		1	18		1

ASSEMBLAGE 51065

9		2	19		1
10		1	20		1

A	B	C	D
4	20	12	4
E	F	G	
6	8	1	20

Étape 1

Attention : la partie 2 présente deux renforcements pour la partie inférieure de la paroi avant.
Étape 2 | B×8

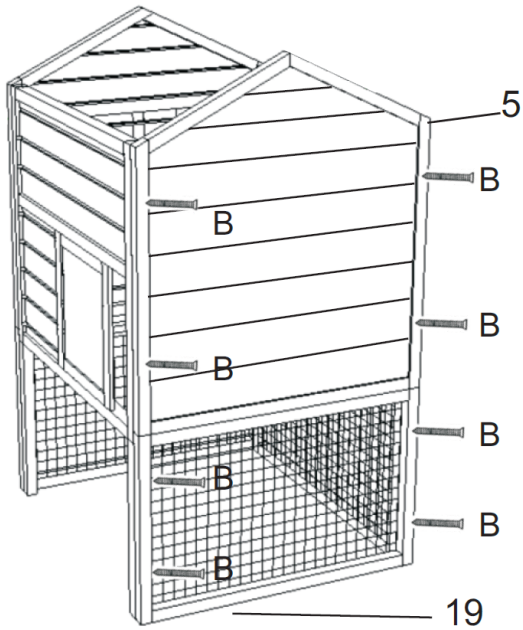

Attention : La pièce 19 a une barre droite pour la partie inférieure de la paroi arrière.
 Étape 3 | B×8

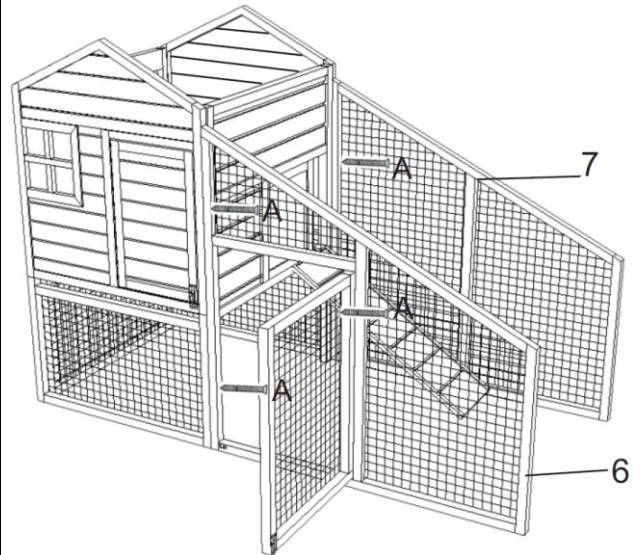

Étape 4 | A×4

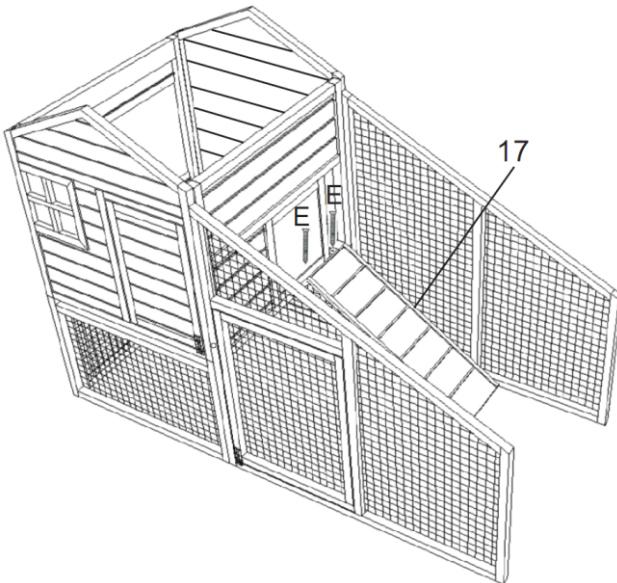

Étape 5 | E×2

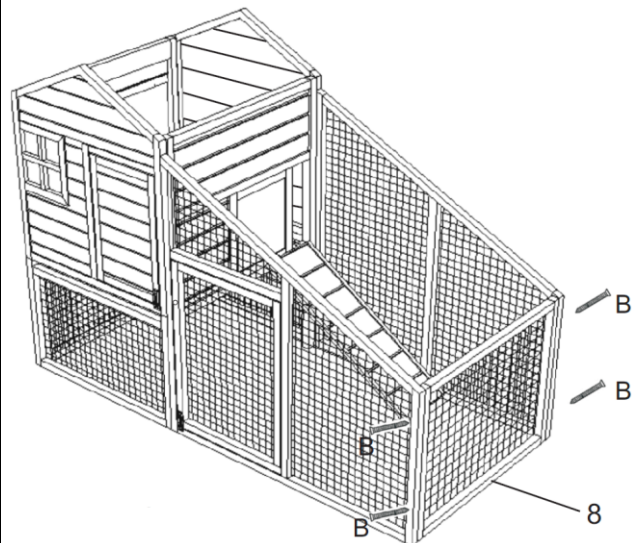

Étape 6 | B×4

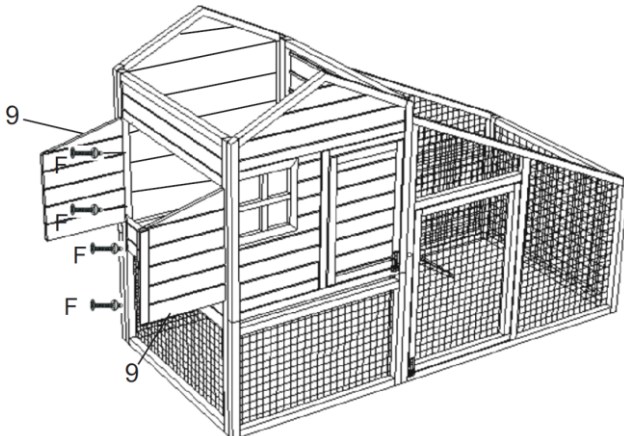

Étape 7 | F×4

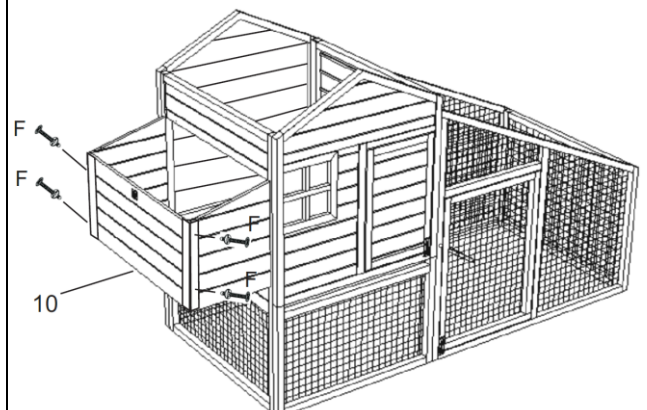

Étape 8 | F×4

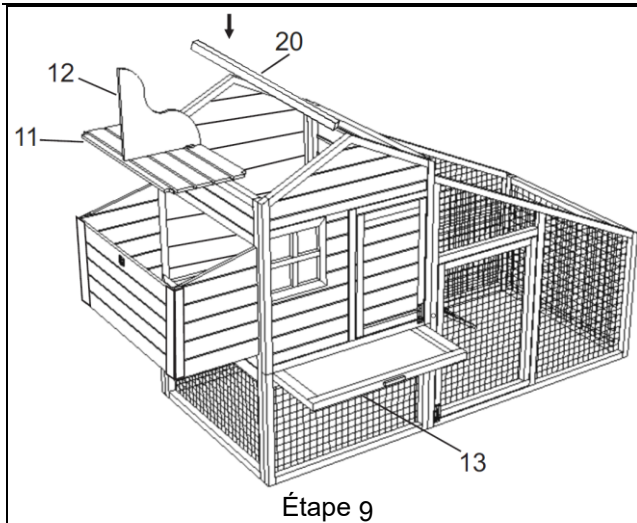

Étape 9

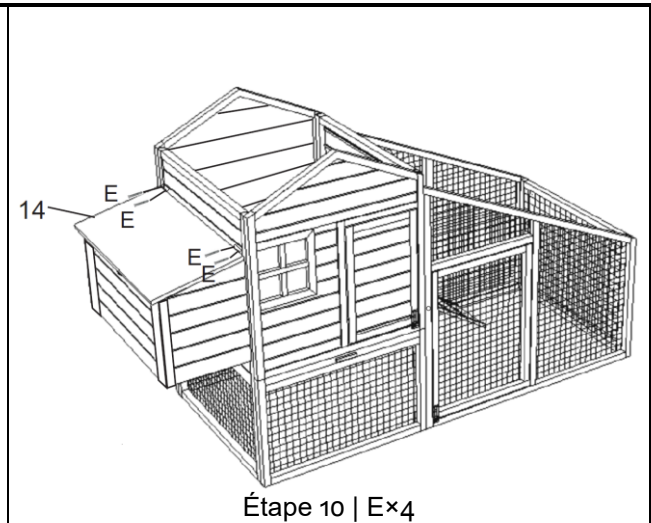

Étape 10 | E×4

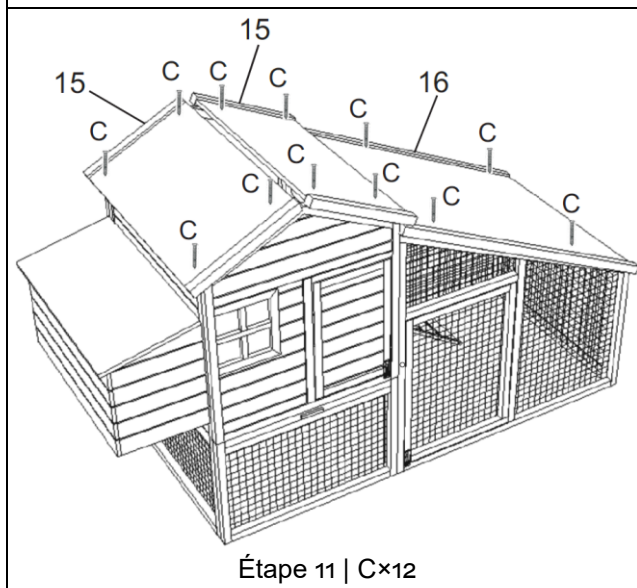

Étape 11 | C×12

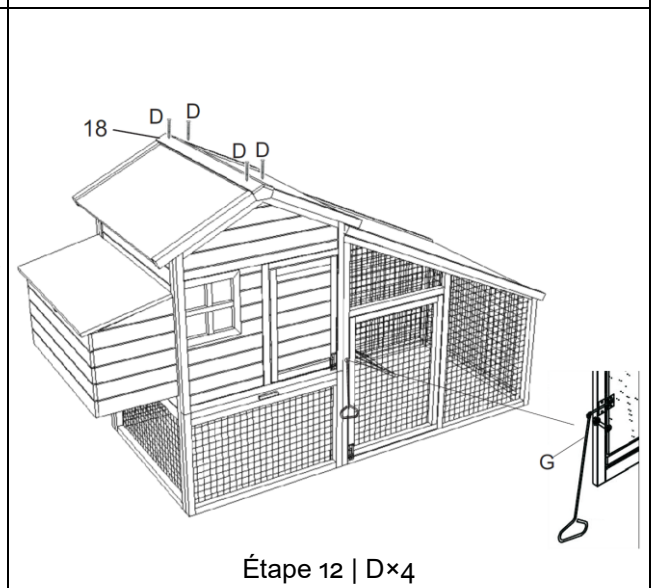

Étape 12 | D×4

Avis important :

Toute reproduction et toute utilisation à des fins commerciales, même partielle de ce mode d'emploi, ne sont autorisées qu'avec l'accord préalable de la société WiITec Wildanger Technik GmbH.