

Gebruikershandleiding

6, 12, 20 en 30 ton werkplaatspers
51727, 51257, 51728, 51973



Afgebeeld product kan per model enigszins afwijken

Vóór ingebruikname de handleiding en veiligheidsvoorschriften lezen en toepassen!

Onder voorbehoud van technische aanpassingen!

Vanwege constante technische ontwikkelingen kunnen afbeeldingen, het stappenplan en technische gegevens enigszins afwijken.



De informatie in dit document kan te allen tijde zonder aankondiging vooraf gewijzigd worden. Het is niet toegestaan dit document zonder schriftelijke toestemming vooraf te kopiëren of op welke manier dan ook (deels) te vermenigvuldigen. Alle rechten zijn voorbehouden.

WilTec Wildanger Technik GmbH is niet aansprakelijk voor eventuele fouten in deze gebruiksaanwijzing of de daaraan aangesloten overzichten en schema's.

Hoewel *WilTec Wildanger Technik GmbH* met de grootst mogelijke zorg deze gebruikershandleiding heeft samengesteld, zodat deze volledig, foutloos en actueel is, kunnen fouten niet uitgesloten worden. Heeft u een fout in deze handleiding ontdekt of wilt u ons een tip ter verbetering meedelen, dan vernemen wij deze graag van u.

U kunt een e-mail sturen aan het onderstaand e-mailadres:

service@wiltec.info

of gebruik het contactformulier op onze website:

<https://www.wiltec.de/contacts/>

De actuele versie van deze handleiding is in meerdere talen te vinden in onze webshop:

<https://www.wiltec.de/docsearch>

Ons postadres is:

WilTec Wildanger Technik GmbH
Königsbenden 12
52249 Eschweiler
Duitsland

Indien u een product wilt terugsturen ter reclamatie, reparatie, ruiling of om welke reden dan ook, verzoeken wij u het onderstaand adres te gebruiken. Let op! Om een snelle afhandeling van uw retourzending of ruiling te kunnen verwezenlijken, verzoeken wij u in elk geval ons Serviceteam te contacteren alvorens u het product terugzendt. Gebruik hiervoor het onderstaand adres en/of contactgegevens.

Retouren

WilTec Wildanger Technik GmbH
Königsbenden 28
52249 Eschweiler

E-mail: service@wiltec.info

Tel: +49 2403 55592-0 - Fax: +49 2403 55592-15

Inleiding

Wij danken u voor de aanschaf van dit hoogwaardig product. Om het risico op ongelukken en letsel zo veel mogelijk uit te sluiten, verzoeken wij u te allen tijde de basisveiligheidsvoorschriften in acht te nemen bij ingebruikname van dit product. Leest u alstublieft deze gebruikershandleiding zorgvuldig door en stel zeker dat u de inhoud ervan begrepen heeft.

Bewaar deze handleiding zorgvuldig.

Veiligheidsaanwijzingen en Waarschuwingen



De eigenaar en/of gebruiker van de werkplaatspers moet de gebruikershandleiding doorgelezen en begrepen hebben, voordat hij of zij met het apparaat aan de slag gaat. Geschoold personeel dient zorgvuldig, voorzichtig, competent, getraind en gekwalificeerd te zijn om het apparaat op een veilige en correcte manier te kunnen bedienen. De veiligheidsaanwijzingen en waarschuwingen dienen gelezen en begrepen te zijn en te allen tijde worden opgevolgd.

- Wees op de hoogte van de controle- en inspectievoorschriften, de gebruiksaanwijzing en de in deze handleiding gegeven waarschuwingen voor het gebruik van het apparaat.
- U dient er zeker van te zijn dat u de inhoud van de gebruikershandleiding gelezen hebt en deze ook kent.
- Dit apparaat mag niet door personen met een mentale, geestelijke, zintuigelijke of fysieke beperking of personen met gebrek aan ervaring en/of kennis worden gebruikt (hieronder ook kinderen), tenzij deze door een persoon worden bijgestaan en/of begeleid, die de veiligheid van deze personen kan garanderen of hen correct kan informeren over het juiste gebruik van het apparaat.
- Kinderen dienen altijd onder toezicht van een volwassen persoon te staan, zodat kan worden voorkomen dat zij met het apparaat spelen.
- U dient zich onmiddellijk bij uw leidinggevende of de werkplaats te melden in het geval van een onverwachte gebeurtenis.
- **Werk geconcentreerd en laat u tijdens het gebruik van het apparaat niet afleiden!**
- Zorg ervoor dat alle aansluitingen en verbindingen goed vastzitten.
- Gebruik geen lasapparatuur in de buurt van de pers.
- Zorg altijd voor een optimale verlichting van de werkplaats.
- Zorg ervoor dat u stevige, slipvaste werkschoenen draagt.
- Gebruik een haarnetje om lange haren vast te binden, zodat deze geen gevaar kunnen vormen.
- Draag strakke, niet loshangende kleding.
- Zorg ervoor dat u geen sieraden zoals ringen, oorbellen, armbanden, halskettingen etc draagt.
- Let erop dat u geen losse banden, touwen of riemen draagt.
- Gebruik de werkplaatspers alleen indien u zich daartoe fysiek en mentaal in staat voelt.
- Lang staand werk kan tot duizelingen en (over)vermoeidheid leiden. Zorg daarom ervoor dat u altijd voldoende rust of pauze tussendoor neemt en voldoende drinkt.
- Open de schroefaansluitingen **NOOIT** onder het uitoefenen van druk.
- Bij het navullen van de hydraulische olie dient u ervoor te zorgen dat de pers in de laagste stand staat. Gebruik **NOOIT** remvloeistof, alcohol, glycerol (glycerine), reinigingsmiddelen, motorolie, water, vervuilde olie of enig ander niet voor het apparaat bestemde vloeistof. Het gebruik van een hoogwaardige hydraulische olie wordt aangeraden.
- De hydraulische cilinder staat onder druk en mag niet met geweld worden geopend.



Controle en inspectie

- Vóór de ingebruikname van de werkplaatspers moet er een optische controle van het apparaat doorgevoerd worden, zodat eventuele lekkages, beschadigingen, slijtages, loszittende of missende onderdelen geconstateerd en verholpen kunnen worden. Controleer de stand van de olie regelmatig. Zet de pers in de laagste stand wanneer u de hydraulische olie gaat bijvullen. Verwijder de deksel van het oliereservoir; de oliestand dient precies tot de opening gevuld te zijn. In het geval een bijvulling van de olie nodig is, wordt hoogwaardige hydraulische olie aangeraden. Voer minimaal één keer per jaar een complete olieerversing door!
- Breng regelmatig smeermiddelen aan op de bewegende onderdelen van het apparaat. Controleer de krik regelmatig op roest, scheuren en corrosie. Reinig betroffene delen met een geoliede doek.
- Wordt de werkplaatspers weggedaan om vernietigd dan wel vervangen te worden, zorgt u dan eerst ervoor dat het apparaat op een professionele en milieubewuste manier van de olie wordt ontdaan. Breng de pers naar een milieupark met recycle-mogelijkheden.

Gebruik

1. Leg een te bewerken object of materiaal op de drager.
2. Sluit het ventiel door het in de richting van de klok te draaien.
3. Gebruik de krik om de piston naar het materiaal of object toe te bewegen.
4. U dient de piston dusdanig uit te richten, zodat er een gelijkmatige en centrale belasting ontstaat.
5. Met de krik kunt u de piston verder op het materiaal drukken, maar u mag deze niet overmatig belasten.
6. Het object of materiaal kan door het draaien van het ventiel tegen de richting van de klok in ontlast worden. Zorg wel dat het materiaal of object stabiel ligt, zodat een wegglijden door de oplopende druk vermeden kan worden.
7. Neem het object of materiaal pas van de drager af, als de piston helemaal terug op zijn plaats is geheven.

Waarschuwingen

- Lees deze gebruikershandleiding uitgebreid door, voordat u het apparaat gaat gebruiken.
- Deze werkplaatspers mag alleen door geschoold en ervaren personeel en personen die ervaring hebben met het bedienen van soortgelijke apparaten worden gebruikt. Indien u nog niet vertrouwd bent in het gebruik van persapparaten, laat u zich dan eerst bijscholen en door een ervaren persoon bijstaan.
- Belast de werkplaatspers niet meer dan zijn capaciteiten het toelaten.
- De werkplaatspers is uitsluitend bedoeld voor het in- en uitpersen van lagers, voor het richten van balken of voor het vervormen van staal. Er mogen geen veren of andere materialen samengeperst worden, welke uit de pers kunnen schieten of schuiven. Ook mogen geen materialen gebruikt worden die tijdens de werkzaamheden kapot kunnen gaan of breken.
- Zorg ervoor dat u voor het begin van u werk aan de pers er zeker van bent, dat er geen beschadigde onderdelen aan het apparaat zitten. Zet alle losse schroeven vast.
- Het is mogelijk dat sommige onderdelen tijdens het persen uit het apparaat kunnen schieten. Bescherm uzelf zo optimaal mogelijk om letsel te voorkomen. Kom nooit in de buurt van de piston of met uw lichaam of delen ervan in delen van het apparaat. Zorg ervoor dat het object gelijkmatig, gecentreerd en vast op de drager ligt, zodat het niet tijdens het proces uit kan schieten. Dit kan (ernstig) letsel veroorzaken.
- Draag tijdens het werken aan de pers **ALTIJD** een veiligheidsbril en zorg voor het dragen van goed beschermende werkkleding.



Onderhoud

- Controleer het apparaat altijd op mogelijke beschadigingen, voordat u het in gebruik neemt. Bij constatering van schade of slijtage mag het apparaat niet gebruikt worden.
- Alle bewegende onderdelen alsmede de hydraulische piston dienen in regelmatige tijdsafstanden geolied te worden.
- Controleert u de hydraulische aansluitingen en slangen vóór gebruik op schade of slijtage.

Eigenschappen

- Bedoeld voor het in- en uitpersen van lagers, voor het richten van balken en voor het vervormen van staal
- Optimaal in hoogte verstelbaar

Technische gegevens

Artikelnummer	51727	51257	51728	51973
Capaciteit (t)	6	12	20	30
Werkbereik (mm)	20–245		425	
Hefhoogte des cilinders (mm)	130	136	175	
Max. werkhoogte (mm)	320			
Min. hefhoogte (mm)		50		
Max. hefhoogte (mm)		680	780	
Afmetingen (cm)	94×34×15	133×51×56	150×61×60	150 (H)
Gewicht (kg)	24	40	68	134.5

Problemen en oplossingen

Probleem	Mogelijke oorzaak	Handeling voor mogelijke oplossing
De piston beweegt niet	Beschadiging aan een mechanisch onderdeel	Smeermiddel (insmeerolie of -vet) toebrengen.
Piston gaat niet terug omhoog of doet dit heel langzaam	1. Oliereservoir overgevolgd	1. Oliestand naar het optimale gebruiksniveau aanpassen.
	2. Verkeerd, niet volgens de instructies aangesloten	2. Bewegende delen schoonmaken en deze met olie of vet insmeren.
Piston gaat maar deels terug omhoog	Olieniveau te laag	Olie tot het optimale gebruiksniveau bijvullen.

Onderdelenlijsten

6 ton

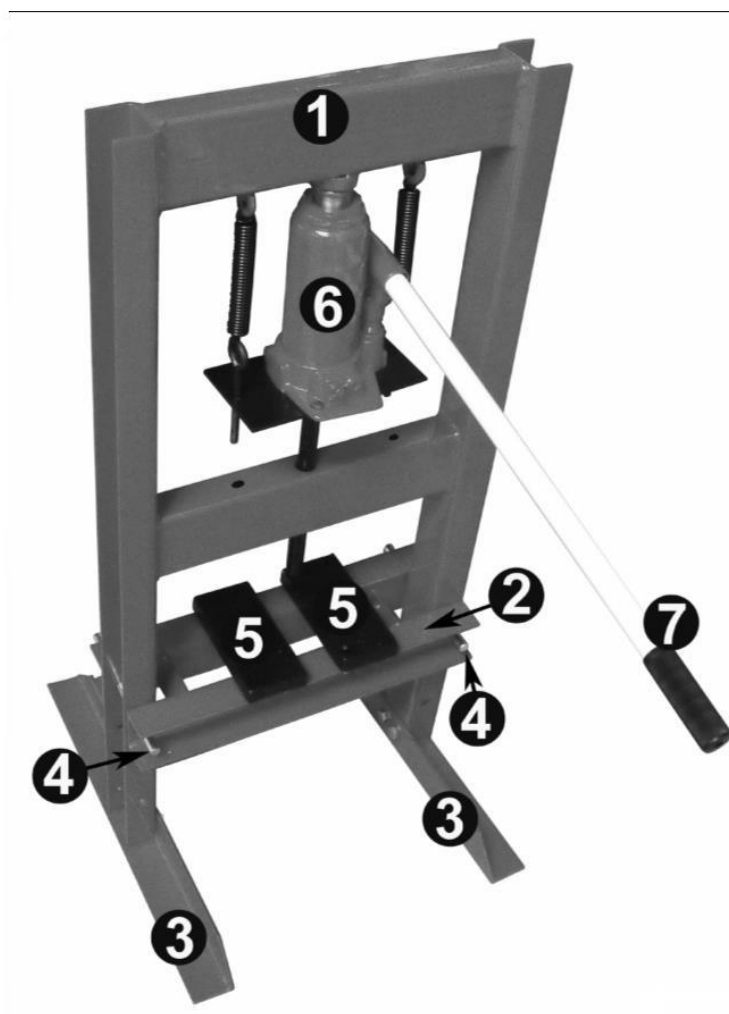

Nr.	Betekening
1	Traverse
2	Drager
3	Poten
4	Draaiventiel
5	Stalen platen
6	Drukcilinder
7	Krik

12 ton

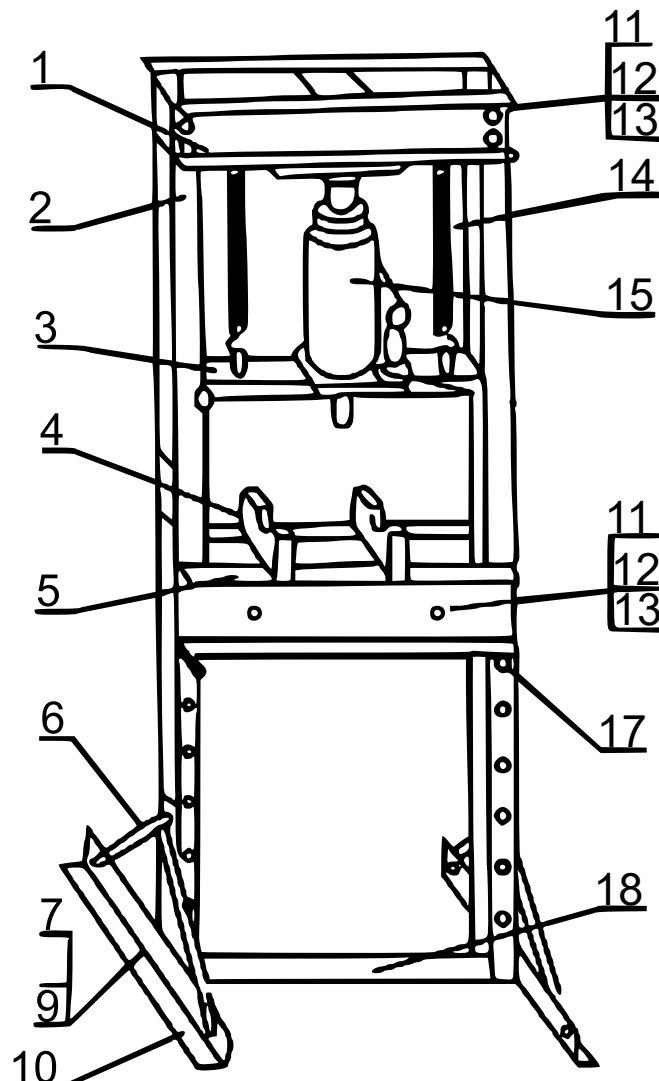

Nr.	Betekening	Aant.	Nr.	Betekening	Aant.
1	Traverse	1	10	Poten	2
2	Stand	2	11	Bouten	8
3	Krikplaat	1	12	Sluitring	8
4	Drager	2	13	Moeren	8
5	Centreergedeelte	2	14	Veren	2
6	Schuine steunstangen	4	15	Drukcilinder	1
7	Bouten	12	17	Pinnen	2
9	Moeren	12	18	Verbindstuk	1

20 ton en 30 ton

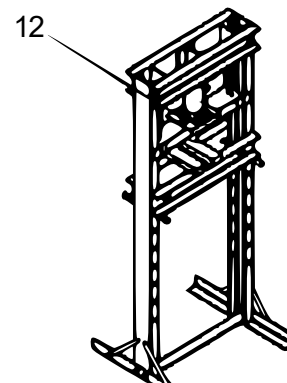
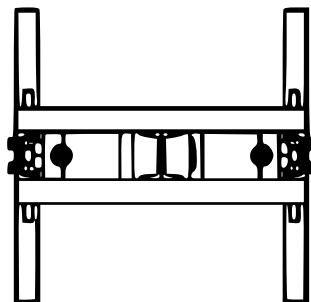
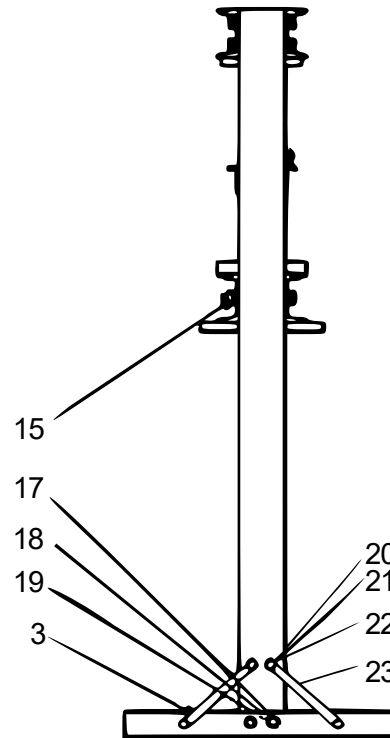
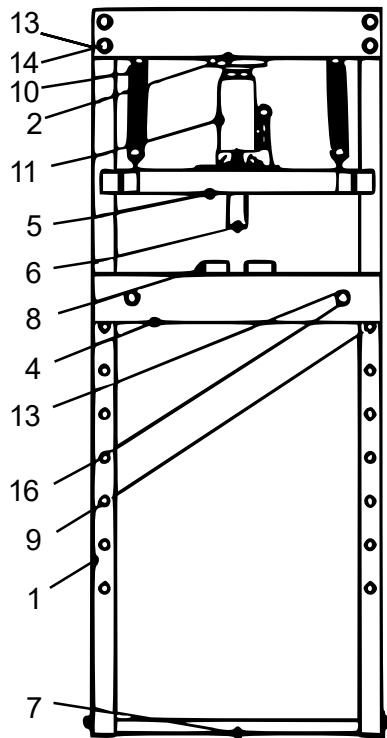

Nr.	Betekening	Aant.	Nr.	Betekening	Aant.	Nr.	Betekening	Aant.
1	Frame	2	9	Pin	2	17	Sluitringen 12	4
2	Traverse	1	10	Veren	2	18	Bouten M12×30	4
3	Poten	2	11	Drukcilinder	1	19	Moeren M12	4
4	Drager	2	12	Schroeven M8×16	2	20	Bouten M10×20	8
5	Middenstuk	1	13	Sluitringen 16	10	21	Moeren M10	8
6	Perszuiger	1	14	Bouten M16×30	8	22	Sluitringen	8
7	Verbindstuk	1	15	Moeren M16	10	23	Schuine steunstangen	4
8	Centreergedeelte	2	16	Bouten M16×150	2			

Belangrijk: Het op welke manier kopiëren van deze handleiding en /of gebruik ervan voor commerciële doeleinden, is alleen toegestaan met schriftelijke toestemming van *WilTec Wildanger Technik GmbH* vooraf.