

Manual de instrucciones

Molino triturador de fruta

51275, 51479, 51475

toboli



Imagen similar, puede diferir según el modelo

Por favor, lea y respete las instrucciones de uso e indicaciones de seguridad antes de la puesta en marcha.

¡Reservado el derecho a modificaciones técnicas!
Debido a continuos desarrollos, ilustraciones, pasos operativos y datos técnicos pueden diferir ligeramente.



Las informaciones contenidas en este documento pueden ser en cualquier momento y sin previo aviso modificadas. Ninguna parte de este documento puede ser, sin autorización previa y por escrito, copiada o de otro modo reproducida. Quedan reservados todos los derechos.

La empresa WilTec Wildanger Technik GmbH no asume ninguna responsabilidad sobre posibles errores contenidos en este manual de usuario o en los diagramas de conexión.

A pesar de que la empresa WilTec Wildanger Technik GmbH ha realizado el mayor esfuerzo posible para asegurarse de que este manual de usuario sea completo, preciso y actual, no se descarta que pudieran existir errores.

Si usted hubiera encontrado un error o quisiera compartir con nosotros una sugerencia de mejora, estaremos encantados de escucharle.

Envíenos un correo electrónico a:

service@wiltec.info

o utilice nuestro formulario de contacto:

<https://www.wiltec.de/contacts/>

La versión actual de este manual de instrucciones en varios idiomas la puede encontrar en nuestra tienda online bajo el enlace:

<https://www.wiltec.de/docsearch>

Nuestra dirección postal es:

WilTec Wildanger Technik GmbH
Königsbenden 12
52249 Eschweiler

Para el reenvío de su mercancía debido a un cambio, una reparación u otros fines, por favor, utilice la siguiente dirección. ¡Atención! Para garantizar un proceso de reclamación o devolución fluido, póngase sin falta en contacto con nuestro equipo de atención al cliente antes del reenvío de la mercancía.

Departamento de devoluciones
WilTec Wildanger Technik GmbH
Königsbenden 28
52249 Eschweiler

E-Mail: **service@wiltec.info**

Tel.: +49 2403 55592-0

Fax: +49 2403 55592-15



Introducción

Muchas gracias por haberse decidido a comprar este producto de calidad. Para minimizar el riesgo de lesiones, le rogamos que tome algunas medidas básicas de seguridad siempre que usted utilice este producto. Por favor, lea atentamente este manual de instrucciones y asegúrese de haberlo entendido. Guarde bien este manual de instrucciones.

Descripción del producto y ámbito de aplicación

- Un buen macerado de fruta es el requisito previo para la elaboración de zumo, condimento o mosto. Este molino puede utilizarse para triturar bayas, uvas, manzanas, peras, patatas u otras frutas y hortalizas blandas similares. Las frutas y hortalizas duras, como la remolacha azucarera, la zanahoria o las frutas de hueso que aún no estén maduras, no son adecuadas para ser procesadas con este molino.
- Entre las frutas especialmente adecuadas para un procesamiento posterior se encuentran las manzanas, las peras, los membrillos y otros tipos de fruta similares. Este molino tritura la pulpa de la fruta, que es relativamente firme; el macerado que se obtiene aumenta la producción de zumo y hace posible el prensado de la fruta.
- Las uvas, las frambuesas, las grosellas y otras frutas similares no deben triturarse, exactamente igual que las frutas de hueso. Generalmente, esto tampoco es necesario, ya que la pulpa de estas frutas es muy blanda y solamente está recubierta por una piel. Cuando se trituran, las semillas que la fruta contiene liberan sustancias amargas, las cuales tiñen el zumo de color marrón oscuro.
- Usted obtendrá un zumo de buena calidad, solamente, si procesa fruta sana y madura. La fruta verde, demasiado madura, podrida o abierta debe apartarse. La fruta con zonas podridas o con moho no debe ser procesada. Aquí no se tienen en cuenta las partes machacadas producidas por una caída, siempre y cuando estas no hayan comenzado a pudrirse. Lave bien la fruta con agua potable antes de procesarla para que no llegue suciedad al macerado.

Indicaciones de seguridad

- El molino triturador de fruta no debe ser accionado por niños. Durante la operación, asegúrese de que no haya niños en la zona de peligro.
- Preste atención a no acercar las manos o las prendas de ropa sueltas a la zona de las piezas giratorias. **¡Riesgo de lesiones!**
- El molino triturador de fruta debe estar bien fijado, de manera que no pueda deslizarse o volcar durante el funcionamiento.
- La tolva debe estar fijada, necesariamente, de forma segura.
- El material triturado solo puede aplastarse, aflojarse o retirarse con la ayuda de una varilla removedora o de otro utensilio adecuado.
- Utilice una cubierta de protección adecuada.
- Mientras esté triturando, no introduzca nunca la mano por debajo de la cubierta de protección.

Puesta en marcha

1. Coloque la rueda motriz del molino triturador de fruta.
2. Ponga el molino en un recipiente de recogida adecuado y preste atención a que asiente en él correctamente.
3. Controle la dirección de giro de la rueda motriz antes de rellenar la tolva de fruta.
4. Rellene la tolva de fruta.

Limpieza y cuidado

Después de acabar con el trabajo o antes de un largo periodo en desuso, limpie bien el molino con agua corriente y un cepillo adecuado. La limpieza con agua a presión, p. ej. con una manguera, resulta más efectiva. Limpie a fondo las cavidades existentes entre los rodillos de trituración. Rodamientos y superficies deben lubricarse regularmente con aceite de uso alimentario y, especialmente, después de un tiempo de exposición prolongado.

Despieces y listas de piezas

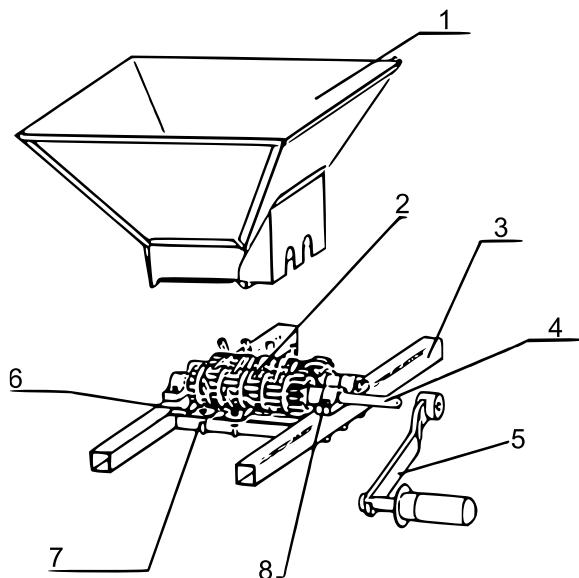

Nº	Nº de artículo	Denominación
1	51275-01	Tolva
2	51275-02	Árbol de transmisión
3		Bastidor base
4	51275-04	Tubo de unión
5	51275-05	Empuñadura
6	51275-06	Codo de fijación
7		Juego de tornillos M5×4
8		Juego de tornillos M6×6

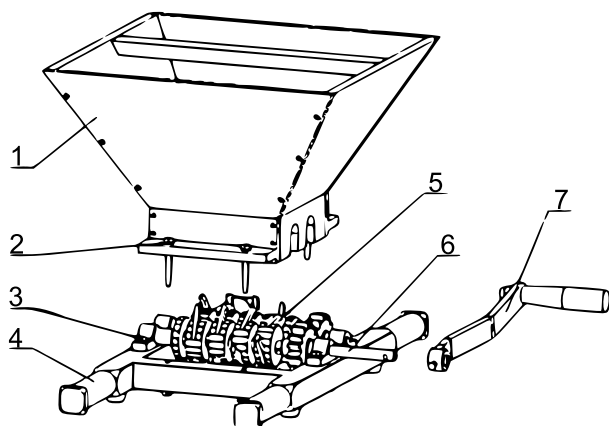

Nº	Denominación
1	Tolva
2	Juego de tornillos St2,9×4
3	Juego de tornillos M6×6
4	Bastidor base
5	Árbol de transmisión
6	Tubo de unión
7	Empuñadura

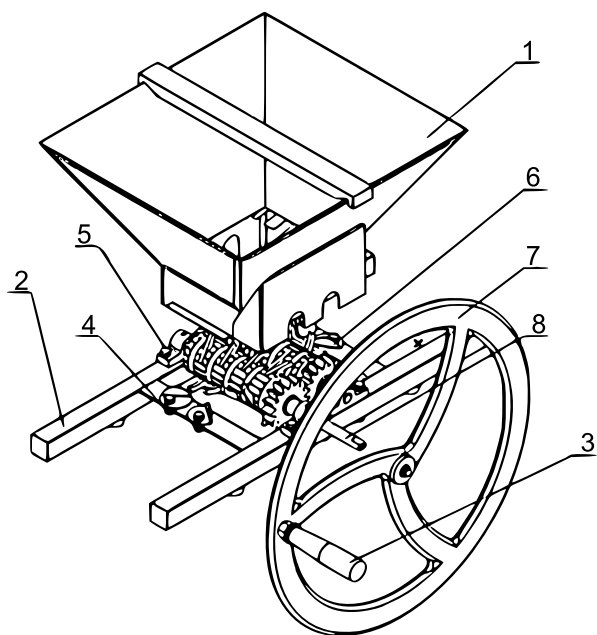

Nº	Denominación
1	Tolva
2	Bastidor base
3	Empuñadura
4	Juego de tornillos M6×4
5	Juego de tornillos M6×6
6	Árbol de transmisión
7	Manivela de accionamiento
8	Tubo de unión

Aviso importante: La reimpresión de este manual, también parcial, así como cualquier uso comercial, incluso de algunas de sus partes, solo con autorización por escrito de la empresa WilTec Wildanger Technik GmbH.