

Mode d'emploi

Broyeur à fruits

51275, 51479, 51475

toboli



Illustration similaire, peut varier selon le modèle

Veillez lire et respecter le mode d'emploi et les consignes de sécurité avant la mise en service.

Sous réserve de modifications techniques !

En raison du développement constant, les illustrations, les étapes de fonctionnement ainsi que les données techniques peuvent varier légèrement.



Les informations contenues dans ce document sont susceptibles d'être modifiées sans préavis. Aucune partie de ce document ne peut être copiée ou reproduite sous une autre forme sans autorisation écrite préalable. Tous droits réservés.

La société WilTec Wildanger Technik GmbH décline toute responsabilité en cas d'erreurs dans ce manuel d'utilisation ou dans les schémas de raccordement.

Bien que WilTec Wildanger Technik GmbH ait tout mis en œuvre pour que ce manuel d'utilisation soit complet, précis et à jour, une marge d'erreur peut néanmoins subsister.

Si vous trouviez une erreur ou si vous désiriez nous communiquer des suggestions quant aux améliorations à apporter, n'hésitez pas à nous contacter. Vos messages seront les bienvenus !

Pour tout renseignement, écrivez-nous à l'adresse électronique suivante :

service@wiltec.info

Ou bien utilisez le formulaire de contact qui figure dans le lien suivant :

<https://www.wiltec.de/contacts/>

La version actuelle de ce manuel d'utilisation est disponible dans plusieurs langues dans notre boutique en ligne. Cliquez sur le lien ci-dessous :

<https://www.wiltec.de/docsearch>

Pour un envoi par voie postale de vos réclamations, notre service après-vente se tient à votre disposition à l'adresse suivante :

WilTec Wildanger Technik GmbH
Königsbenden 12
52249 Eschweiler

Pour le retour de votre marchandise en vue d'un échange, d'une réparation ou autre, veuillez utiliser également l'adresse suivante. **Attention !** Ne renvoyez jamais la marchandise sans l'accord préalable de notre SAV. Autrement, l'envoi sera refusé à la réception.

Retourenabteilung
WilTec Wildanger Technik GmbH
Königsbenden 28
52249 Eschweiler

À votre écoute et joignable via :

E-mail : **service@wiltec.info**
Tél : +49 2403 977977-4 (équipe francophone)
Fax : +49 2403 55592-15

Introduction

Merci d'avoir opté pour ce produit de qualité. Afin de réduire tout risque de blessure, nous vous prions de toujours prendre quelques mesures de sécurité de base lors de l'utilisation de cet article. Veuillez lire attentivement ce manuel et vous assurer de l'avoir bien compris. Conservez ce mode d'emploi dans un lieu sûr.



Description et usage du produit

- Un moût de fruits d'excellente qualité est une condition préalable à la production de jus, d'arômes et de cidre. Le broyeur peut être utilisé pour le broyage de baies, de raisins, de pommes, de poires et de pommes de terre ou bien d'autres fruits et légumes mous. Ce broyeur n'est pas approprié pour travailler des fruits et légumes durs, tels que betteraves, carottes ou d'autres fruits à noyau dur et des fruits verts.
- Les pommes, les poires et les coings ainsi que d'autres sortes de fruits comparables se prêtent particulièrement bien à la préparation du moût. La pulpe de fruit assez ferme va être réduite en morceaux par le broyeur, le moût qui en résulte augmentant le rendement de jus et permettant un pressage des fruits.
- Les raisins, les framboises, les groseilles et les autres fruits similaires ne doivent pas être broyés – comme cela est le cas des fruits à noyau. Ceci n'est généralement pas nécessaire puisque la pulpe de ces fruits est très tendre et est seulement entourée d'une peau. Lors du moulage, les graines contenues dans le fruit dégageraient des substances amères qui risquent de conférer au jus une couleur brunâtre.
- Vous obtenez une bonne qualité de jus de fruit lorsque vous choisissez exclusivement des fruits sains et mûrs. Vous devez absolument trier les fruits encore verts, blets, pourris ou écrasés. Il ne faut en aucun cas traiter des fruits qui ont des taches pourris ou des traces de moisissure. Ceci ne concerne pas les taches fraîches des fruits tombés à moins que ceux-ci ne contiennent encore de trace de pourriture. Avant le traitement, nettoyez soigneusement les fruits avec de l'eau potable de façon à ce qu'aucune saleté ne pénètre dans le moût.

Consignes de sécurité

- Les enfants ne sont pas autorisés à manier le broyeur à fruits. Assurez-vous que les enfants ne se trouvent pas dans la zone de danger lors du fonctionnement, et gardez-les éloignés.
- Veillez à ne jamais approcher vos mains ou des bouts de vêtements amples des pièces en rotation. **Risque de blessure !**
- Le broyeur à fruits doit être stabilisé solidement de manière à ce qu'il ne puisse ni glisser ni basculer pendant son fonctionnement.
- Il est nécessaire que l'entonnoir soit bien fixé.
- Fourrer, remuer ou détacher la matière broyée ne peut se faire qu'avec un poussoir approprié.
- Utilisez un couvercle de protection approprié.
- Ne tendez jamais la main sous le couvercle pendant le fonctionnement du broyeur.

Mise en fonctionnement

1. Montez la roue motrice du broyeur à fruits.
2. Mettez le broyeur sur une cuve adéquate et assurez que le tout soit fixé de manière ferme.
3. Vérifiez le sens de rotation de la roue motrice avant de remplir le broyeur à fruits.
4. Remplissez l'entonnoir avec les fruits.

Nettoyage et maintenance

À la fin des travaux et au cas où vous planifierez de faire une pause prolongée, nous vous recommandons de nettoyer l'article soigneusement avec de l'eau et une brosse adéquate. Toutefois, le nettoyage à pression est bien plus efficace, p. ex. avec un tuyau d'arrosage. De même, nettoyez profondément les espaces entre les rouleaux de broyage. Le roulement et les surfaces doivent être lubrifiés régulièrement avec de l'huile alimentaire, surtout après une longue période de pause.

Vues éclatées et listes des pièces

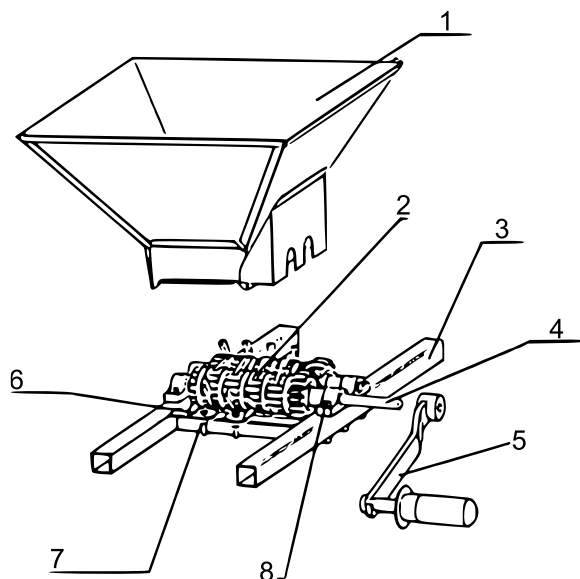

N°	Numéro d'article	Dénomination
1	51275-01	Entonnoir
2	51275-02	Arbre de transmission
3		Cadre de base
4	51275-04	Tube de connexion
5	51275-05	Poignée
6	51275-06	Pièce angulaire de fixation
7		Jeu de vis M5×4
8		Jeu de vis M6×6

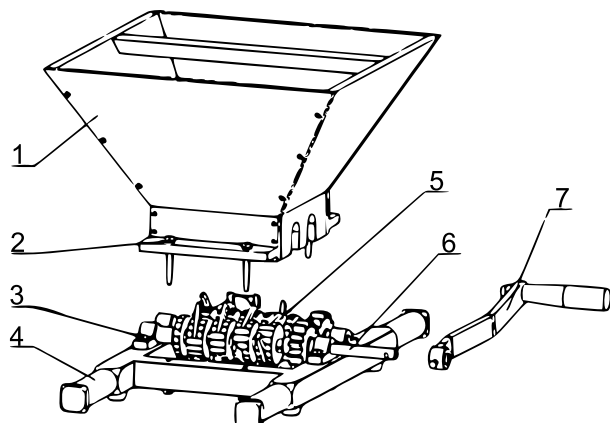

N°	Dénomination
1	Entonnoir
2	Jeu de vis St2,9×4
3	Jeu de vis M6×6
4	Cadre de base
5	Arbre de transmission
6	Tube de connexion
7	Poignée

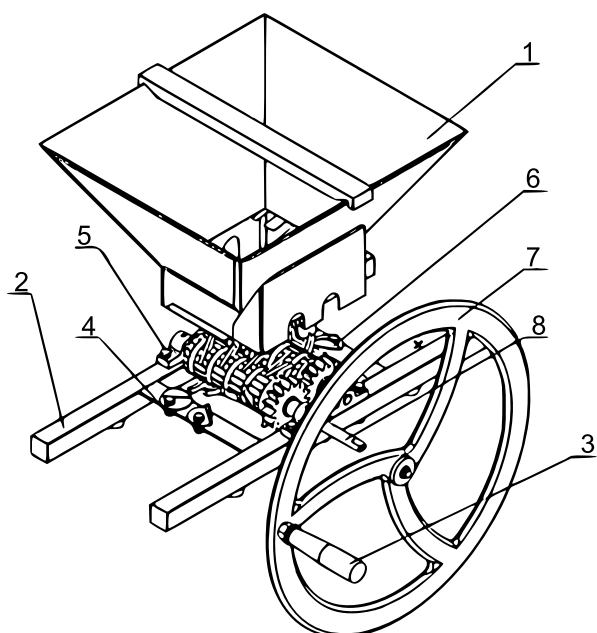

N°	Dénomination
1	Entonnoir
2	Cadre de base
3	Poignée
4	Jeu de vis M6×4
5	Jeu de vis M6×6
6	Arbre de transmission
7	Manivelle
8	Tube de connexion

Avis important : Toute reproduction et toute utilisation à des fins commerciales, même partielle de ce mode d'emploi, ne sont autorisées qu'avec l'accord préalable de la société WilTec Wildanger Technik GmbH.