

Bedienungsanleitung

Ölauffangwagen

51371



Abbildung ähnlich, kann je nach Modell abweichen

Bitte lesen und beachten Sie vor der Inbetriebnahme die Bedienungsanleitung und Sicherheitshinweise!

Technische Änderungen vorbehalten!

Durch stetige Weiterentwicklungen können Abbildungen, Funktionsschritte und technische Daten geringfügig abweichen.



Die in diesem Dokument enthaltenen Informationen können sich jederzeit ohne vorherige Ankündigung ändern. Kein Teil dieses Dokuments darf ohne die vorherige schriftliche Einwilligung kopiert oder in sonstiger Form vervielfältigt werden. Alle Rechte bleiben vorbehalten.

Die WilTec Wildanger Technik GmbH übernimmt keine Haftung für eventuelle Fehler in diesem Benutzerhandbuch oder den Anschlussdiagrammen.

Obwohl die WilTec Wildanger Technik GmbH die größtmöglichen Anstrengungen unternommen hat, um sicherzustellen, dass dieses Benutzerhandbuch vollständig, fehlerfrei und aktuell ist, können Fehler nicht ausgeschlossen werden.

Sollten Sie einen Fehler gefunden haben oder uns einen Vorschlag zur Verbesserung mitteilen wollen, dann freuen wir uns darauf von Ihnen zu hören.

Schreiben Sie uns eine E-Mail an:

service@wiltec.info

oder verwenden Sie unser Kontaktformular:

<https://www.wiltec.de/contacts/>

Die aktuelle Version dieser Anleitung in mehreren Sprachen finden Sie in unserem Onlineshop unter:

<https://www.wiltec.de/docsearch>

Unsere Postadresse lautet:

WilTec Wildanger Technik GmbH
Königsbenden 12
52249 Eschweiler

Für die Rücksendung Ihrer Ware zum Umtausch, zur Reparatur oder für andere Zwecke verwenden Sie bitte die folgende Adresse. Achtung! Um einen reibungslosen Ablauf Ihrer Reklamation oder Ihrer Rückgabe zu gewährleisten, kontaktieren Sie vor der Rücksendung unbedingt unser Serviceteam.

Retourenabteilung
WilTec Wildanger Technik GmbH
Königsbenden 28
52249 Eschweiler

E-Mail: **service@wiltec.info**

Tel: +49 2403 55592-0

Fax: +49 2403 55592-15



Einleitung

Vielen Dank, dass Sie sich zum Kauf dieses Qualitätsproduktes entschieden haben. Um das Verletzungsrisiko zu minimieren, bitten wir Sie, stets einige grundlegende Sicherheitsvorkehrungen zu treffen, wenn Sie dieses Produkt verwenden. Bitte lesen Sie diese Bedienungsanleitung sorgfältig durch und vergewissern Sie sich, dass Sie sie verstanden haben.

Bewahren Sie diese Bedienungsanleitung gut auf.

Der Ölauffangwagen ist ideal zum Sammeln von Altöl und anderen Fahrzeugflüssigkeiten. Die einstellbare Höhe des Öltrichters ermöglicht es dem Benutzer, den Abstand zwischen Fahrzeug-Ölwanne und Trichter zu variieren und so das Verschütten von Öl zu minimieren. Behälter für Altöl nicht enthalten.

Sicherheitshinweise

- Lesen und verstehen Sie alle Anweisungen. Die Nichtbeachtung der unten aufgeführten Anweisungen kann zu Stromschlag, Brand und/oder schweren Verletzungen führen.
- Beachten Sie alle in dieser Anleitung aufgeführten Vorsichtsmaßnahmen, Hinweise und Anweisungen. Verwenden Sie das Gerät stets mit Bedacht, um die Verletzungsgefahr möglichst gering zu halten.
- Den Auffangwagen nur in einem geeigneten Arbeitsbereich verwenden. Halten Sie den Bereich sauber und ordentlich, frei von fremden Materialien, und sorgen Sie für eine angemessene Beleuchtung.
- Halten Sie Kinder und unbefugte Personen von Ihrem Arbeitsbereich fern.
- Legen Sie vor der Verwendung stets eine passende Sicherheitsausrüstung wie Schutzhandschuhe, Schutzkleidung oder rutschfestes Schuhwerk an.
- Vermeiden Sie übermäßigen Kontakt mit Altölen. Ein häufiger oder länger währender Kontakt damit kann zu Hautschäden und Erkrankungen führen.
-  Entfernen Sie verschüttetes Öl umgehend. **Rutschgefahr!**
- Setzen Sie das Gerät weder Regen noch Spritzwasser aus.
- Halten Sie das Gerät in einem trockenen, sauberen und gepflegten Zustand, damit es so gut und sicher wie möglich funktioniert.
- Stellen Sie das Gerät auf einer ebenen, sauberen und trockenen Oberfläche auf. Stellen Sie zudem sicher, dass der Untergrund in der Lage ist, das Belastungsgewicht zu tragen.
- Den Ölablass nicht gewaltsam durchführen. Die Bedienung des Geräts ist besser und sicherer, wenn es wie vorgesehen verwendet wird. Stellen Sie einen Arbeitsplan auf und verwenden Sie das richtige Werkzeug für die Arbeit.
- Stellen Sie sicher, dass alle Anschlüsse dicht sind. Sollten die Anschlüsse undicht sein, sollte das Gerät nicht verwendet werden.
- Lassen Sie einen mit Öl gefüllten Ölauffangwagen niemals unbeaufsichtigt.
- Den Ölauffangwagen so aufstellen, dass er beim Bewegen, beim Öl-Ablassen oder während der Lagerung keine Gefahren verursachen kann.
- Wenn der Ölauffangwagen nicht in Gebrauch ist, bewahren Sie ihn an einem trockenen, sicheren Ort außerhalb der Reichweite von Kindern auf. Kontrollieren Sie ihn vor der Lagerung und vor der Wiederverwendung auf seinen ordnungsgemäßen Betriebszustand hin.
- Beachten Sie unbedingt die örtlichen Vorschriften zur Altölentsorgung.



Achtung! Lassen Sie unter keinen Umständen zu, dass austretende Flüssigkeiten die Umwelt verschmutzen!

Aufbau

Die Anweisungen beziehen sich auf die Nummern auf dem Teildiagramm. Sie benötigen einen 5-mm-Sechskantschlüssel, sofern nicht anders angegeben.

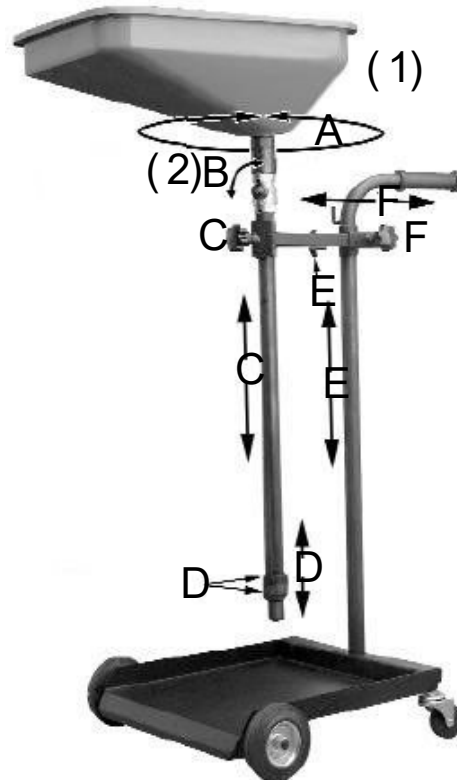

(1) = offen; (2) = geschlossen.

1. Befestigen Sie die starren Vorderräder **(2)** an der Bodenplatte **(4)**, indem Sie die Achsschenkel in die vorgesehenen Buchsen einführen. Mit 5-mm-Innensechskantschrauben sichern.
2. Setzen Sie die Achsen der hinteren Lenkrollen **(1)** in die mitgelieferten Buchsen ein und befestigen Sie sie mit 5-mm-Innensechskantschrauben.
3. Schieben Sie den Klemmsatz **(5)** auf den Griff **(6)** und führen Sie den Griff in die Aufnahme an der Rückseite der Bodenplatte ein. Sichern Sie den Griff durch Anziehen der 5-mm-Innensechskant-Gewindestiftschraube, die sich seitlich am Sockel an der Unterseite der Bodenplatte befindet.
4. Schieben Sie den Vierkantröhrklemmsatz **(7)** in den Klemmsatz **(5)** und ziehen Sie den Halteknopf fest.
5. Schieben Sie die Höheneinstellringe **(12)** über das untere Ende des Ölrohrs und befestigen Sie sie an der gewünschten Stelle, indem Sie die beiden Innensechskant-Gewindestifte mit einem 4,5-mm-Innensechskantschlüssel anziehen.
6. Führen Sie den Auslass der Ölwanne **(9)** in die Oberseite der Kugelventilbaugruppe **(8)** ein. Vergewissern Sie sich, dass er vollständig sitzt, und sichern Sie ihn durch Anziehen der 5-mm-Innensechskantschraube an der Seite der Manschette. Die Ölwanne ist nicht fest und kann, wie in Abb. 1 dargestellt, um 360° gedreht werden.
7. Schieben Sie das Ölrohr **(10)** durch den Vierkantröhr-Klemmsatz **(7)** und ziehen Sie den Halteknopf fest.



Bedienung

1. Der Ölauffangwagen ist für die Verwendung mit 25-l-Behältern (6,5 Gallonen) ausgelegt, die auf die Bodenplatte passen. Ein Behälter, der über die Kanten der Platte herausragt, darf nicht verwendet werden. Befüllen Sie den Behälter nicht so sehr, dass der Inhalt überschwappen kann, wenn Sie den Behälter von der Platte entfernen.
2. Der Ölauffangwagen verfügt über eine Reihe von Einstellmöglichkeiten, die es ermöglichen, ihn an verschiedene Behältergrößen und unterschiedliche Werkstattbedingungen anzupassen. Die Gesamthöhe der Einheit kann mit einer Kombination von Klemmen **(C)** und **(E)**, wie in Abb. 1 dargestellt, eingestellt werden. Die Mittellinie des Ölrohrs und der Ölwanne kann mit der Klammer **(F)** eingestellt werden, und die Ölwanne kann um 360° gedreht werden.
3. Wenn eine Aufgabe oft mit demselben Behälter und/oder Fahrzeug wiederholt wird, kann der Aufbau leicht wiederholt werden, indem die Sicherungsringe **(D)** zur Markierung der Position des Ölrohrs in Bezug auf die Schelle **(C)** verwendet werden.
4. Lösen Sie die Leitungsschelle **(Abb. 1-C)** und heben Sie das Rohr und die Wanne an, um den gewählten Behälter freizugeben. Der Behälter muss flach und eben auf dem Boden aufliegen. Stellen Sie die Höhe des Ölrohrs und der Ölwanne so ein, dass das Abtropfgefäß unter dem angehobenen Fahrzeug hindurchgeführt werden kann.
5. Stellen Sie die Höhe und Positionierung der Einheit unter dem Ablasspunkt ein. Um das Öl direkt in den Behälter fließen zu lassen, öffnen Sie den Kugelhahn wie in Abb. 1-B dargestellt. Wenn der Behälter nach mehreren Entleerungsvorgängen voll ist, kann der Kugelhahn während des Behälterwechsels geschlossen werden.
6. Bewegen Sie das Gerät nicht, wenn sich noch Öl in der Wanne befindet. Stellen Sie immer sicher, dass das Öl in den unteren Behälter abgelassen wird, bevor Sie das Gerät bewegen.
7. Entfernen Sie den Altölbehälter, egal wie viel Öl sich darin befindet, wenn Sie die Anlage bewegen.

Wartung

- Es wird empfohlen, den allgemeinen Zustand dieser Einheit vor jedem Einsatz zu überprüfen. Halten Sie den Ölauffangwagen in einem guten Zustand, indem Sie beispielsweise einen Reparatur- und Wartungsplan aufsetzen. Lassen Sie notwendige Reparaturen von qualifiziertem Fachpersonal durchführen.
- Verwenden Sie zur Reinigung nur Seife und ein feuchtes Tuch. Viele Haushaltsreiniger sind schädlich für Kunststoffe und andere Isoliermaterialien.

Explosionszeichnung und Teileliste

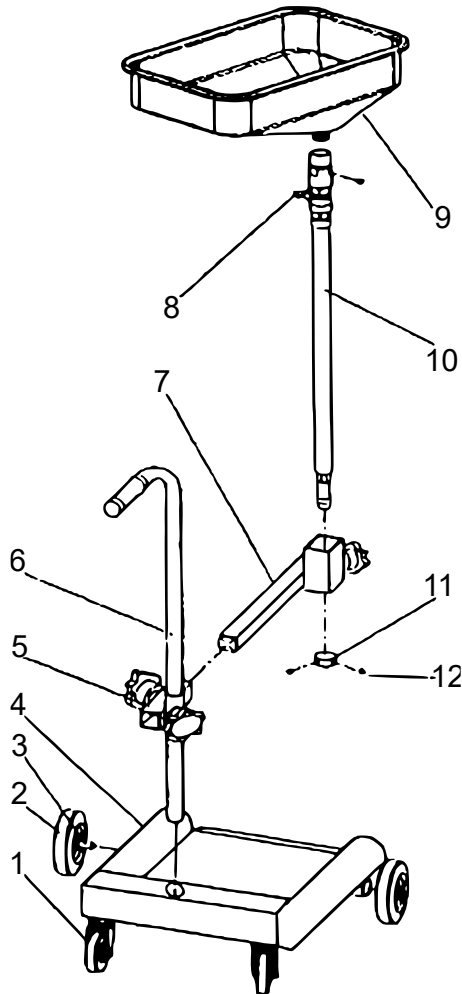

Nr.	Bezeichnung	Anz.	Nr.	Bezeichnung	Anz.
1	Hinterrad	2	7	Vierkantrohr-Klemmsatz	1
2	Vorderrad	2	8	Kugelventil	1
3	Achsen	2	9	Ölwanne	1
4	Basissatz	1	10	Ölrohr	1
5	Klemmsatz	1	11	Höheneinstellring	1
6	Griff	1	12	Bolzen	2

Wichtiger Hinweis:

Nachdruck, auch auszugsweise, und jegliche kommerzielle Nutzung, auch von Teilen der Anleitung, nur mit schriftlicher Genehmigung, der WilTec Wildanger Technik GmbH.