

# Manual de instrucciones

## Carro recogedor de aceite

51371



Imagen similar, puede diferir según el modelo

Por favor, lea y respete las instrucciones de uso e indicaciones de seguridad antes de la puesta en marcha.

¡Reservado el derecho a modificaciones técnicas!

Debido a continuos desarrollos, ilustraciones, pasos operativos y datos técnicos pueden diferir ligeramente.



Las informaciones contenidas en este documento pueden ser en cualquier momento y sin previo aviso modificadas. Ninguna parte de este documento puede ser, sin autorización previa y por escrito, copiada o de otro modo reproducida. Quedan reservados todos los derechos.

La empresa WilTec Wildanger Technik GmbH no asume ninguna responsabilidad sobre posibles errores contenidos en este manual de usuario o en los diagramas de conexión.

A pesar de que la empresa WilTec Wildanger Technik GmbH ha realizado el mayor esfuerzo posible para asegurarse de que este manual de usuario sea completo, preciso y actual, no se descarta que pudieran existir errores.

Si usted hubiera encontrado un error o quisiera compartir con nosotros una sugerencia de mejora, estaremos encantados de escucharle.

Envíenos un correo electrónico a:

[service@wiltec.info](mailto:service@wiltec.info)

o utilice nuestro formulario de contacto:

<https://www.wiltec.de/contacts/>

La versión actual de este manual de instrucciones en varios idiomas la puede encontrar en nuestra tienda online bajo el enlace:

<https://www.wiltec.de/docsearch>

Nuestra dirección postal es:

WilTec Wildanger Technik GmbH  
Königsbenden 12  
52249 Eschweiler

Para el reenvío de su mercancía debido a un cambio, una reparación u otros fines, por favor, utilice la siguiente dirección. ¡Atención! Para garantizar un proceso de reclamación o devolución fluido, póngase sin falta en contacto con nuestro equipo de atención al cliente antes del reenvío de la mercancía.

Departamento de devoluciones  
WilTec Wildanger Technik GmbH  
Königsbenden 28  
52249 Eschweiler

E-Mail: **service@wiltec.info**

Tel.: +49 2403 55592-0

Fax: +49 2403 55592-15



## Introducción

Muchas gracias por haberse decidido a comprar este producto de calidad. Para minimizar el riesgo de lesiones, le rogamos que tome algunas medidas básicas de seguridad siempre que usted utilice este producto. Por favor, lea atentamente este manual de instrucciones y asegúrese de haberlo entendido. Guarde bien este manual de instrucciones.

El carro recogedor de aceite es ideal para la recogida de aceite usado y otros líquidos de vehículos. Su altura ajustable permite regular la distancia entre el cárter del vehículo y la tolva de recogida, lo que hace que el derrame de aceite sea mínimo. Recipiente para el aceite usado no incluido.

## Indicaciones de seguridad

- Lea y comprenda todas las instrucciones. La inobservancia de las indicaciones abajo descritas puede provocar una descarga eléctrica, un incendio y/o lesiones graves.
- Respete todas las medidas de seguridad e indicaciones mencionadas en este manual. Utilice siempre el aparato con cuidado para minimizar el riesgo de lesiones.
- El carro de recogida solo puede ser utilizado en una zona de trabajo adecuada. Mantenga la zona de trabajo limpia, ordenada, libre de materiales extraños y con una iluminación adecuada.
- Mantenga a los niños y las personas no autorizadas alejadas de la zona de trabajo.
- Póngase siempre una equipación de seguridad adecuada, como guantes de protección, ropa de protección o calzado antideslizante.
- Evite el contacto excesivo con aceites usados. El contacto frecuente o prolongado con estas sustancias puede provocar daños en la piel y enfermedades.
-  Retire inmediatamente el aceite derramado. **¡Peligro de deslizamiento!**
- No exponga el dispositivo a lluvia ni salpicaduras de agua.
- Mantenga el dispositivo siempre seco, limpio y en buen estado para que funcione lo mejor y más seguro posible.
- Coloque el dispositivo en una superficie plana, limpia y seca. Asegúrese también de que el suelo sobre el que se apoya pueda soportar su peso.
- Tenga cuidado al purgar el aceite y no proceda de forma brusca. El manejo del dispositivo es mejor y más seguro cuando este se utiliza conforme a lo previsto. Elabore un plan de trabajo y utilice las herramientas adecuadas para la tarea a realizar.
- Asegúrese de que todas las conexiones estén bien selladas. En caso contrario, no utilice el aparato.
- No descuide nunca un carro recogedor de aceite que esté lleno.
- El carro recogedor de aceite debe moverse con cuidado, de forma que no pueda causar ningún peligro al drenar el aceite o durante el almacenamiento.
- Cuando el carro recogedor de aceite no esté en uso, guárdelo en un lugar seco y seguro, lejos del alcance de los niños. Antes de guardarlo y volver a utilizarlo, compruebe siempre que funciona correctamente.
- Respete en todo caso la normativa local para la eliminación del aceite usado.



**¡Atención!** ¡No permita en ningún caso que las fugas de líquidos contaminen el medio ambiente!

## Montaje

Las instrucciones se refieren a los números del diagrama de piezas. Usted necesita una llave hexagonal de 5 mm, a no ser que se indique lo contrario.

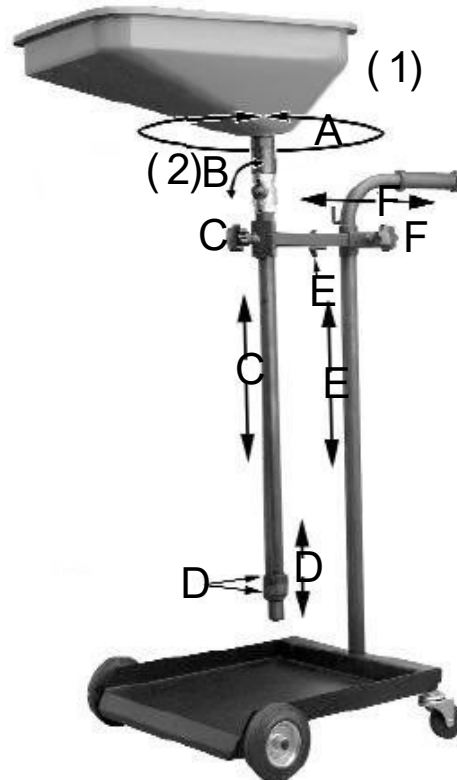

(1) = abierto; (2) = cerrado.

1. Monte las ruedas delanteras fijas **(2)** a la placa base **(4)** insertando las manguetas en los casquillos previstos. Fíjelas con tornillos de hexágono interior de 5 mm.
2. Introduzca los ejes de las ruedas traseras **(1)** en los casquillos suministrados y fíjelos con tornillos de hexágono interior de 5 mm.
3. Deslice el juego de abrazaderas **(5)** por el mango **(6)** e inserte el mango en el alojamiento situado en la parte trasera de la placa base. Asegure el mango apretando el tornillo de hexágono interior de 5 mm que se encuentra situado a un lateral del pedestal en la parte inferior de la placa base.
4. Deslice el juego de abrazadera de tubo cuadrado **(7)** en el juego de abrazaderas **(5)** y apriete el pomo de sujeción.
5. Deslice los anillos de ajuste de la altura **(12)** sobre el extremo inferior del tubo de aceite y fíjelos en el lugar deseado apretando los dos tornillos de hexágono interior con una llave hexagonal de 4,5 mm.
6. Introduzca la salida de la bandeja de aceite **(9)** en la parte superior del conjunto de la válvula de bola **(8)**. Compruebe que esté completamente asentada y asegúrela apretando el tornillo de hexágono interior de 5 mm en el lateral del manguito. La bandeja de aceite no es fija, se puede girar 360° como se muestra en la fig. 1.
7. Introduzca el tubo de aceite **(10)** a través del juego de abrazadera de tubo cuadrado **(7)** y apriete el pomo de sujeción.



## Manejo

1. El carro de recogida de aceite está diseñado para ser utilizado con recipientes de 25 ℓ que encajen en la placa base. No se debe utilizar un recipiente que sobresalga de los bordes de la placa. No llene en exceso el recipiente para que, al quitarlo de la placa, el contenido no pueda derramarse.
2. El carro de recogida de aceite cuenta con diversas opciones de ajuste que permiten adaptarlo a diferentes tamaños de recipientes, así como a las diferentes condiciones que se puedan dar en el taller. La altura total del dispositivo puede ajustarse con una combinación de abrazaderas **(C)** y **(E)** como se muestra en la figura 1. La línea central del tubo de aceite y de la bandeja se puede ajustar con la abrazadera **(F)** y la bandeja se puede girar 360°.
3. Si hay una tarea se repite a menudo con el mismo recipiente y/o vehículo, el ajuste necesario puede repetirse también utilizando los anillos de retención **(D)** para marcar la posición del tubo de aceite en relación con la abrazadera **(C)**.
4. Afloje la abrazadera del tubo (**fig. 1-C**) y levante el tubo y la bandeja para soltar el recipiente seleccionado. El recipiente debe ponerse sobre un suelo que sea plano y nivelado. Ajuste la altura del tubo de aceite y de la bandeja de forma que el recipiente de goteo pueda ser colocado debajo del vehículo elevado.
5. Ajuste la altura y la posición de la unidad debajo del punto de drenaje. Para dejar que el aceite caiga directamente en el recipiente, abra la llave de bola como se muestra en la figura 1-B. Cuando el recipiente esté lleno después de varios procesos de vaciado, puede cerrarse la llave de bola durante el cambio de recipiente.
6. No mueva el dispositivo mientras todavía haya aceite en la bandeja. Asegúrese siempre de que el aceite se vacíe al recipiente inferior antes de mover el dispositivo.
7. Retire el recipiente de aceite usado cuando mueva el dispositivo, sin importar cuanto aceite se encuentre dentro.

## Mantenimiento

- Se recomienda comprobar siempre el estado general de la unidad antes de usarla. Mantenga la bandeja de recogida de aceite en buen estado realizando, p. ej. un plan de reparación o mantenimiento. Deje que las reparaciones necesarias sean realizadas solamente por personal técnico cualificado.
- Utilice para la limpieza solo jabón y un trapo húmedo. Los limpiadores domésticos habituales son perjudiciales para los plásticos y otros materiales aislantes.

**Despiece y lista de piezas**

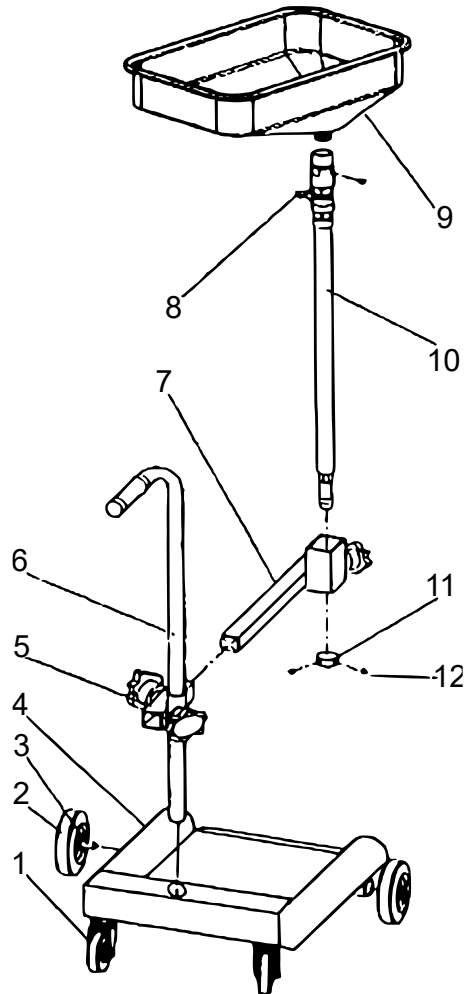

Nº	Denominación	Uds.	Nº	Denominación	Uds.
1	Rueda trasera	2	7	Juego de abrazadera de tubo cuadrado	1
2	Rueda delantera	2	8	Válvula de bola	1
3	Eje	2	9	Bandeja de aceite	1
4	Conjunto de la base	1	10	Tubo de aceite	1
5	Juego de abrazaderas	1	11	Anillo de ajuste de la altura	1
6	Mango	1	12	Perno	2

**Aviso importante:**

La reimpresión de este manual, también parcial, así como cualquier uso comercial, incluso de algunas de sus partes, solo con autorización por escrito de la empresa WilTec Wildanger Technik GmbH.