

Mode d'emploi

Support mural pour pneus

51484



Illustration similaire, peut varier selon le modèle

Veillez lire et respecter le mode d'emploi et les consignes de sécurité avant la mise en service.

Sous réserve de modifications techniques !

En raison du développement constant, les illustrations, les étapes de fonctionnement ainsi que les données techniques peuvent varier légèrement.



Les informations contenues dans ce document sont susceptibles d'être modifiées sans préavis. Aucune partie de ce document ne peut être copiée ou reproduite sous une autre forme sans autorisation écrite préalable. Tous droits réservés.

La société WilTec Wildanger Technik GmbH décline toute responsabilité en cas d'erreurs dans ce manuel d'utilisation ou dans les schémas de raccordement.

Bien que WilTec Wildanger Technik GmbH ait tout mis en œuvre pour que ce manuel d'utilisation soit complet, précis et à jour, une marge d'erreur peut néanmoins subsister.

Si vous trouviez une erreur ou si vous désiriez nous communiquer des suggestions quant aux améliorations à apporter, n'hésitez pas à nous contacter. Vos messages seront les bienvenus !

Pour tout renseignement, écrivez-nous à l'adresse électronique suivante :

service@wiltec.info

Ou bien utilisez le formulaire de contact qui figure dans le lien suivant :

<https://www.wiltec.de/contacts/>

La version actuelle de ce manuel d'utilisation est disponible dans plusieurs langues dans notre boutique en ligne. Cliquez sur le lien ci-dessous :

<https://www.wiltec.de/docsearch>

Pour un envoi par voie postale de vos réclamations, notre service après-vente se tient à votre disposition à l'adresse suivante :

WilTec Wildanger Technik GmbH
Königsbenden 12
52249 Eschweiler

Pour le retour de votre marchandise en vue d'un échange, d'une réparation ou autre, veuillez utiliser également l'adresse suivante. **Attention !** Ne renvoyez jamais la marchandise sans l'accord préalable de notre SAV. Autrement, l'envoi sera refusé à la réception.

Retourenabteilung
WilTec Wildanger Technik GmbH
Königsbenden 28
52249 Eschweiler

À votre écoute et joignable via :

E-mail : **service@wiltec.info**
Tél : +49 2403 977977-4 (équipe francophone)
Fax : +49 2403 55592-15

Introduction

Merci d'avoir opté pour ce produit de qualité. Afin de réduire tout risque de blessure, nous vous prions de toujours prendre quelques mesures de sécurité de base lors de l'utilisation de cet article. Veuillez lire attentivement ce manuel et vous assurer de l'avoir bien compris. Conservez ce mode d'emploi dans un lieu sûr.

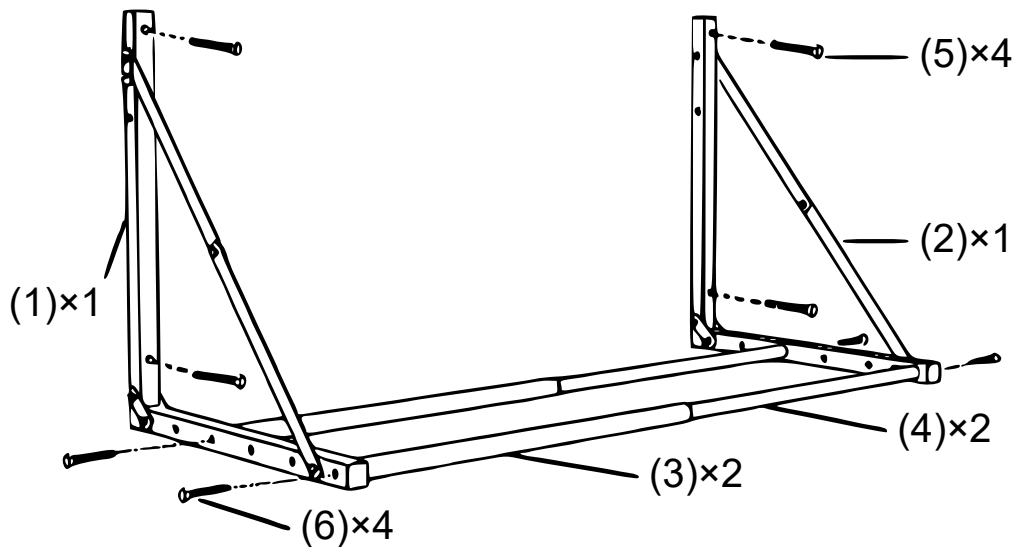

Spécifications techniques

Dimensions (mm)	780-1370x730x705
Largeur du support (cm)	81-122
Taille des roues (pouces)	12-18
Nombre max. de roues	4
Capacité de charge (kg)	130

Instructions d'assemblage

1. Montez tout d'abord les deux parties principales du support pliable de pneus selon l'image à droite. Reliez les deux extrémités de la barre horizontale et la barre verticale au moyen des petits clips, du kit M10x50 vis et écrou. Vous obtiendrez un cadre en forme de L. Utilisez une vis M20 et un écrou pour la pièce de support, qui est la pièce qui va relier les deux extrémités du cadre en forme de L. Pensez à monter l'écrou M8 en tant qu'entretoise. Montez la deuxième pièce principale de manière analogue.

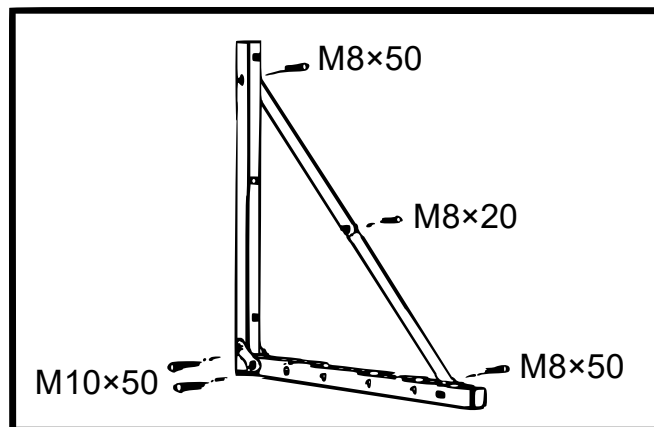

2. Montez au mur les barres verticales : fixez deux chevilles murales à une distance de 81,3 cm (32") à 121,9 cm (48") (mesurée à partir du centre) et veillez en le faisant à ce que les trous soient bien alignés au même niveau. Les deux trous désignés vont être percés au moyen d'un foret 48 mm (3/16") (M : 32" à 48").

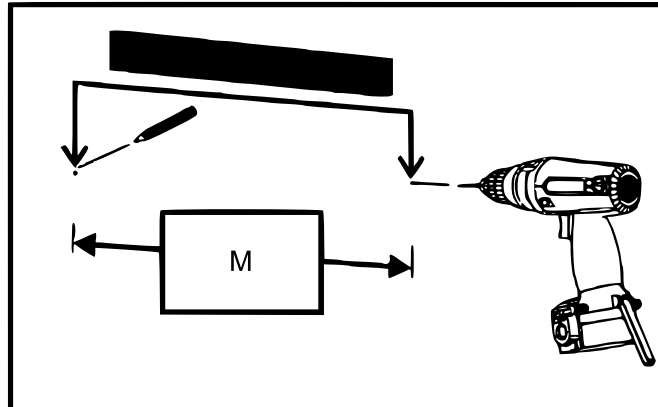

AVIS IMPORTANTS :

a) Le tout **DOIT** être fixé avec des chevilles. N'utilisez pas de chevilles murales pour une fixation sur des plaques de plâtre.

b) Ne vissez pas trop fermement les tirfonds (13,6 Nm/10 ft.lbs. au maximum).

3. Fixez les pièces (1) et (2) avec des vis d'extension (5) (non incluse à la livraison à cause des différentes normes). Ne serrez pas trop les vis d'en haut. Les supports doivent se situer à la même hauteur. Mettez les vis (5) dans les deux trous restants. Fixez maintenant toutes les vis.

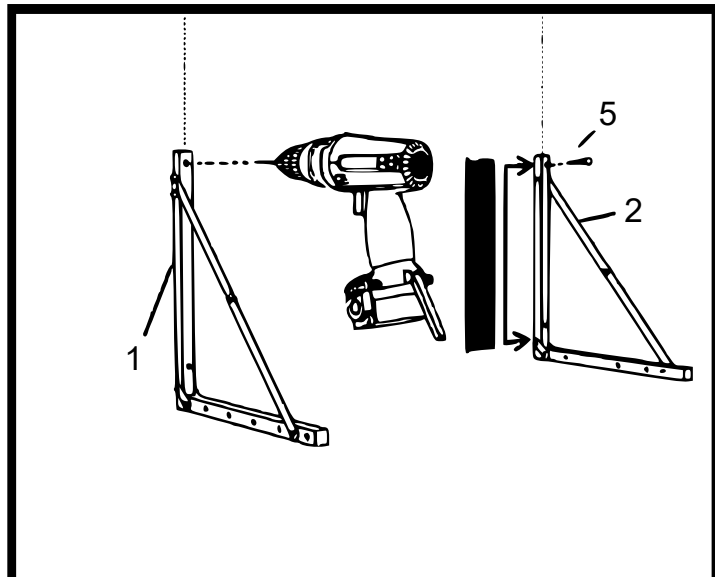

4. Reliez les tubes ronds les uns avec les autres : pour cela, insérez le tube (4) dans le tube (3). Reliez cet assemblage avec les deux supports (1, 2) avec les vis (6). Choisissez une position avantageuse pour vos pneus.

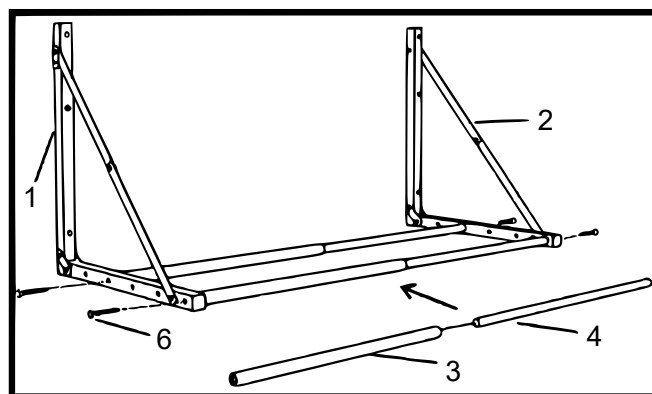

5. Serrez, ajustez et pliez : Tous les éléments de connexion doivent être serrés soigneusement. Rangez le support de pneus dans une position pliée comme cela est démontré dans l'image à droite.

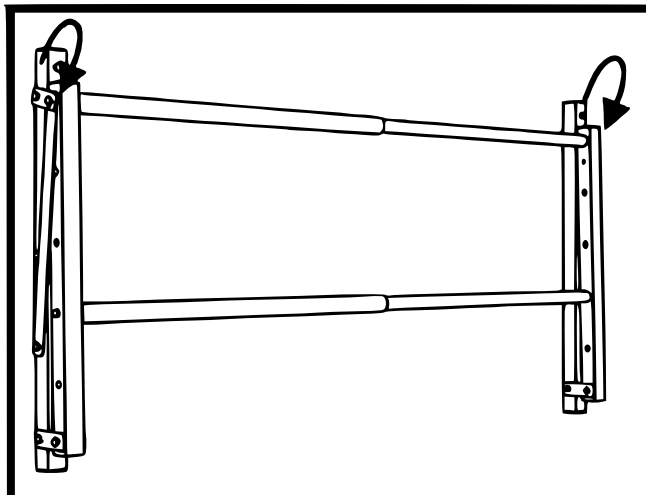

Avis important :

Toute reproduction et toute utilisation à des fins commerciales, même partielle de ce mode d'emploi, ne sont autorisées qu'avec l'accord préalable de la société WilTec Wildanger Technik GmbH.