

# Gebruikershandleiding

## Bandenrek voor 4 banden

51484



*Afgebeeld product kan per model enigszins afwijken*

Vóór ingebruikname de handleiding en veiligheidsvoorschriften lezen en toepassen!

Onder voorbehoud van technische aanpassingen!

Vanwege constante technische ontwikkelingen kunnen afbeeldingen, het stappenplan en technische gegevens enigszins afwijken.



De informatie in dit document kan te allen tijde zonder aankondiging vooraf gewijzigd worden. Het is niet toegestaan dit document zonder schriftelijke toestemming vooraf te kopiëren of op welke manier dan ook (deels) te vermenigvuldigen. Alle rechten zijn voorbehouden.

*WilTec Wildanger Technik GmbH* is niet aansprakelijk voor eventuele fouten in deze gebruiksaanwijzing of de daaraan aangesloten overzichten en schema's.

Hoewel *WilTec Wildanger Technik GmbH* met de grootst mogelijke zorg deze gebruikershandleiding heeft samengesteld, zodat deze volledig, foutloos en actueel is, kunnen fouten niet uitgesloten worden. Heeft u een fout in deze handleiding ontdekt of wilt u ons een tip ter verbetering meedelen, dan vernemen wij deze graag van u.

U kunt een e-mail sturen aan het onderstaand e-mailadres:

[service@wiltec.info](mailto:service@wiltec.info)

of gebruik het contactformulier op onze website:

<https://www.wiltec.de/contacts/>

De actuele versie van deze handleiding is in meerdere talen te vinden in onze webshop:

<https://www.wiltec.de/docsearch>

Ons postadres is:

*WilTec Wildanger Technik GmbH*  
Königsbenden 12  
52249 Eschweiler  
Duitsland

Indien u een product wilt terugsturen ter reclamatie, reparatie, ruiling of om welke reden dan ook, verzoeken wij u het onderstaand adres te gebruiken. Let op! Om een snelle afhandeling van uw retourzending of ruiling te kunnen verwezenlijken, verzoeken wij u in elk geval ons Serviceteam te contacteren alvorens u het product terugzendt. Gebruik hiervoor het onderstaand adres en/of contactgegevens.

Retouren  
*WilTec Wildanger Technik GmbH*  
Königsbenden 28  
52249 Eschweiler

E-mail: **service@wiltec.info**

Tel: +49 2403 55592-0 - Fax: +49 2403 55592-15

## Inleiding

Wij danken u voor de aanschaf van dit hoogwaardig product. Om het risico op ongelukken en letsel zo veel mogelijk uit te sluiten, verzoeken wij u te allen tijde de basisveiligheidsvoorschriften in acht te nemen bij ingebruikname van dit product. Leest u alstublieft deze gebruikershandleiding zorgvuldig door en stel zeker dat u de inhoud ervan begrepen heeft. Bewaar deze handleiding zorgvuldig.

## Constructie en onderdelen

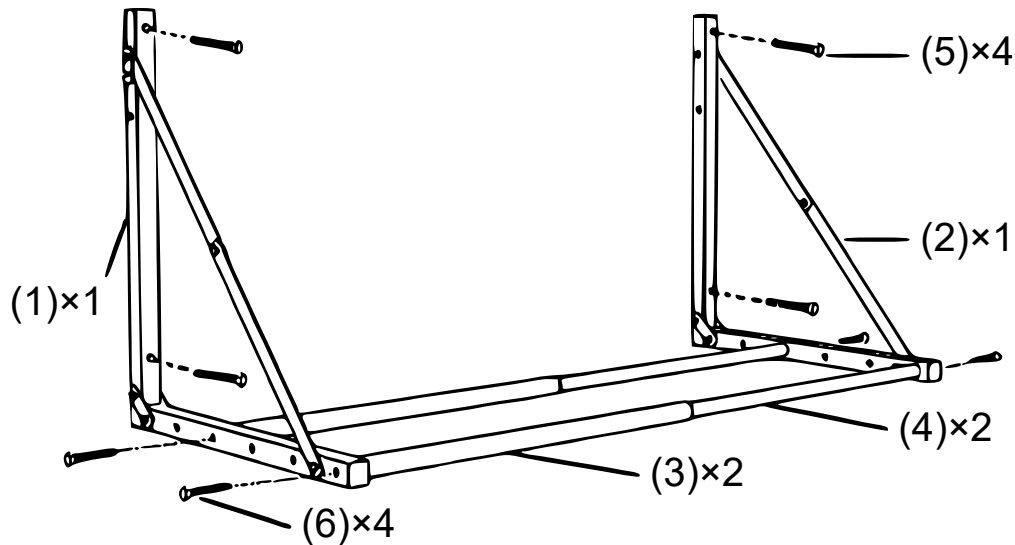

## Technische gegevens

<b>Afmetingen (mm)</b>	780-1370x730x705
<b>Breedte van de rek (cm)</b>	81-122
<b>Grootte banden (duimen)</b>	12-18
<b>Max. aantal banden</b>	4
<b>Belastbaarheid (kg)</b>	130

## Montage

1. Bouwt u eerst de zijstukken van het frame samen, zoals op de afbeelding te zien is. Verbind de uiteinden van de horizontale en verticale steunstangen met behulp van de twee kleine klemmen, de M10×50-schroeven en de moeren. U krijgt nu een L-vormige constructie. Zet nu met behulp van de M20-schroeven en moeren het diagonale verbindingsstuk vast aan de buitenste uiteinden van de L-vormige constructie. Vergeet niet een M8-moer als afstandshouder te monteren. Bouwt u ook de andere zijkant op deze manier. U heeft dan twee L-vormige constructies met een diagonaal verbindingsstuk.

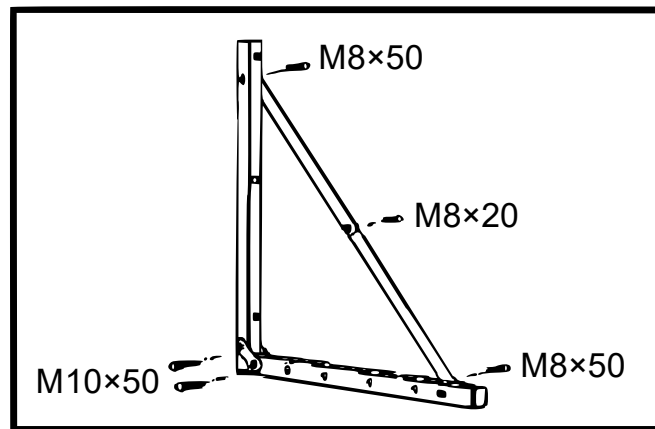

2. Monteer nu de verticale steunstukken aan de wand. Monteer twee muuran- kers met een afstand van 81,3 cm (32") tot 121,9 cm (48") (gemeten van het mid- delpunt) en let daarbij op dat de gaten op dezelfde hoogte worden aange- bracht. De gaten worden met een boring van 48 mm (3/16") geboord (M: 32" tot 48").

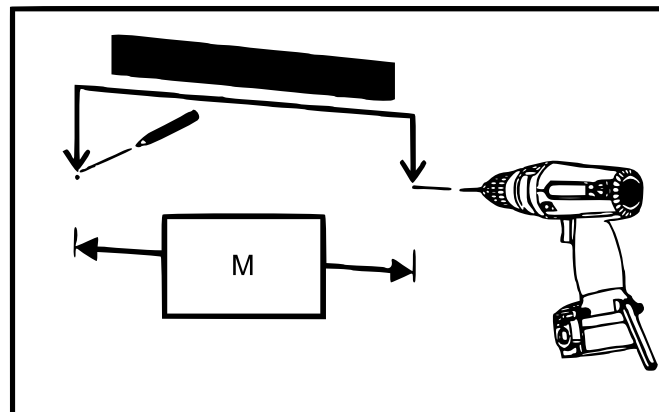

### BELANGRIJKE AANWIJZING:

a) De constructie **MOET** met pluggen gemonteerd worden. Gebruik geen pluggen die bestemd zijn voor gipswan- den.

b) Trek de schroeven niet te vast aan (max. 13,6 Nm/10 ft.lbs.).

3. Monteer nu constructies (1) en (2) met behulp van expansieschroeven (5) (vanwege verschillende normen zijn deze schroeven niet in de leveromvang opgenomen). Trek de bovenste schroe- ven niet te vast aan. De houders dienen zich op dezelfde hoogte te bevinden. De overige twee gaten van schroeven voor- zien (5). Trek nu alle schroeven vast aan.

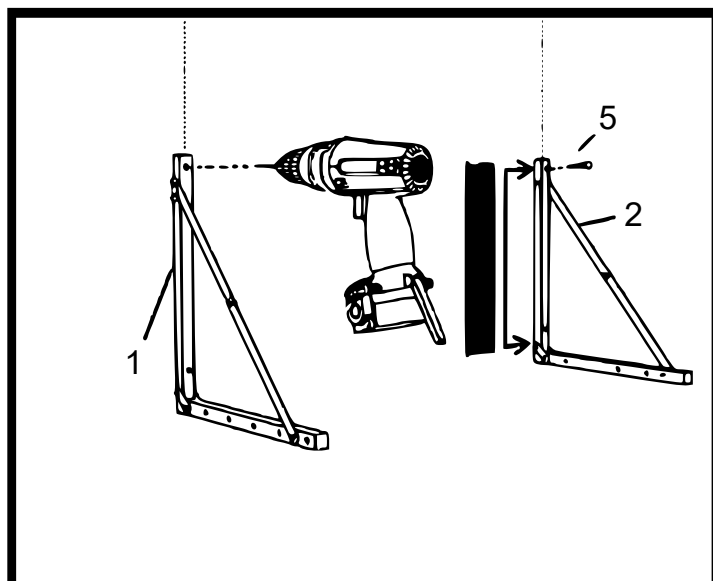

4. Verbind nu de ronde buizen met elkaar. Dit doet u door buis (4) en buis (3) in elkaar te steken. Zet nu deze buisconstructies in verbinding met de draagstukken (1, 2). Zet de buizen en verbindingstukken met de schroeven (6) vast. U kunt de buizen op verschillende posities aanbrengen, afhankelijk van de maat van uw banden.

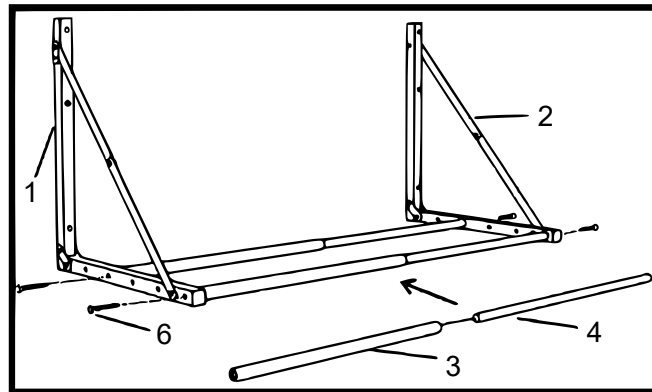

5. Vasttrekken, in de juiste positie brengen en samenklappen: Alle verbindingstukken dienen zorgvuldig worden vastgetrokken. Wanneer de rek niet gebruikt wordt, klapt u deze samen.

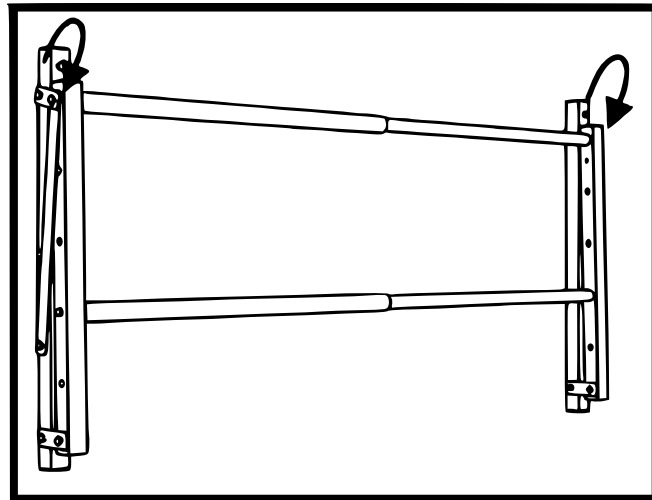

### Belangrijk:

Het op welke manier kopiëren van deze handleiding en/of gebruik ervan voor commerciële doeleinden, is alleen toegestaan met schriftelijke toestemming van *WilTec Wildanger Technik GmbH* vooraf.