

Istruzioni d'uso

Equilibratrice manuale per ruote da moto

51742

XPO ^{the} **tool**
experts



Immagine similare, può variare a seconda del modello

Prima della messa in funzione del dispositivo leggere e osservare le istruzioni per l'uso e le norme di sicurezza.

Con riserva di modifiche tecniche!

Come conseguenza del costante sviluppo del prodotto, illustrazioni, caratteristiche funzionali e i dati tecnici possono essere soggetti a leggere variazioni.



Le informazioni contenute in questo documento sono soggette a modifiche senza preavviso. Nessuna parte di questo documento può essere copiata o riprodotta in qualsiasi forma senza previo consenso scritto. Tutti i diritti sono riservati.

WilTec Wildanger Technik GmbH non si assume alcuna responsabilità per eventuali errori contenuti nel manuale per l'uso o negli schemi di collegamento.

Sebbene WilTec Wildanger Technik GmbH abbia perseguito ogni sforzo per garantire che il presente manuale utente sia completo, preciso e aggiornato, non si possono escludere errori.

Se riscontra un errore o vuole dare un suggerimento di miglioramento, saremo lieti di ascoltarvi. È possibile inviare un'e-mail a:

service@wiltec.info

o utilizzare il nostro modulo di contatto su:

<https://www.wiltec.de/contacts/>

La versione aggiornata di questo manuale in diverse lingue è disponibile sul nostro shop online:

<https://www.wiltec.de/docsearch>

Il nostro indirizzo postale è:

WilTec Wildanger Technik GmbH
Königsbenden 12
52249 Eschweiler

Per restituire la merce ai fini della sua sostituzione, riparazione o per altri scopi, si prega di utilizzare il seguente indirizzo. Attenzione! Per assicurare che la gestione del reclamo o la restituzione della merce sia gestita senza problemi, si prega di contattare il nostro team di assistenza anticipatamente.

Reparto resi
WilTec Wildanger Technik GmbH
Königsbenden 28
52249 Eschweiler

E-mail: **service@wiltec.info**
Tel: +49 2403 55592-0
Fax: +49 2403 55592-15

Introduzione

Grazie per aver scelto di acquistare questo prodotto di qualità. Per ridurre al minimo il rischio di lesioni, vi chiediamo di prendere sempre alcune precauzioni di sicurezza basilari nell'impiego di questo prodotto. A tal fine, vi preghiamo di leggere attentamente le presenti istruzioni per l'uso e di assicurarvi di aver ben compreso il loro contenuto.

Conservare questo manuale in un luogo sicuro.

Descrizione

Questa equilibratrice professionale è un ottimo aiuto per compensare gli squilibri. Attraverso la forza di gravità, riesce a bilanciare qualsiasi pneumatico ed è adatta a quasi tutti i modelli di moto. Dotata di una robusta struttura in acciaio, l'equilibratrice è stata progettata per durare a lungo nel tempo.

Istruzioni di sicurezza/avvertenze



L'utente deve aver letto e compreso le istruzioni per l'uso dello strumento prima di utilizzarlo. Il personale addetto ai lavori su motori e relativi componenti deve essere prudente, competente, qualificato ed esperto nel maneggiare in modo sicuro le attrezzature utilizzate.

Leggere e comprendere adeguatamente le avvertenze

- Conoscere dettagliatamente le avvertenze e le procedure di applicazione dello strumento, in modo da essere in grado anche di controllarlo.
- Assicurarvi che tutti i supporti di collegamento siano ben stretti e fissati.
- Assicurarvi di conoscere il contenuto delle istruzioni per l'uso.
- L'uso di questo prodotto non è destinato a persone con ridotte capacità fisiche, sensoriali e mentali, o a persone senza esperienza e conoscenze adeguate, a meno che non siano guidate da esperti, responsabili della loro sicurezza, o non abbiano ricevuto istruzioni sull'uso dello strumento.
- Tenere lo strumento fuori dalla portata dei bambini.
- In caso di imprevisti, rivolgersi subito al proprio supervisore o all'officina di riferimento.
- Assicurarvi sempre che il posto di lavoro sia adeguatamente illuminato.
- Indossare scarpe da lavoro
- Utilizzare una retina per capelli in caso di capelli lunghi.
- Indossare indumenti aderenti.
- Non indossare accessori (anelli, orecchini, orologi da polso, ecc.).
- Non indossare fasce o cinture allentate.
- Lavorare in posizione eretta per lungo tempo può causare vertigini. Fare pause regolari e bere a sufficienza.

Uso

- Utilizzare l'equilibratrice su una superficie stabile e piana. Se necessario, regolare i piedini.
- In una prima fase, montare sull'equilibratrice il cerchio vuoto, senza pneumatico. Una volta che la ruota è centrata sul perno, fissare i bulloni nei coni con una chiave esagonale da 3 mm. Controllare la tenuta.



Figura 1: Posizione di riposo del cerchio senza pneumatico



Figura 2: Posizione di riposo del cerchio

- A cerchio fermo, il punto più leggero si trova in alto (vedi fig. 1).
- Per altri lavori, è utile segnare il punto più leggero (punto superiore della fig. 1). A tal fine, si può usare il gesso a olio o un pezzo di nastro adesivo.
- Applicare un peso di bilanciamento provvisorio sufficiente nel punto più leggero, in modo che il cerchio ruoti di circa 90° (vedi fig. 2). Per un cerchio vuoto, dovrebbe essere necessario un peso di bilanciamento di 30 g massimo. Se si ha bisogno di più peso, controllare che il cerchio e gli attacchi non siano danneggiati, ad es. in caso di fuoriuscita radiale.

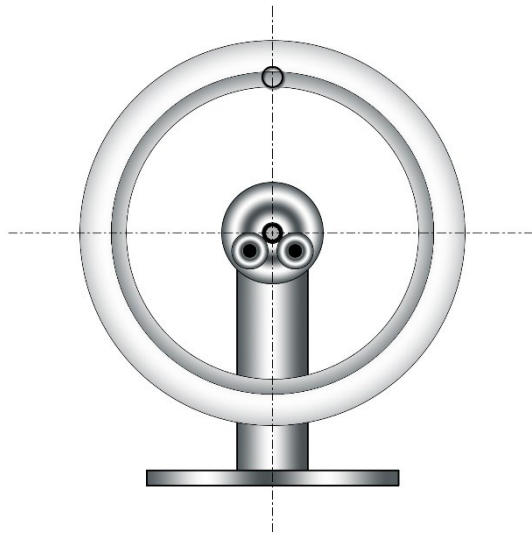

Figura 3: Posizione di riposo del cerchio con pneumatico

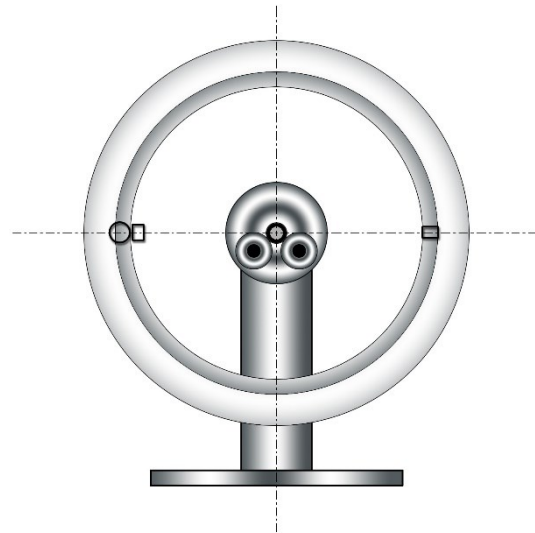

Figura 4: Equilibratura

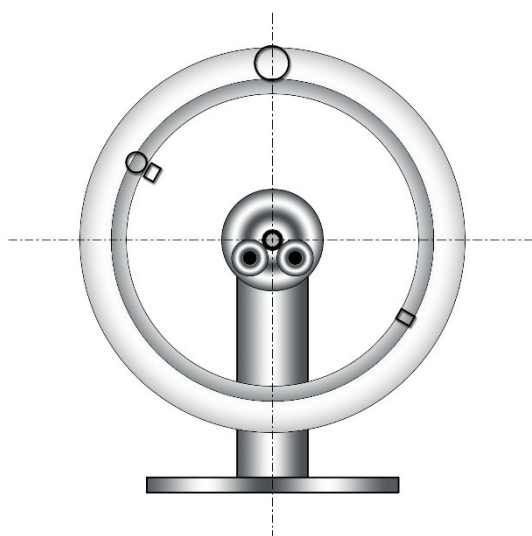

- Spostare la gomma sul cerchio e far oscillare quest'ultimo. Il punto più leggero si trova di nuovo in alto (vedi fig. 3). Segnare questo punto con un altro colore.
- Rimuovere ora il peso di bilanciamento precedentemente applicato (step 5). Lo sbilanciamento del cerchio sia senza pneumatico sia con pneumatico dovrebbe annullarsi. Per raggiungere questo punto, ruotate lo pneumatico sul cerchio fino a quando gli sbilanciamenti sono opposti (la fig. 4 mostra entrambi i punti contrassegnati in direzione opposta). Solo adesso viene bilanciata la ruota completa. Normalmente, è necessario il peso di bilanciamento solo in uno dei due punti. Il peso deve essere utilizzato fino a quando la ruota completa resta in posizione di riposo. Si dovrebbe fare attenzione a utilizzare il minor peso di bilanciamento possibile; il peso dovrebbe essere distribuito in modo uniforme su entrambi i lati del cerchio. Se sono necessari più di 50 g di peso in totale, il pneumatico è difettoso.

Avvertenza importante:

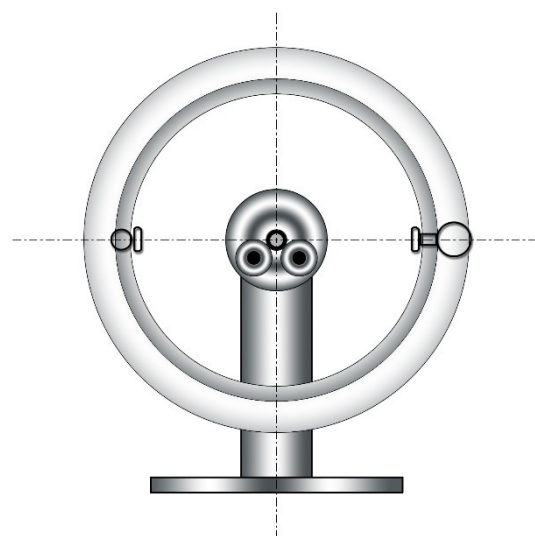
La riproduzione, anche parziale, e qualsiasi uso commerciale di questo manuale sono ammessi solo previa autorizzazione scritta di WilTec Wildanger Technik GmbH.