

Mode d'emploi

Support-moteur

51745



Illustration similaire, peut varier selon le modèle

Veillez lire et respecter le mode d'emploi et les consignes de sécurité avant la mise en service.

Sous réserve de modifications techniques !

En raison du développement constant, les illustrations, les étapes de fonctionnement ainsi que les données techniques peuvent varier légèrement.



Les informations contenues dans ce document sont susceptibles d'être modifiées sans préavis. Aucune partie de ce document ne peut être copiée ou reproduite sous une autre forme sans autorisation écrite préalable. Tous droits réservés.

La société WilTec Wildanger Technik GmbH décline toute responsabilité en cas d'erreurs dans ce manuel d'utilisation ou dans les schémas de raccordement.

Bien que WilTec Wildanger Technik GmbH ait tout mis en œuvre pour que ce manuel d'utilisation soit complet, précis et à jour, une marge d'erreur peut néanmoins subsister.

Si vous trouviez une erreur ou si vous désiriez nous communiquer des suggestions quant aux améliorations à apporter, n'hésitez pas à nous contacter. Vos messages seront les bienvenus !

Pour tout renseignement, écrivez-nous à l'adresse électronique suivante :

service@wiltec.info

Ou bien utilisez le formulaire de contact qui figure dans le lien suivant :

<https://www.wiltec.de/contacts/>

La version actuelle de ce manuel d'utilisation est disponible dans plusieurs langues dans notre boutique en ligne. Cliquez sur le lien ci-dessous :

<https://www.wiltec.de/docsearch>

Pour un envoi par voie postale de vos réclamations, notre service après-vente se tient à votre disposition à l'adresse suivante :

WilTec Wildanger Technik GmbH
Königsbenden 12
52249 Eschweiler

Pour le retour de votre marchandise en vue d'un échange, d'une réparation ou autre, veuillez utiliser également l'adresse suivante. **Attention !** Ne renvoyez jamais la marchandise sans l'accord préalable de notre SAV. Autrement, l'envoi sera refusé à la réception.

Retourenabteilung
WilTec Wildanger Technik GmbH
Königsbenden 28
52249 Eschweiler

À votre écoute et joignable via :

E-mail : **service@wiltec.info**
Tél : +49 2403 977977-4 (équipe francophone)
Fax : +49 2403 55592-15

Introduction

Merci d'avoir opté pour ce produit de qualité. Afin de réduire tout risque de blessure, nous vous prions de toujours prendre quelques mesures de sécurité de base lors de l'utilisation de cet article. Veuillez lire attentivement ce manuel et vous assurer de l'avoir bien compris. Conservez ce mode d'emploi dans un lieu sûr.

Description

Le chevalet pliable support-moteur ayant une charge maximale de 900 kg est l'aide idéale pour les travaux sur les moteurs et les transmissions.

Les possibilités de réglage et utilisation multiples et diverses assurent une stabilité du support moteur pliable, une flexibilité et une sécurité maximales lors des interventions. L'appareil vous permet d'effectuer une rotation de 360° du moteur pendant les travaux afin d'atteindre les endroits difficilement accessibles. L'angle et l'écartement des 4 points de fixation peuvent être facilement réglés, offrant un ajustement universel pour chaque moteur – les quatre roues en acier empêchent tout renversement et facilitent le déplacement de l'ensemble du chevalet support-moteur pliable même sous charge.

Sécurité/avertissements

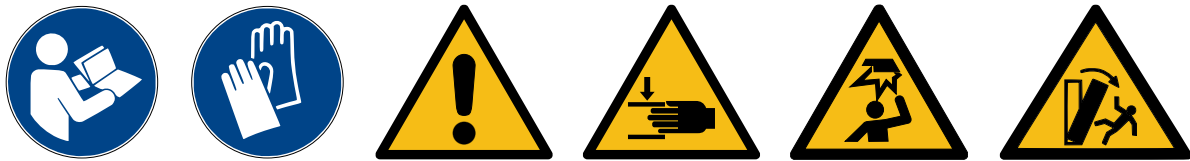

Le propriétaire et/ou utilisateur doit avoir lu et compris le mode d'emploi de l'appareil avant qu'il ne puisse l'utiliser. Le personnel qualifié devrait être prudent, compétent, formé et qualifié pour la manipulation des outils de travail utilisés lorsque l'on travaille sur les moteurs et de leurs composants. Les avertissements doivent être lus et comprises.

- Familiarisez-vous avec le contrôle de l'application, le processus d'utilisation et les avertissements.
- Assurez-vous que tous les supports de connexion sont fixes et sécurisés.
- Assurez-vous que vous connaissez le contenu de ce mode d'emploi.
- Cet appareil n'est pas destiné à être utilisé par des personnes (enfants inclus) avec des capacités réduites physiques, sensorielles ou mentales ou des personnes manquant d'expérience ou de connaissances, à moins qu'elles ne soient surveillées par une personne responsable ou n'en aient été instruites en ce qui concerne l'utilisation de l'appareil.
- Les enfants doivent être surveillés pour que l'on puisse s'assurer qu'ils ne jouent pas avec l'appareil.
- Assurez-vous que la charge est libre ; aucun obstacle ne doit en empêcher le levage.
- Assurez-vous que la charge ne peut aucunement glisser.
- Après quelques centimètres de levage, vérifiez l'équilibre de la charge avant de continuer.
- Évitez que la charge n'oscille.
- Assurez-vous que personne ne s'approche de la charge.
- Avertissez les personnes qui se trouvent près d'une charge soulevée.
- Informez votre supérieur ou votre atelier, dès que quelque chose d'imprévisible se passe.
- Ne soulevez jamais de charge plus importante que le maximum autorisé.
- N'utilisez jamais un support-moteur qui est endommagé ou qui ne fonctionne pas/plus.
- N'utilisez jamais des supports tordus, endommagés ou usés.
- Ne soulevez jamais la charge si un obstacle peut interférer avec la charge soulevée.
- Restez concentré et ne permettez jamais d'être distrait pendant le levage d'une charge.
- N'utilisez jamais le support pour soulever, aider ou transporter des personnes.
- **NE SOULEVEZ JAMAIS DES CHARGES AU-DESSUS DE PERSONNES !**
- Les charges non sécurisées peuvent causer des blessures de membres ou d'os et même la mort.
- Ne quittez pas la charge soulevée des yeux.
- Évitez tout contact entre le support-moteur et d'autres objets.
- N'essayez jamais de rallonger le support-moteur ou de le réparer.
- N'utilisez pas d'équipement de soudage à proximité du support-moteur.
- Assurez-vous toujours que le lieu de travail est éclairé de manière optimale.
- Assurez-vous de porter des chaussures solides.

- Utilisez un filet à cheveux si vous avez les cheveux longs.
- Ne portez pas de vêtements trop larges.
- Retirez les bijoux (bagues, boucles d'oreilles, montres, etc.).
- Faites attention de ne pas porter de rubans ou de ceintures desserrés.
- Utilisez le support-moteur uniquement quand vous êtes physiquement capable de le faire.
- Travailler pendant de longues périodes en position debout peut entraîner des étourdissements. Faites des pauses régulières et buvez suffisamment.
- Ne surchargez pas le support. Ne l'utilisez jamais comme un cric. Ce support-moteur est uniquement destiné à l'assistance à l'installation et à la dépose de pièces du véhicule.
- N'utilisez le support-moteur que sur une surface plane et solide pouvant supporter les charges spécifiées.
- Avant de commencer les travaux sur/sous un véhicule, assurez-vous que le véhicule est bien soulevé et sécurisé.
- N'ouvrez jamais les raccords à vis sous pression/charge.
- Assurez-vous que la charge est uniformément répartie sur le support.

Liste des pièces et vue éclatée

N°	Dénomination	Qté
1	Douille M8	16
4	Boulon M8×20	16
5	Douille M14	9
6	Rondelle de fixation M14	9
7	Rondelle M14	9
8	Boulon M14×100	5
9	Grand rouleau	4
10	Boulon M8×100	8
11	Goupille 16×110	4
12	Boulon M14×60	4
13	Goupille de verrouillage	1
14	Petit rouleau	2
15	Épingle en R	4

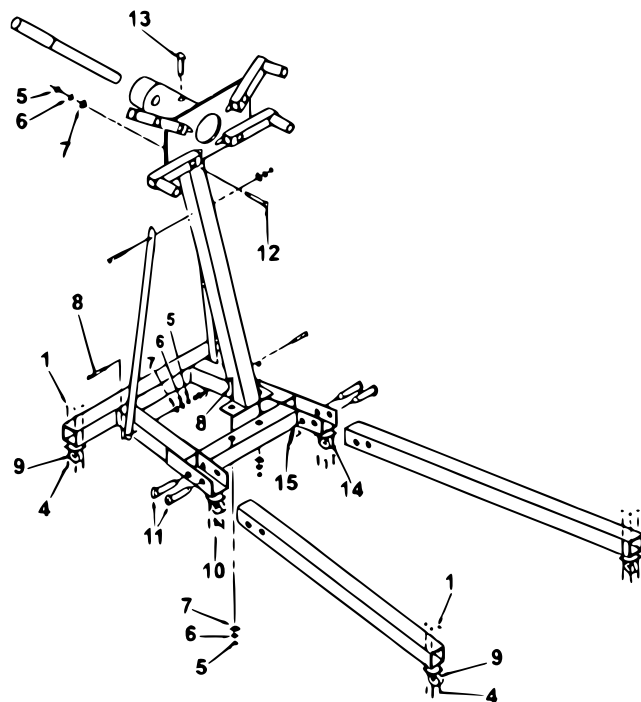

Données techniques

Capacité max. (kg)	900
Largeur (mm)	820
Longueur (mm)	1105
Hauteur (mm)	910



Montage

1. Vissez les grands rouleaux **(9)** aux supports les plus en arrière du cadre principal et aux pieds en vous servant des vis M8×20 **(4)**, des rondelles M8 **(3)**, des rondelles de fixation M8 **(2)** et des écrous M8 **(1)**. Vissez les petits rouleaux **(14)** aux supports avant du cadre principal en vous servant des vis M8×14 **(10)**, des rondelles M8 **(3)**, des rondelles de fixation M8 **(2)** et des écrous M8 **(1)**.
2. Fixez les pieds au cadre en vous servant des goupilles 16×110 **(11)**. Placez chacun des pieds dans la barre de guidage ouverte et insérez la première goupille dans l'ouverture la plus proche de l'arrière du cadre. Il s'agit du point de pivot du système de pliage. Fixez la goupille avec une épingle en R **(15)**. Verrouillez le pied à la plus basse position en insérant une deuxième goupille 16×110 **(11)** dans le trou le plus proche de l'extrémité ouverte de la barre de guidage et fixez-la en place avec une épingle en R **(15)**.
3. Vissez la barre de support principale avec deux vis M14×100 mm **(8)**, deux rondelles M14 **(7)**, deux rondelles de fixation M14 **(6)** et deux écrous M14 **(5)** sur la traverse entre la barre de guidage ouverte. Ne serrez pas complètement les écrous à ce stade.
4. Prenez les deux entretoises de support et vissez-les sans serrer au sommet de la barre de support principale à l'aide d'une vis M14×100 **(8)**. Insérez deux vis M14 **(8)** à travers les parties angulaires de la base principale dans les trous à côté de la section carrée arrière tout en vous assurant que les têtes de vis sont à l'extérieur du cadre. Faites glisser le bas de chaque montant de support l'un après l'autre sur l'extrémité de chaque vis et fixez-le avec les écrous et les rondelles fournis.
5. Serrez tous les boulons et écrous fixant le support principal et les supports.
6. Prenez la plaque de montage du moteur et faites-la passer à travers le tube sur le dessus du support principal. Faites pivoter la plaque jusqu'à ce que l'un des trous du tube interne s'aligne avec un trou du tube externe et insérez la goupille de verrouillage **(13)**.
7. Prenez la poignée et insérez-la dans l'ouverture de la partie du tube du plateau tournant qui dépasse par le haut du montant principal.
8. Fixez les supports réglables au plateau tournant à l'aide des vis M14×60 **(12)**, des rondelles M14 **(7)**, des rondelles de fixation M14 **(6)** et des écrous M14 **(5)**.
9. Pour replier les pieds vers le haut, retirez les épingles en R des goupilles 16×110 **(11)** les plus éloignées de l'arrière du cadre et retirez les goupilles. Repliez les pieds vers le haut. Gardez-les toujours en position verticale en réinsérant les goupilles **(11)** à travers les trous du cadre juste devant les pieds replié vers le haut. Fixez les goupilles **(11)** avec les épingles en R **(15)**.

Avis important :

Toute reproduction et toute utilisation à des fins commerciales, même partielle de ce mode d'emploi, ne sont autorisées qu'avec l'accord préalable de la société WilTec Wildanger Technik GmbH.