

Manual de instrucciones

Tornillo de banco con 2 ejes para máquinas

51778, 61093-61096

XPO ^{the} **tool**
experts



Imagen similar, puede diferir según el modelo

Por favor, lea y respete las instrucciones de uso e indicaciones de seguridad antes de la puesta en marcha.

¡Reservado el derecho a modificaciones técnicas!

Debido a continuos desarrollos, ilustraciones, pasos operativos y datos técnicos pueden diferir ligeramente.

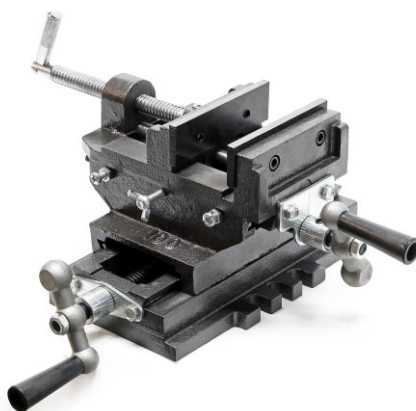

Las informaciones contenidas en este documento pueden ser en cualquier momento y sin previo aviso modificadas. Ninguna parte de este documento puede ser, sin autorización previa y por escrito, copiada o de otro modo reproducida. Quedan reservados todos los derechos.

La empresa WilTec Wildanger Technik GmbH no asume ninguna responsabilidad sobre posibles errores contenidos en este manual de usuario o en los diagramas de conexión.

A pesar de que la empresa WilTec Wildanger Technik GmbH ha realizado el mayor esfuerzo posible para asegurarse de que este manual de usuario sea completo, preciso y actual, no se descarta que pudieran existir errores.

Si usted hubiera encontrado un error o quisiera compartir con nosotros una sugerencia de mejora, estaremos encantados de escucharle.

Envíenos un correo electrónico a:

service@wiltec.info

o utilice nuestro formulario de contacto:

<https://www.wiltec.de/contacts/>

La versión actual de este manual de instrucciones en varios idiomas la puede encontrar en nuestra tienda online bajo el enlace:

<https://www.wiltec.de/docsearch>

Nuestra dirección postal es:

WilTec Wildanger Technik GmbH
Königsbenden 12
52249 Eschweiler

Para el reenvío de su mercancía debido a un cambio, una reparación u otros fines, por favor, utilice la siguiente dirección. ¡Atención! Para garantizar un proceso de reclamación o devolución fluido, póngase sin falta en contacto con nuestro equipo de atención al cliente antes del reenvío de la mercancía.

Departamento de devoluciones
WilTec Wildanger Technik GmbH
Königsbenden 28
52249 Eschweiler

E-Mail: **service@wiltec.info**

Tel.: +49 2403 55592-0

Fax: +49 2403 55592-15



Introducción

Muchas gracias por haberse decidido a comprar este producto de calidad. Para minimizar el riesgo de lesiones, le rogamos que tome algunas medidas básicas de seguridad siempre que usted utilice este producto. Por favor, lea atentamente este manual de instrucciones y asegúrese de haberlo entendido. Guarde bien este manual de instrucciones.

Indicaciones de seguridad

- Compruebe antes de cada puesta en marcha que el aparato funcione bien y esté completo.
- Nunca utilice un aparato dañado o inoperativo. Deje que sea inspeccionado por un técnico especialista cualificado.
- Trabaje siempre con cuidado y con la precaución necesaria.
- No aplique fuerza excesiva.
- Mantenga el tornillo de banco siempre limpio.
- No sobrecargue el tornillo de banco.
- Mantenga a los niños y las personas no autorizadas alejadas de la zona de peligro.
- No lleve puestos ropa ancha ni joyas para trabajar.
- Recójase el pelo en caso de tenerlo largo o póngase una redcilla que lo cubra.
- Lleve puesta ropa de seguridad adecuada durante el trabajo (guantes, gafas, calzado, etc.).
- Coloque el tornillo de banco sobre una superficie de trabajo nivelada, estable, seca y resistente.
- Asegúrese de que la iluminación en la zona de trabajo sea la suficiente.
- Realice un control de todos los tornillos y tuercas para comprobar que estén bien apretados.
- Asegúrese de que la pieza de trabajo se encuentre centrada y bien sujeta.
- No utilice el tornillo de banco para apretar objetos que puedan saltar de forma incontrolada (p. ej. muelles).
- Asegúrese de que las mordazas estén limpias para evitar que la pieza de trabajo se estropee. Utilice paños para proteger las piezas de trabajo delicadas.
- No realice ningún tipo de modificación en el tornillo de banco.
- No exponga el aparato a la lluvia.
- Deje que el aparato sea reparado por personal técnico cualificado.
- No trabaje cuando esté cansado o bajo los efectos de alcohol, estupefacientes o medicamentos.

Datos técnicos

Número de artículo	51778	61093	61094	61095	61096
Ancho de mandíbulas (mm)	100	75	125	150	200
Envergadura máx. (mm)	100	75	125	150	200
Profundidad de sujeción (mm)	37	37	42	42	45
Peso (kg)	7,5	5	11	15,5	27
Dimensiones (mm)	330×325×135	295×290×120	370×365×138	400×375×160	450×450×165

Despiece y lista de piezas

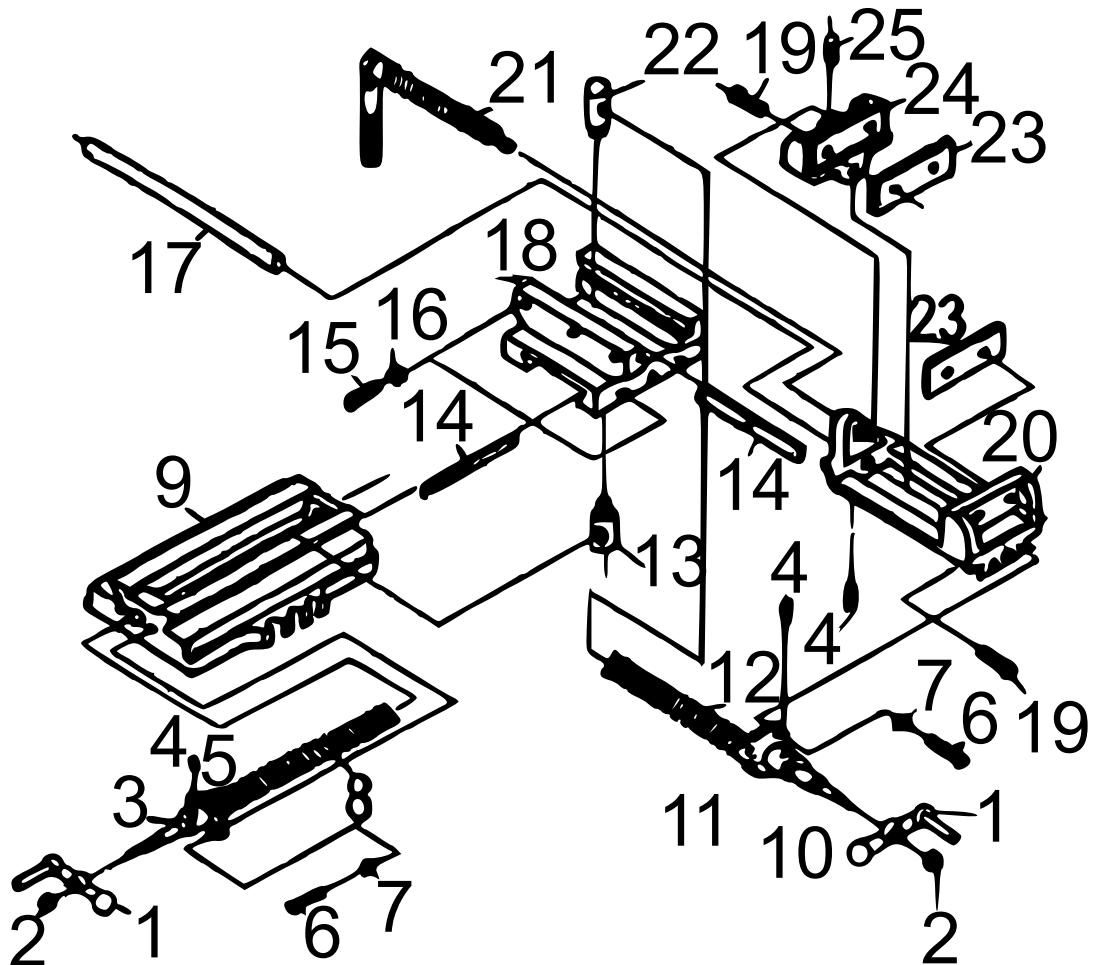

Nº	Denominación	Uds.	Nº	Denominación	Uds.
1	Manivela	2	14	Carril guía	1
2	Tuerca	2	15	Tornillo	6
3	Casquillo espaciador	1	16	Tuerca	6
4	Tornillo	3	17	Riel de deslizamiento	1
5	Herraje	1	18	Base central	1
6	Tornillo	4	19	Tornillo	4
7	Anilla elástica	4	20	Base superior	1
8	Husillo	1	21	Tornillo	1
9	Placa base	1	22	Tuerca	1
10	Casquillo espaciador	1	23	Mordaza de sujeción	2
11	Herraje	1	24	Corredera	1
12	Husillo	1	25	Tuerca de mariposa	2
13	Tuerca	1			

Aviso importante: La reimpresión de este manual, también parcial, así como cualquier uso comercial, incluso de algunas de sus partes, solo con autorización por escrito de la empresa WilTec Wildanger Technik GmbH.