

Istruzioni per l'uso

Morsa a 2 assi

51778, 61093-61096

XPO ^{the} **tool**
experts



Immagine simile, può variare a seconda del modello

Prima della messa in funzione del dispositivo leggere e osservare le istruzioni per l'uso e le norme di sicurezza.

Con riserva di modifiche tecniche!

Come conseguenza del costante sviluppo del prodotto, illustrazioni, caratteristiche funzionali e i dati tecnici possono essere soggetti a leggere variazioni.

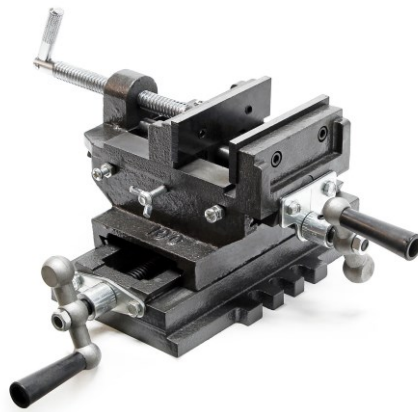

Le informazioni contenute in questo documento sono soggette a modifiche senza preavviso. Nessuna parte di questo documento può essere copiata o riprodotta in qualsiasi forma senza previo consenso scritto. Tutti i diritti sono riservati.

WilTec Wildanger Technik GmbH non si assume alcuna responsabilità per eventuali errori contenuti nel manuale per l'uso o negli schemi di collegamento.

Sebbene WilTec Wildanger Technik GmbH abbia perseguito ogni sforzo per garantire che il presente manuale utente sia completo, preciso e aggiornato, non si possono escludere errori.

Se riscontra un errore o vuole dare un suggerimento di miglioramento, saremo lieti di ascoltarvi.

È possibile inviare un'e-mail a:

service@wiltec.info

o utilizzare il nostro modulo di contatto su:

<https://www.wiltec.de/contacts/>

La versione aggiornata di questo manuale in diverse lingue è disponibile sul nostro shop online:

<https://www.wiltec.de/docsearch>

Il nostro indirizzo postale è:

WilTec Wildanger Technik GmbH
Königsbenden 12
52249 Eschweiler

Per restituire la merce ai fini della sua sostituzione, riparazione o per altri scopi, si prega di utilizzare il seguente indirizzo. Attenzione! Per assicurare che la gestione del reclamo o la restituzione della merce si svolga senza problemi, si prega di contattare il nostro team di assistenza anticipatamente.

Reparto resi
WilTec Wildanger Technik GmbH
Königsbenden 28
52249 Eschweiler

E-mail: **service@wiltec.info**

Tel: +49 2403 55592-0

Fax: +49 2403 55592-15



Introduzione

Grazie per aver scelto di acquistare questo prodotto di qualità. Per ridurre al minimo il rischio di lesioni, vi chiediamo di prendere sempre alcune precauzioni di sicurezza basilari nell'impiego di questo prodotto. A tal fine, vi preghiamo di leggere attentamente le presenti istruzioni per l'uso e di assicurarvi di aver ben compreso il loro contenuto.

Conservare con cura questo manuale.

Indicazioni di sicurezza

- Controllare l'integrità e il funzionamento del dispositivo prima di ogni impiego
- Non utilizzare mai un dispositivo difettoso o non funzionante. Fare controllare il dispositivo da un professionista qualificato.
- Lavorare sempre con prudenza e l'attenzione necessaria.
- Non esercitare una forza eccessiva.
- Tenere sempre pulita la morsa.
- Non sovraccaricare la morsa.
- Tenere i bambini e le persone non autorizzate lontano dall'area di lavoro.
- Non indossare abiti larghi o gioielli.
- Legare i capelli lunghi o indossare un retino per raccogliere i capelli.
- Durante il lavoro indossare attrezzature di sicurezza adeguate (guanti, occhiali di protezione, scarpe antinfortunistiche, ecc.).
- Posizionare la morsa su una superficie di lavoro piana, stabile, asciutta e resistente.
- Assicurarvi che il posto di lavoro sia adeguatamente illuminato.
- Controllare che tutte le viti e i dadi siano ben serrati.
- Assicurarvi che il pezzo in lavorazione sia centrato e fissato saldamente.
- Non utilizzare la morsa per comprimere oggetti che potrebbero sbalzare in modo incontrollato (ad es. molle).
- Assicurarvi che le ganasce siano pulite per evitare di danneggiare il pezzo in lavorazione. Usare panni per proteggere i pezzi delicati.
- Non apportare modifiche alla morsa.
- Non esporre la morsa alla pioggia.
- Far riparare la morsa solo da personale qualificato.
- Non lavorare quando si è stanchi o sotto l'influenza di droghe.

Dati tecnici

Numero di articolo	51778	61093	61094	61095	61096
Larghezza ganasce (mm)	100	75	125	150	200
Apertura mass. (mm)	100	75	125	150	200
Profondità (mm)	37	37	42	42	45
Peso (kg)	7.5	5	11	15.5	27
Dimensioni (mm)	330×325×135	295×290×120	370×365×138	400×375×160	450×450×165

Disegno esploso ed elenco dei componenti

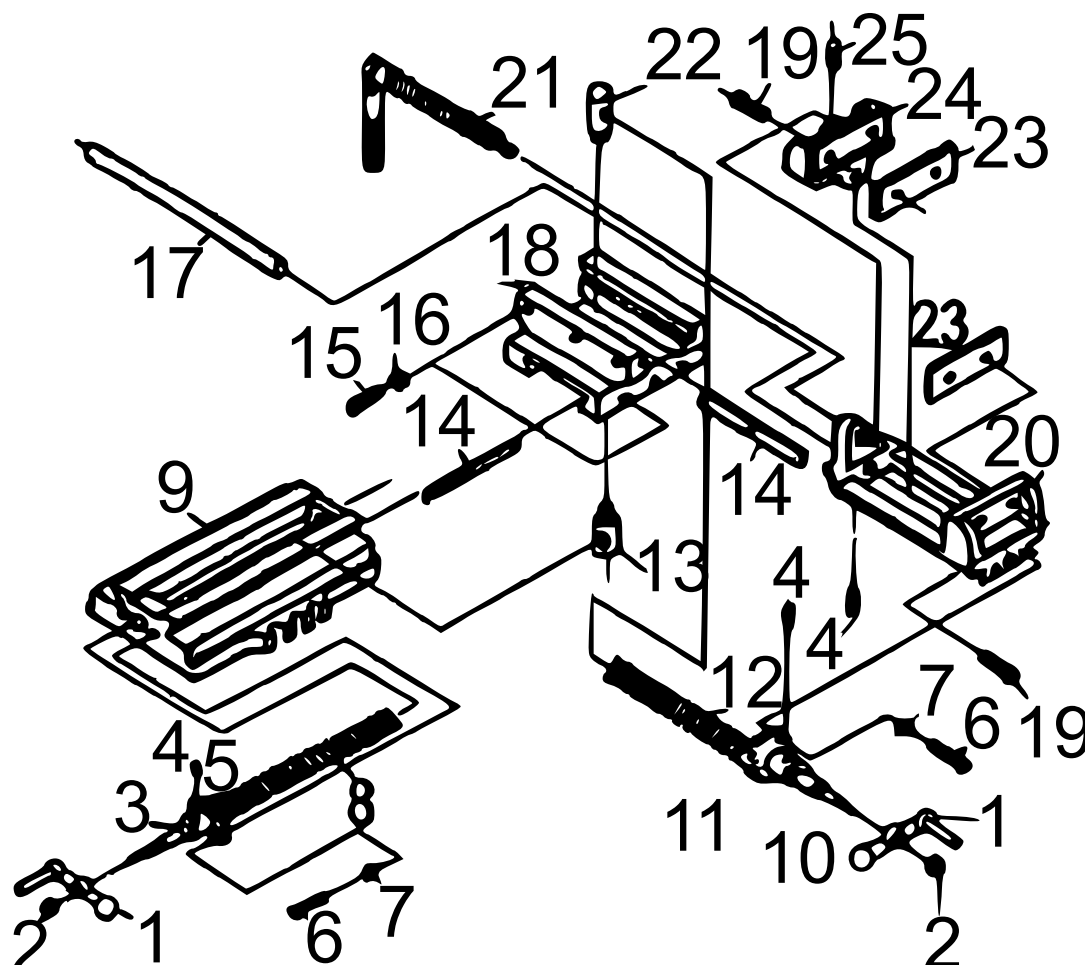

Nº	Denominazione	Qtà.	Nº	Denominazione	Qtà.
1	Manovella	2	14	Binario di guida	1
2	Dado	2	15	Vite	6
3	Distanziatore	1	16	Dado	6
4	Vite	3	17	Guida	1
5	Borchia	1	18	Base intermedia	1
6	Vite	4	19	Vite	4
7	Rondella elastica	4	20	Base superiore	1
8	Mandrino	1	21	Vite	1
9	Piastra di base	1	22	Dado	1
10	Distanziatore	1	23	Ganascia	2
11	Borchia	1	24	Slitta	1
12	Mandrino	1	25	Dado ad alette	2
13	Dado	1			

Avviso importante: La riproduzione e qualsiasi uso commerciale del manuale, anche se solo parziale, è esclusivamente ammessa con previa autorizzazione scritta da parte di WilTec Wildanger Technik GmbH.