

52424 – Gallinero con nidos y corral

A		M3.5x60	4+1pcs
B		M3.5x45	14+1pcs
C		M3.5x35	12+1pcs
D		M3.5x25	8+1pcs
E		M3x16	8+1pcs
F		M6x50	4+1pcs
G			1pc

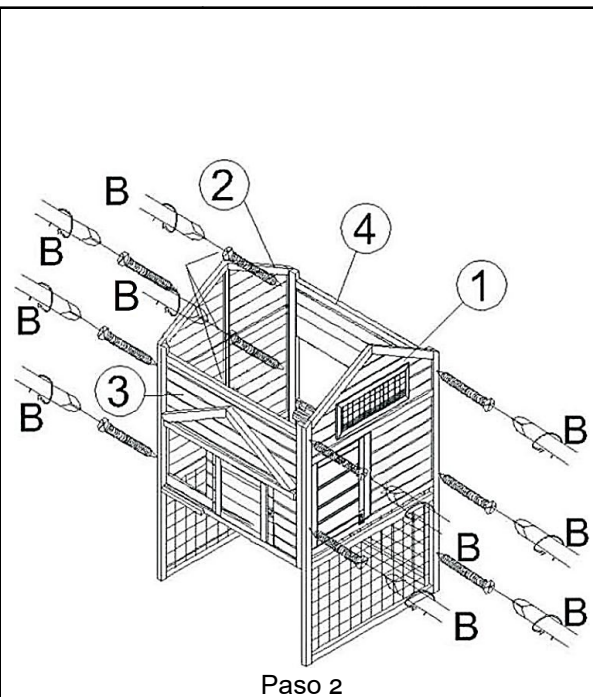

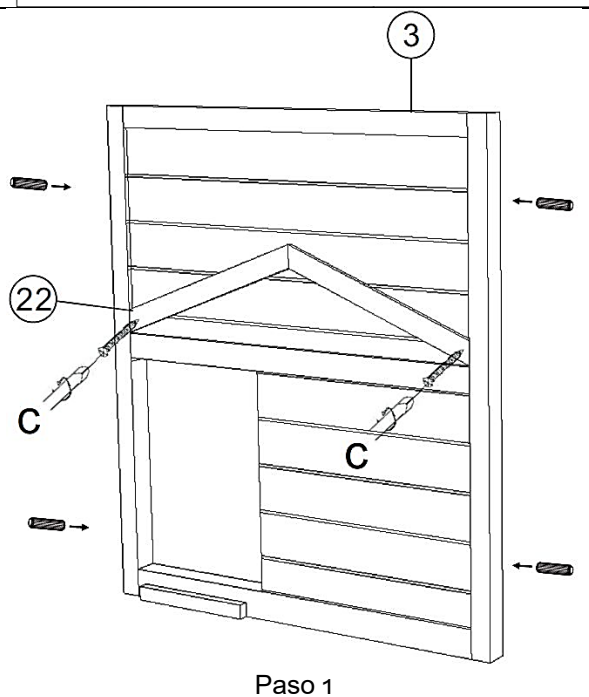
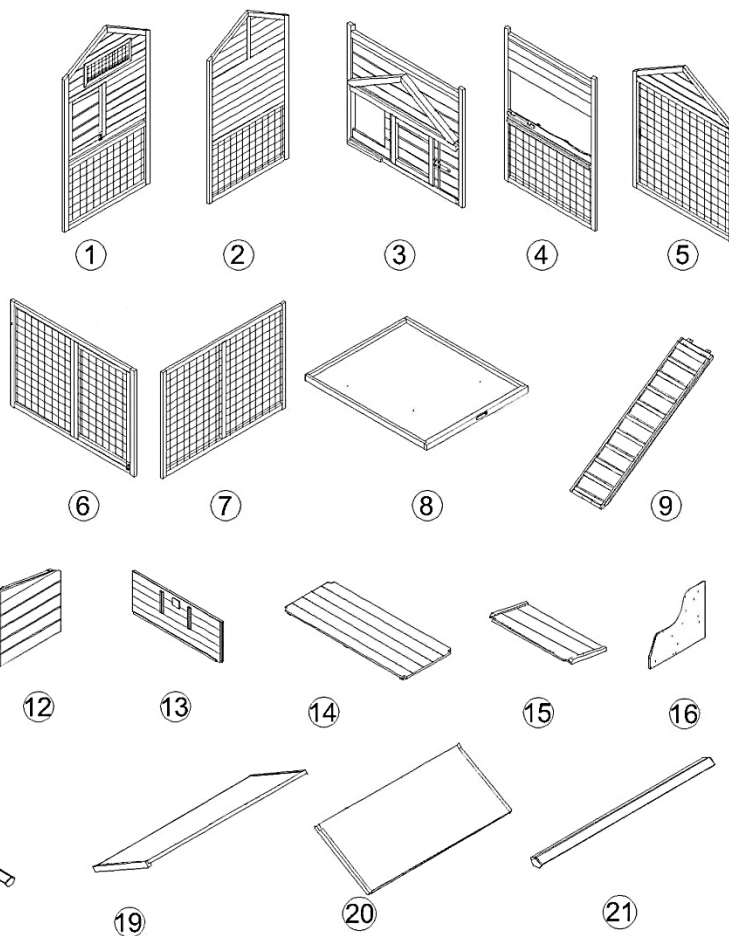
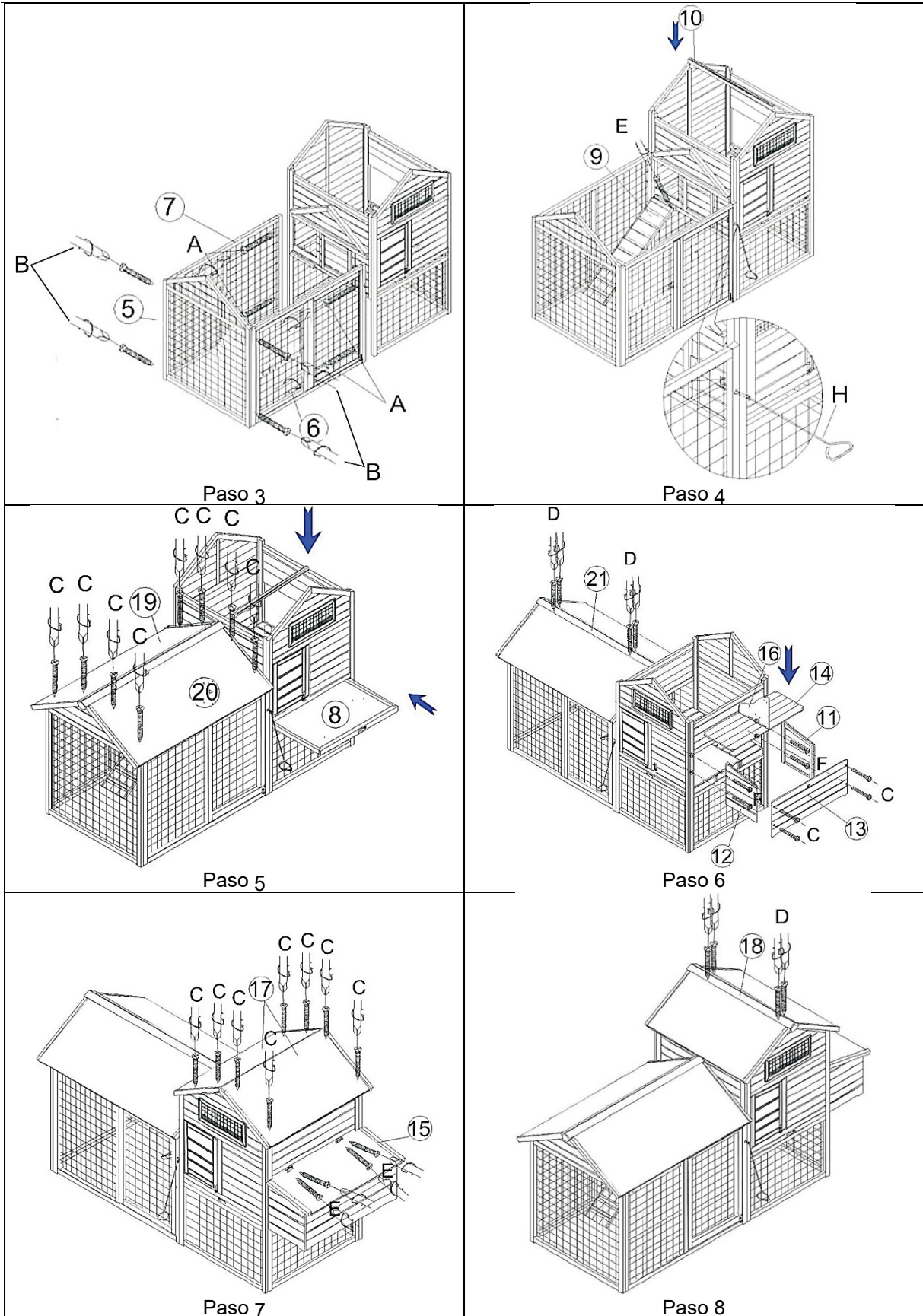

Aviso importante: La reimpresión de este manual, también parcial, así como cualquier uso comercial, incluso de algunas de sus partes, solo con autorización por escrito de la empresa WilTec Wildanger Technik GmbH.