

Istruzioni d'uso

Cassetta della posta US

60143-60146, 60337-60340, 60341-60344

XPO ^{the} **tool**
experts



Immagine simile, può variare a seconda del modello

Prima della messa in funzione del dispositivo leggere e osservare le istruzioni per l'uso e le norme di sicurezza.

Con riserva di modifiche tecniche!

Come conseguenza del costante sviluppo del prodotto, illustrazioni, caratteristiche funzionali e i dati tecnici possono essere soggetti a leggere variazioni.



Le informazioni contenute in questo documento sono soggette a modifiche senza preavviso. Nessuna parte di questo documento può essere copiata o riprodotta in qualsiasi forma senza previo consenso scritto. Tutti i diritti sono riservati.

WilTec Wildanger Technik GmbH non si assume alcuna responsabilità per eventuali errori contenuti nel manuale per l'uso o negli schemi di collegamento.

Sebbene WilTec Wildanger Technik GmbH abbia perseguito ogni sforzo per garantire che il presente manuale utente sia completo, preciso e aggiornato, non si possono escludere errori.

Se riscontra un errore o vuole dare un suggerimento di miglioramento, saremo lieti di ascoltarvi. È possibile inviare un'e-mail a:

service@wiltec.info

o utilizzare il nostro modulo di contatto su:

<https://www.wiltec.de/contacts/>

La versione aggiornata di questo manuale in diverse lingue è disponibile sul nostro shop online:

<https://www.wiltec.de/docsearch>

Il nostro indirizzo postale è:

WilTec Wildanger Technik GmbH
Königsbenden 12
52249 Eschweiler

Per restituire la merce ai fini della sua sostituzione, riparazione o per altri scopi, si prega di utilizzare il seguente indirizzo. Attenzione! Per assicurare che la gestione del reclamo o la restituzione della merce sia gestita senza problemi, si prega di contattare il nostro team di assistenza anticipatamente.

Reparto resi
WilTec Wildanger Technik GmbH
Königsbenden 28
52249 Eschweiler

E-mail: **service@wiltec.info**
Tel: +49 2403 55592-0
Fax: +49 2403 55592-15

Introduzione

Grazie per aver scelto di acquistare questo prodotto di qualità. Per ridurre al minimo il rischio di lesioni, vi chiediamo di prendere sempre alcune precauzioni di sicurezza di base durante l'utilizzo del dispositivo. Leggere attentamente le presenti istruzioni per l'uso e assicurarsi di averle comprese. Conservare con cura questo manuale.

Destinazione d'uso

Cassetta della posta per uso quotidiano, adatta a uso esterno.

Dotazione

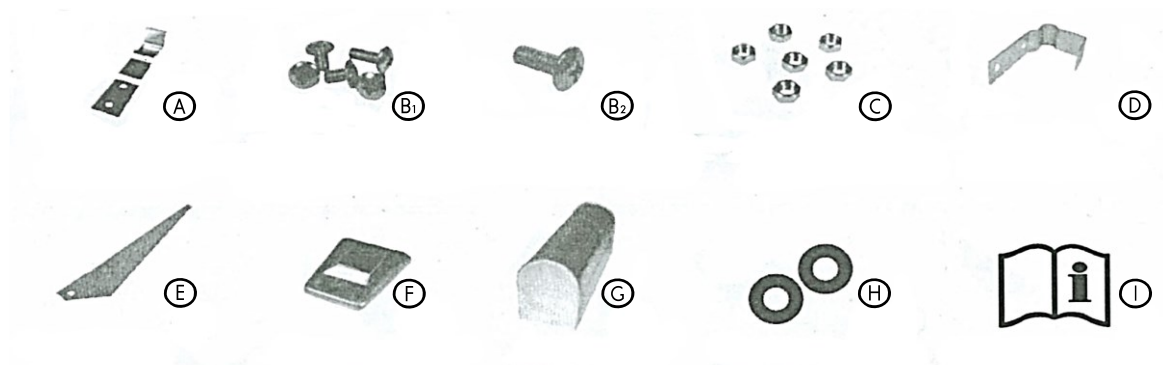

Nº	Denominazione	Q.tà	Nº	Denominazione	Q.tà
A	Fermo superiore	1	E	Bandierina posta	1
B ₁	Viti resistenti alla ruggine (corte)	5	F	Supporto bandierina	1
B ₂	Vite lunga resistente alla ruggine	1	G	Cassetta	1
C	Dadi resistenti alla ruggine	6	H	Rondelle	2
D	Fermo inferiore	1	I	Istruzioni d'uso	1

Indicazioni di sicurezza

- Durante il montaggio, assicurarsi che le cerniere non schiaccino la pelle.
- Nell'assemblaggio della cassetta, assicurarsi che sia fissata in modo sicuro. Nella scelta del luogo, tenere conto del rischio d'incidenti.

Manutenzione

- Pulire solo con acqua. Non utilizzare mai detergenti abrasivi.
- Asciugare con un panno asciutto.
- **Nota!** Lubrificare le cerniere dello sportello una volta all'anno.

Montaggio

1. Posizionare il blocco superiore (**A**) sopra la cassetta della posta (**G**), in modo che i fori coincidano con quelli di guida.
2. Avvitare due viti (**B₁**) nei fori di guida.
3. Fissare le viti dall'interno con due dadi (**C**).
4. Posizionare il blocco inferiore, in modo che i fori coincidano con quelli di guida.
5. Avvitare due viti (**B₁**) nei fori di guida.
6. Fissare le viti dall'interno con due dadi (**C**).

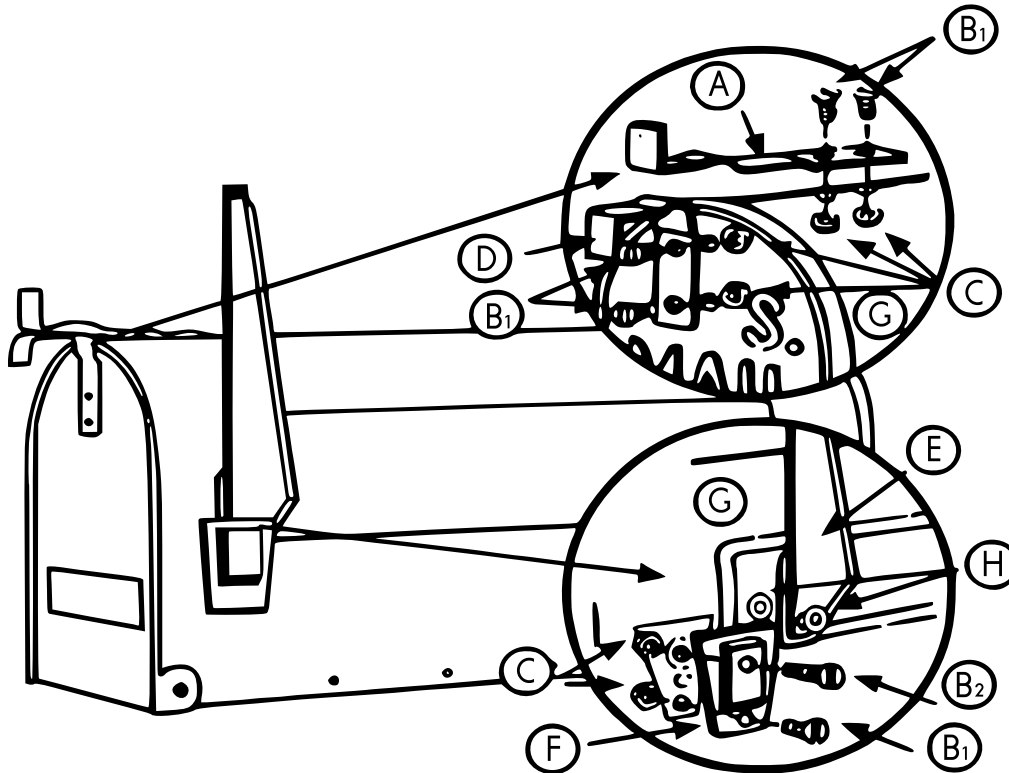

Montaggio della bandierina

1. Posizionare una rondella (**H**) sul fronte e una sul retro della bandiera (**E**).
2. Posizionare la bandierina (**E**) con il suo supporto (**F**) cosicché i fori siano allineati sui fori di guida corrispondenti.
3. Avvitare la vite lunga (**B₂**) nel foro superiore e una vite corte (**B₁**) nel foro inferiore.
4. Fissare le viti dall'interno con due dadi (**C**).

Avvertenza importante:

La riproduzione, anche parziale, e qualsiasi uso commerciale di questo manuale sono ammessi solo previa autorizzazione scritta di WilTec Wildanger Technik GmbH.