

# Bedienungsanleitung

## Blechknabber

61138



Abbildung ähnlich, kann je nach Modell abweichen

Bitte lesen und beachten Sie vor der Inbetriebnahme die Bedienungsanleitung und Sicherheitshinweise!

Technische Änderungen vorbehalten!

Durch stetige Weiterentwicklungen können Abbildungen, Funktionsschritte und technische Daten geringfügig abweichen.



Die in diesem Dokument enthaltenen Informationen können sich jederzeit ohne vorherige Ankündigung ändern. Kein Teil dieses Dokuments darf ohne die vorherige schriftliche Einwilligung kopiert oder in sonstiger Form vervielfältigt werden. Alle Rechte bleiben vorbehalten.

Die WilTec Wildanger Technik GmbH übernimmt keine Haftung für eventuelle Fehler in diesem Benutzerhandbuch oder den Anschlussdiagrammen.

Obwohl die WilTec Wildanger Technik GmbH die größtmöglichen Anstrengungen unternommen hat, um sicherzustellen, dass dieses Benutzerhandbuch vollständig, fehlerfrei und aktuell ist, können Fehler nicht ausgeschlossen werden.

Sollten Sie einen Fehler gefunden haben oder uns einen Vorschlag zur Verbesserung mitteilen wollen, dann freuen wir uns darauf von Ihnen zu hören.

Schreiben Sie uns eine E-Mail an:

[service@wiltec.info](mailto:service@wiltec.info)

oder verwenden Sie unser Kontaktformular:

<https://www.wiltec.de/contacts/>

Die aktuelle Version dieser Anleitung in mehreren Sprachen finden Sie in unserem Onlineshop unter:

<https://www.wiltec.de/docsearch>

Unsere Postadresse lautet:

WilTec Wildanger Technik GmbH  
Königsbenden 12  
52249 Eschweiler

Für die Rücksendung Ihrer Ware zum Umtausch, zur Reparatur oder für andere Zwecke verwenden Sie bitte die folgende Adresse. Achtung! Um einen reibungslosen Ablauf Ihrer Reklamation oder Ihrer Rückgabe zu gewährleisten, kontaktieren Sie vor der Rücksendung unbedingt unser Serviceteam.

Retourenabteilung  
WilTec Wildanger Technik GmbH  
Königsbenden 28  
52249 Eschweiler

E-Mail: **service@wiltec.info**

Tel: +49 2403 55592-0

Fax: +49 2403 55592-15



## Einleitung

Vielen Dank, dass Sie sich zum Kauf dieses Qualitätsproduktes entschieden haben. Um das Verletzungsrisiko zu minimieren, bitten wir Sie, stets einige grundlegende Sicherheitsvorkehrungen zu treffen, wenn Sie dieses Produkt verwenden. Bitte lesen Sie diese Bedienungsanleitung sorgfältig durch und vergewissern Sie sich, dass Sie sie verstanden haben.

Bewahren Sie diese Bedienungsanleitung gut auf.

## Technische Daten

<b>Modell</b>	61138	
<b>Nennspannung (V)</b>	230	
<b>Nennfrequenz (Hz)</b>	50	
<b>Eingangsleistung (W)</b>	500	
<b>Leerlaufdrehzahl (<math>\frac{U}{min}</math>)</b>	2000 ( $\pm 10\%$ )	
<b>Max. Schnittdicke (mm)</b>	<b>Baustahl</b>	1,6
	<b>Edelstahl</b>	1,2
	<b>Aluminium</b>	2,5
<b>Zubehör</b>	2 Kohlebürsten, 1 Bedienungsanleitung, 1 Servicebuch, 1 Gabelschlüssel, 1 Steckschlüssel, 1 Steckschlüssel (2,5)	

- Der Hersteller behält sich das Recht vor, die technische Daten ohne Vorankündigung zu ändern.
- Die Spezifikationen können von Land zu Land unterschiedlich sein.

## Allgemeine Sicherheitsvorschriften (für alle Werkzeuge)

**Warnung:** Lesen und verstehen Sie alle Anweisungen. Die Nichtbeachtung der unten aufgeführten Anweisungen kann zu Stromschlag, Feuer und/oder Verletzungen führen. Bewahren sie diese Anleitung gut auf!

### Sicherheit im Arbeitsbereich

- **Halten Sie Ihren Arbeitsbereich sauber und gut beleuchtet.** Unaufgeräumte und dunkle Bereiche führen zu Unfällen.
- **Betreiben Sie Elektrowerkzeuge nicht in explosionsgefährdeten Bereichen, z. B. wenn brennbare Flüssigkeiten, Gase oder Stäube vorhanden sind.** Elektrowerkzeuge erzeugen Funken, die Staub oder Dämpfe entzünden können.
- **Halten Sie Zuschauer, Kinder und Besucher während der Bedienung des Gerätes fern.** Ablenkungen können dazu führen, dass Sie das Werkzeug nicht mehr beherrschen.

### Elektrische Sicherheit

- **Der Stecker eines Elektrowerkzeugs muss zu der Steckdose passen. Verändern Sie den Stecker niemals in irgendeiner Weise. Verwenden Sie keine Adapterstecker zusammen mit geerdeten Elektrowerkzeugen. Unveränderte Stecker und passende Steckdosen verringern die Stromschlaggefahr.** Eine doppelte Isolierung erübrigt ein geerdetes Dreileiterkabel und ein geerdetes Stromversorgungssystem.
- **Vermeiden Sie Körperkontakt mit geerdeten Oberflächen wie Rohren, Heizkörpern, Herden und Kältemaschinen.** Die Stromschlaggefahr erhöht sich, wenn der Körper geerdet ist.
- **Setzen Sie Elektrowerkzeuge nicht Regen oder Nässe aus.** Wasser, das in ein Elektrowerkzeug dringt, erhöht die Stromschlaggefahr.



- **Verwenden Sie das Kabel niemals, um ein Gerät zu tragen oder um den Stecker aus der Steckdose zu ziehen.** Halten Sie das Kabel von Hitze, Öl, scharfen Kanten oder beweglichen Teilen fern. Ersetzen Sie beschädigte Kabel sofort. Beschädigte Kabel erhöhen die Stromschlaggefahr.
- **Wenn Sie ein Elektrowerkzeug im Freien betreiben, verwenden Sie ein Verlängerungskabel, das für den Außenbereich geeignet und zugelassen ist.** Ein solches Kabel ist für den Einsatz im Freien ausgelegt und verringert die Stromschlaggefahr.

### *Persönliche Sicherheit*

- **Bleiben Sie wachsam, wenden Sie Ihrer Tätigkeit Ihre volle Aufmerksamkeit zu und seien Sie stets aufmerksam, wenn Sie ein Elektrowerkzeug bedienen.** Verwenden Sie das Gerät nicht, wenn Sie müde sind oder unter dem Einfluss von Alkohol, Rausch- oder Arzneimitteln stehen. Ein kurzer Augenblick der Unachtsamkeit beim Betrieb von Elektrowerkzeugen kann zu schweren Verletzungen führen.
- **Ziehen Sie sich angemessen an. Tragen Sie keine lose Kleidung oder Schmuck. Halten Sie Haare, Kleidung und Handschuhe von beweglichen Teilen fern.** Lose Kleidung, Schmuck oder lange Haare können sich in beweglichen Teilen verfangen.
- **Vermeiden Sie versehentliches Starten. Stellen Sie sicher, dass der Schalter ausgeschaltet ist, bevor Sie das Gerät anschließen.** Wenn Sie ein Werkzeug tragen, während einer Ihrer Finger auf dem Schalter ruht, oder den Stecker einstecken, wenn der Schalter auf Ein steht, kann es zu Unfällen kommen.
- **Entfernen Sie Einstellwerkzeuge, bevor Sie das Gerät einschalten.** Ein Schraubenschlüssel oder ein anderes Werkzeug, das an einem sich drehenden Geräteteil hängt, kann zu Verletzungen führen.
- **Lehnen Sie sich nicht zu weit vor.** Achten Sie immer auf einen sicheren Stand und behalten Sie das Gleichgewicht. Ein sicherer Stand und das Gleichgewicht ermöglichen eine bessere Beherrschung des Werkzeugs in unerwarteten Situationen.
- **Verwenden Sie Sicherheitsausrüstung. Tragen Sie immer einen Augenschutz. Eine Staubmaske, rutschfeste Sicherheitsschuhe, ein Schutzhelm oder ein Gehörschutz müssen unter bestimmten Bedingungen ebenfalls verwendet werden.** Normale Brillen oder Sonnenbrillen sind kein Augenschutz.

### *Gebrauch und Pflege der Werkzeuge*

- **Verwenden Sie Zwingen o. Ä., um das Werkstück auf einer stabilen Unterlage zu sichern und abzustützen.** Ein von Hand oder gegen den Körper gehaltenes Werkstück ist instabil und kann dazu führen, dass es nicht mehr beherrschbar ist.
- **Überfordern Sie das Werkzeug nicht und verwenden Sie das jeweils richtige Werkzeug für die Anwendung, für die es entwickelt worden ist.** Das zur auszuführenden Arbeit passende Werkzeug funktioniert besser und sicherer, wenn es in dem Leistungsbereich, für den es entwickelt worden ist, verwendet wird.
- **Verwenden Sie das Werkzeug nicht, wenn der Schalter nicht richtig funktioniert.** Ein Werkzeug, das nicht am Schalter ein- und ausgeschaltet werden kann, ist gefährlich und muss wieder instandgesetzt werden.
- **Ziehen Sie den Stecker aus der Steckdose, bevor Sie Einstellungen vornehmen, Zubehörteile austauschen oder das Werkzeug lagern.** Durch diese vorbeugenden Sicherheitsmaßnahmen wird die Gefahr eines unbeabsichtigten Starts des Werkzeugs verringert.
- **Lagern Sie ungenutzte Werkzeuge außerhalb der Reichweite von Kindern und anderen ungeschulten Personen.** Werkzeuge in den Händen ungeübter Benutzer sind gefährlich.
- **Pflegen Sie die Werkzeuge sorgfältig. Halten Sie die Schneidkanten scharf und sauber.** Richtig gewartete Werkzeuge mit scharfen Schneidkanten sind weniger anfällig für Verklebungen und lassen sich leichter beherrschen.
- **Überprüfen Sie, ob bewegliche oder andere Teil falsch ausgerichtet oder verbunden, zerbrochen sind oder ob andere Umstände vorliegen, die die Funktion des Werkzeugs beeinflussen.** Wenn das Werkzeug beschädigt erscheint, sollte es von Fachpersonal überprüft und gegebenenfalls instandgesetzt werden. Viele Unfälle werden durch schlecht gewartete Werkzeuge verursacht.



- **Verwenden Sie nur Originalzubehör, das vom Hersteller für Ihr Modell empfohlen wird.** Zubehör, das für ein bestimmtes Werkzeug geeignet ist, kann bei Verwendung an einem anderen Werkzeug gefährlich werden.

### Wartung

- Die Wartung des Werkzeugs darf **nur** von Fachpersonal durchgeführt werden. Wartung oder Instandhaltung durch nicht qualifiziertes Personal kann zu Verletzungen führen.
- Verwenden Sie bei der Wartung eines Werkzeugs nur baugleiche Originalersatzteile. Befolgen Sie die Anweisungen im Abschnitt „Wartung“ der Bedienungsanleitung. Die Verwendung nicht zugelassener Teile oder die Nichtbeachtung der Wartungsanweisungen kann zu Stromschlägen oder Verletzungen führen.

### Besondere Sicherheitsvorschriften

- Achten Sie darauf, dass Sie selbst dann **NICHT** die strenge Einhaltung der Sicherheitsregeln bei der Bedienung des Blechkabbers vernachlässigen, wenn Sie durch wiederholten Gebrauch geübt im Umgang mit dem Gerät geworden sind. Wenn Sie dieses Werkzeug nachlässig oder falsch verwenden, können Sie schwere Verletzungen erleiden.
- **Vergewissern Sie sich immer, dass das Werkzeug ausgeschaltet und vom Stromnetz getrennt ist, bevor Sie Arbeiten daran durchführen.**
- **Führen Sie das Netzkabel immer vom Gerät nach hinten weg.**
- **Berühren Sie die Klinge oder das Werkstück nicht sofort nach der Arbeit, da sie extrem heiß sein und Ihrer Haut Verbrennungen zufügen können.**
- **Halten Sie das Werkzeug an isolierten Griffflächen fest, wenn Sie eine Arbeit durchführen, bei der das Schneidwerkzeug mit einer verdeckten Leitung oder dem eigenen Kabel in Berührung kommen kann.** Der Kontakt mit einem Strom führenden Draht führt dazu, dass frei liegende Metallteile des Werkzeugs ebenfalls unter Spannung stehen und dem Benutzer einen Stromschlag beibringen können.
- Halten Sie das Werkzeug mit beiden Händen fest.
- **Führen Sie die Maschine nur im eingeschalteten Zustand zum Werkstück.**
- **Schalten Sie die Maschine immer aus und warten Sie, bis sie zum Stillstand gekommen ist, bevor Sie sie abstellen.**
- **Lassen Sie Kinder niemals diese Maschine benutzen.**
- **Einige Materialien enthalten Chemikalien, die giftig sein können. Vermeiden Sie es, Staub einzuatmen oder auf Ihre Haut gelangen zu lassen. Befolgen Sie die Sicherheitsvorschriften des Materiallieferanten.**

**Warnung:** Vorsätzliche oder durch Nachlässigkeit verursachte Nichtbeachtung der in dieser Bedienungsanleitung angegebenen Sicherheitsvorschriften kann zu schweren Verletzungen führen.

### Bildzeichen

Im Folgenden sind die für das Werkzeug verwendeten Bildzeichen dargestellt.

<b>Spannung in Volt</b>	V	<b>Leerlaufdrehzahl</b>	n
<b>Stromstärke in Ampere</b>	A	<b>Umdrehungen pro Minute</b>	$\frac{U}{\text{min}}$
<b>Frequenz in Hertz</b>	Hz	<b>Schutzklasse II</b>	

## Funktionsbeschreibung

### Montage

#### Ein- und Ausbau von Stempel und Matrize:

**Vorsicht:** Vergewissern Sie sich immer, dass das Werkzeug ausgeschaltet und ausgesteckt ist, bevor Sie den Stempel und die Matrize entfernen oder einbauen.

- Achten Sie darauf, die Stanznadel und den Stanzwerkzeugsatz auszutauschen. Lösen Sie beim Ausbau die Hutmutter mit dem Inbusschlüssel und nehmen Sie die Stange aus dem Werkzeug. Lösen Sie dann die Mutter, die die Stanzform festhält, mit einem Sechskantschlüssel. Entnehmen Sie die Stanzform und lösen Sie dann die Stanzstange und die Stanznadel mit einem Innensechskantschlüssel. Ziehen Sie die Stanznadel aus der Stange heraus (Abb. 1 und 2).
- Beim Einbau der Stanznadel und der Stanzform stecken Sie die Stanznadel in die Klemme, so dass das Loch zur Befestigungsschraubenstange zeigt, und ziehen Sie sie dann fest. Setzen Sie die Stanzform in die Stanzstange ein und ziehen Sie die Fixierschraubkappe an. Setzen Sie schließlich die Stanzstange in das Werkzeug ein, damit die Stanznadel durch das Loch in dem Werkzeug eingeführt wird, und ziehen Sie die Schraubkappe zur Befestigung der Stanzstange an. Fetten Sie es nach Abschluss des Austausches der Stanznadel und des Stanzwerkzeugsatzes ein (Abb. 3 und 4).



Abbildung 1

Nr.	Name	Nr.	Name
1	Stanzstange	3b	Festziehen
2	Stanzform	4	Inbusschlüssel
3a	Lösen	5	Schraubenbolzen

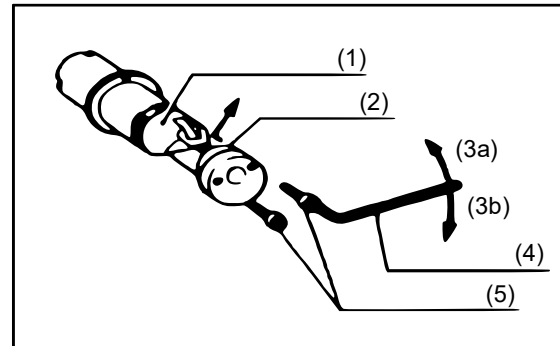

Abbildung 2

Nr.	Name	Nr.	Name
1a	Lösen	3	Schraube
1b	Festziehen	4	Klemme
2	Inbusschlüssel	5	Stanznadel



Abbildung 3

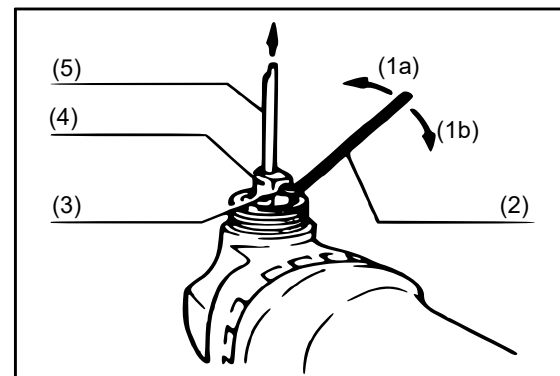

Abbildung 4

Nr.	Name	Nr.	Name	Nr.	Name	Nr.	Name
1	Stanznadel	2	Loch	1	Stanzstange	3	Stanzform
				2	Stanznadel	4	Schraubkappe

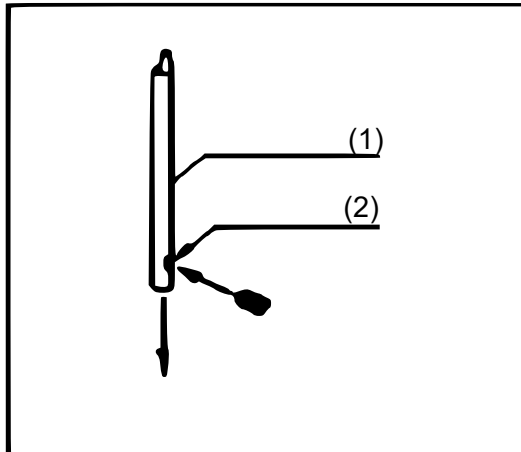
Ändern der Werkzeugposition (Abb. 5)

**Warnung:** Bevor Sie die Position des Stanzteils ändern, stellen Sie sicher, dass der Schalter des Werkzeugs ausgeschaltet und der Netzstecker gezogen ist.

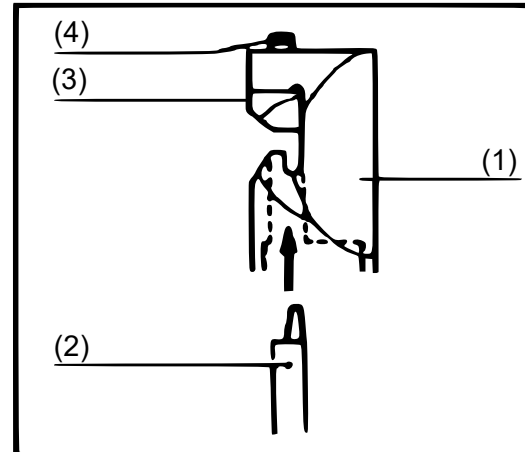
Die Position des Stanzteils kann gemäß den folgenden Schritten um 360° geändert werden:

1. Lösen Sie die Überwurfmutter mit dem beiliegenden Schraubenschlüssel.
2. Ziehen Sie den Schneidstab leicht an und drehen Sie ihn in eine gewünschte Position.
3. Ziehen Sie die Überwurfmutter an, um den Gewindestab an der gewünschten Position zu befestigen. Es gibt vier feste Positionen: 90° und 0° auf der rechten Seite, sowie 90° und 180° auf der linken Seite. Legen Sie es gemäß den folgenden Schritten fest:
  - Lösen Sie die Überwurfmutter mit dem beiliegenden Schraubenschlüssel.
  - Ziehen Sie die Stanzstange leicht an und drücken Sie sie dann leicht, während Sie sie in die gewünschte Position drehen. Die Stange wird an einer gewünschten Position der vier oben genannten festen Positionen gespannt.
  - Drehen Sie die Stanzstange leicht, um sicherzustellen, dass die Stange an einer festen Position gespannt ist.
  - Ziehen Sie die Überwurfmutter an und befestigen Sie die Stange.



Abbildung 5

Nr.	Name	Nr.	Name
1	Stanzspan	3	Überwurfmutter
2	Stanzstange	4	Schlüssel

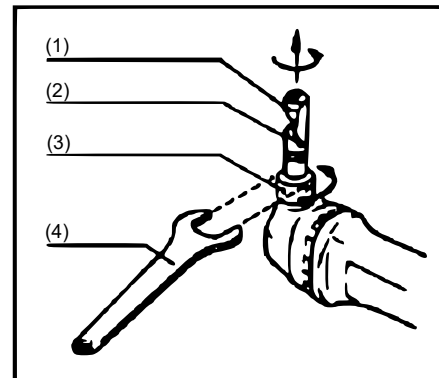
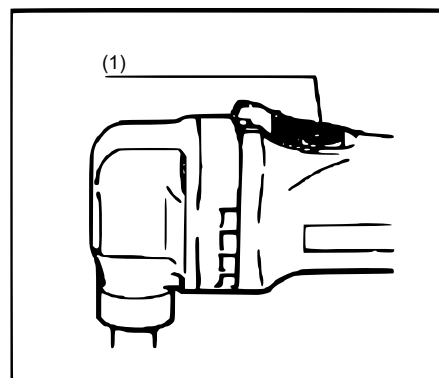

(1) = Knopfschalter  
Abbildung 6

Ein- und Ausschalten (Abb. 6)

**Vorsicht:** Bevor Sie das Gerät an eine Steckdose anschließen, überprüfen Sie, ob der Schalter ordnungsgemäß funktioniert. Drücken Sie den

Auslöser, um zu sehen, ob der hintere Schalter auf „Off“ steht.

- **Einschalten:** Drücken Sie die Rückseite des Schalters nach vorne und drücken Sie die Vorderseite des Schalters nach unten, um ihn zu verriegeln.
- **Ausschalten:** Drücken Sie die Rückseite des Schalters nach unten, um ihn auszuschalten.



Abbildung 7

Die Aussparung des Stanzstabes gilt als Messskala, die die zulässige Dicke des Stanzteils anzeigt.

Nr.	Name	Nr.	Name
1	Edelstahl 1,2 mm	3	Lücke/Spalt
2	Baustahl 1,6 mm		
<b>Stanzteildicke</b>			

### Schnittlinie (Abb. 7)

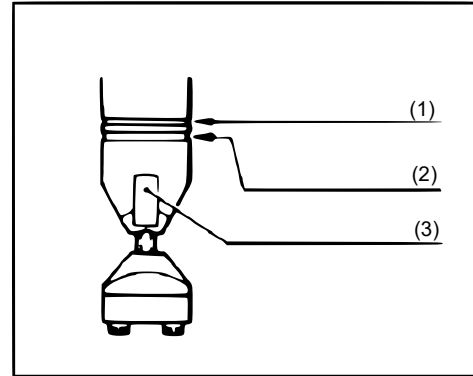
Der Spalt auf dem Schneidstab zeigt die Linie des Schnittes an. Die Spaltbreite entspricht der Schnittbreite. Achten Sie darauf, dass die Schnittlinie am Werkstück mit dem Spalt übereinstimmt.

- **Vorfetten:** Ölen Sie die Schnittlinie des Werkstücks, um die Effizienz zu erhöhen und die Haltbarkeit des Gerätes zu verbessern. Besonders wichtig ist das, wenn ein Werkstück aus Aluminium beschnitten werden muss.
- **Stanzen (Abb. 8):** Halten Sie das Elektrowerkzeug fest, um die Stanzform im rechten Winkel (90°) zum Werkstück, das geschnitten werden soll, zu positionieren und drücken Sie die Maschine leicht in Schnittrichtung.
- **Ausschnitte (Abb. 9):** Ausschnitte werden gemacht, indem zunächst ein rundes Loch mit einem Durchmesser von mehr als 21 mm ausgestanzt wird, in das der Schneidkopf eingesetzt wird.



Abbildung 8



Abbildung 9

↔ Draufsicht ↔

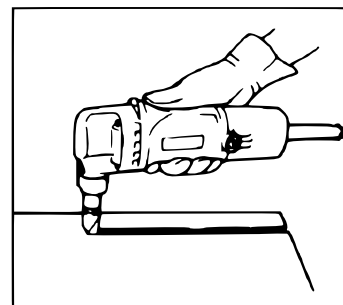

↔ Seitenansicht ↔

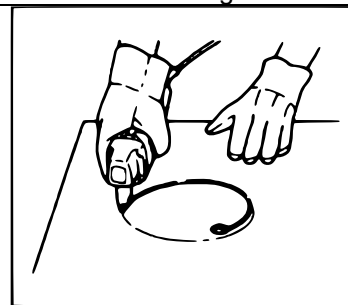
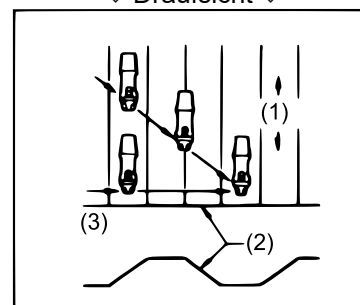
- (1) Schräg zur Welle schneiden.
  - (2) Gewellte/trapezförmige Platte
  - (3) Im rechten Winkel zur Welle schneiden.
- Abbildung 10

### Schneiden von Well- oder Trapezblechen

Beim Schneiden von Well- oder Trapezblechen ist darauf zu achten, dass die Stanzform in Schnittrichtung steht; vorher muss auch geprüft werden, ob schräg oder rechtwinklig geschnitten werden soll. Wenn in Halterichtung gestanzt wird, muss das Werkzeug parallel zur Wellenrichtung verlaufen. Achten Sie darauf, dass die Stanzform im rechten Winkel (90°) zum zu schneidenden Werkstück läuft (Abb. 10 und 11).

### Wartung und tägliche Pflege

**Vorsicht:** Stellen Sie immer sicher, dass das Gerät ausgeschaltet und vom Stromnetz getrennt ist, bevor



Sie versuchen, eine Inspektion oder Wartung durchzuführen.

- Das Werkzeug und seine Lüftungsöffnungen müssen sauber gehalten werden. Reinigen Sie regelmäßig die Lüftungsöffnungen des Werkzeugs und immer dann, wenn die Lüftungsöffnungen sich zuzusetzen beginnen.
- Überprüfen Sie regelmäßig alle Schrauben und ziehen Sie sie gegebenenfalls an.
- Überprüfen Sie die Kabelisolierung auf Brüche und stellen Sie den Betrieb umgehend ein, sofern Brüche vorhanden sind.

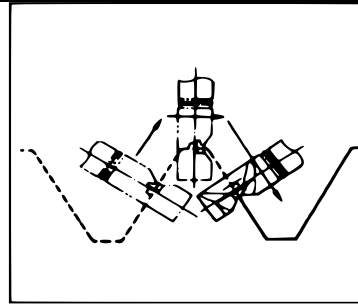

Seitenansicht – Der Stanzspan muss im rechten Winkel (90°) zur Oberfläche des zu schneidenden Werkstücks stehen.

Abbildung 11

### Austausch von Kohlebürsten

- Entfernen und überprüfen Sie die Kohlebürsten regelmäßig. Ersetzen Sie sie, wenn das Werkzeug erkennbare Funken bildet oder übergroßen Verschleiß aufweist.
- Beide Kohlebürsten sollten gleichzeitig ausgetauscht werden. Verwenden Sie nur die mitgelieferten Originalbürsten.
- Entfernen Sie die Bürstenhalterkappen mit einem Schraubendreher. Nehmen Sie die abgenutzten Kohlebürsten heraus, setzen Sie die neuen ein und sichern Sie die Kappen der Bürstenhalter.

**Achtung:** Die Kappen nach dem Einsetzen einer neuen Kohlebürste wieder montieren!

- Nach dem Auswechseln der Bürsten stecken Sie das Werkzeug ein und lassen Sie die Bürsten sich einlaufen; lassen Sie dazu das Werkzeug etwa 10 min lang im Leerlauf. Überprüfen Sie dann nach Loslassen des Auslösers das Werkzeug. Wenn das Gerät nicht einwandfrei funktioniert, wenden Sie sich zur Reparatur an einen Fachmann.
- Um die Produktsicherheit und -zuverlässigkeit zu gewährleisten, sollten Reparaturen oder andere Wartungsarbeiten ausschließlich von qualifiziertem Fachpersonal unter Verwendung von empfohlenen Ersatzteilen durchgeführt werden.

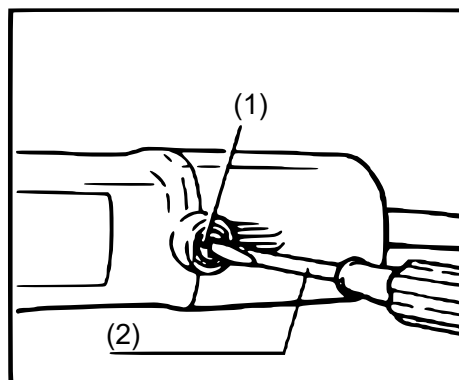

Nr.	Name	Nr.	Name
1	Bürstenhalterkappe	2	Schraubenzieher

## Teilleiste und Explosionszeichnung

Nr.	Bezeichnung	Einh.	Anz.	Nr.	Bezeichnung	Einh.	Anz.
1	Gegenmutter	St.	1	31	Kugellager	Satz	1
2	Innensechskantschraube	St.	2	32	Armatür	St.	1
3	Untere Stanzform	St.	1	33	Kugellager 607-2Z	Satz	1
4	Stanzstange	St.	1	34	Labyrinth-Gummiring	St.	1
5	Kupferunterlegscheibe	St.	3	35	Schneidschraube	St.	2
6	Stanznadel	St.	1	36	Stator	St.	1
7	Stanznadelhalter	St.	1	37	Glasfaserrohr	m	0,1
8	Innensechskantspannschraube	St.	1	38	Verbindungstaste	St.	2
9	Schneidschraube	St.	4	39	Verbindungstaste	St.	4
10	Kopfgehäuse	Satz	1	40	Induktor	St.	2
11	Kugellager 608-2Z	St.	1	41	Zugfeder	St.	2
12	Kupferunterlegscheibe	St.	1	42	Motorgehäuse	St.	1
13	Rückhalteöllager	St.	1	43	Bürstenhalterkappe	St.	2
14	Nadellager	St.	1	44	Kohlebürsten	St.	2
15	Verbindungsstange	St.	1	45	Bürstenhalter	St.	2
16	Kurbelwelle	St.	1	46	Schaltknopf	St.	1
17	Stahlkugel	St.	1	47	Schalterleiste	St.	1
18	Getriebe	St.	1	48	Schaltfeder	St.	1
19	Nadellager hk0810	St.	1	49	Kreuzschlitzschraube st4,2x16	St.	2
20	Nadellager hk0609	St.	1	50	Zugentlastung	St.	1
21	Stöpsel	St.	1	51	Klemmenverriegelung	St.	1
22	Schraube	St.	1	52	Schaltstand	St.	1
23	Blockstempel	St.	1	53	Kondensator	St.	1
24	Stift	St.	1	54	Schalter	St.	1
25	Kupferunterlegscheibe	St.	1	55	Hintere Abdeckung	St.	1
26	Getriebespindel	St.	1	56	Schneidschraube	St.	2
27	Großer Gang	St.	1	57	Kabelschutz	St.	1
28	Zylinderstift	St.	1	58	Kabel	St.	1
29	Mittlere Abdeckung	St.	1	59	Maulschlüssel	St.	1
30	Leitblech	St.	1	60	Inbusschlüssel	St.	1

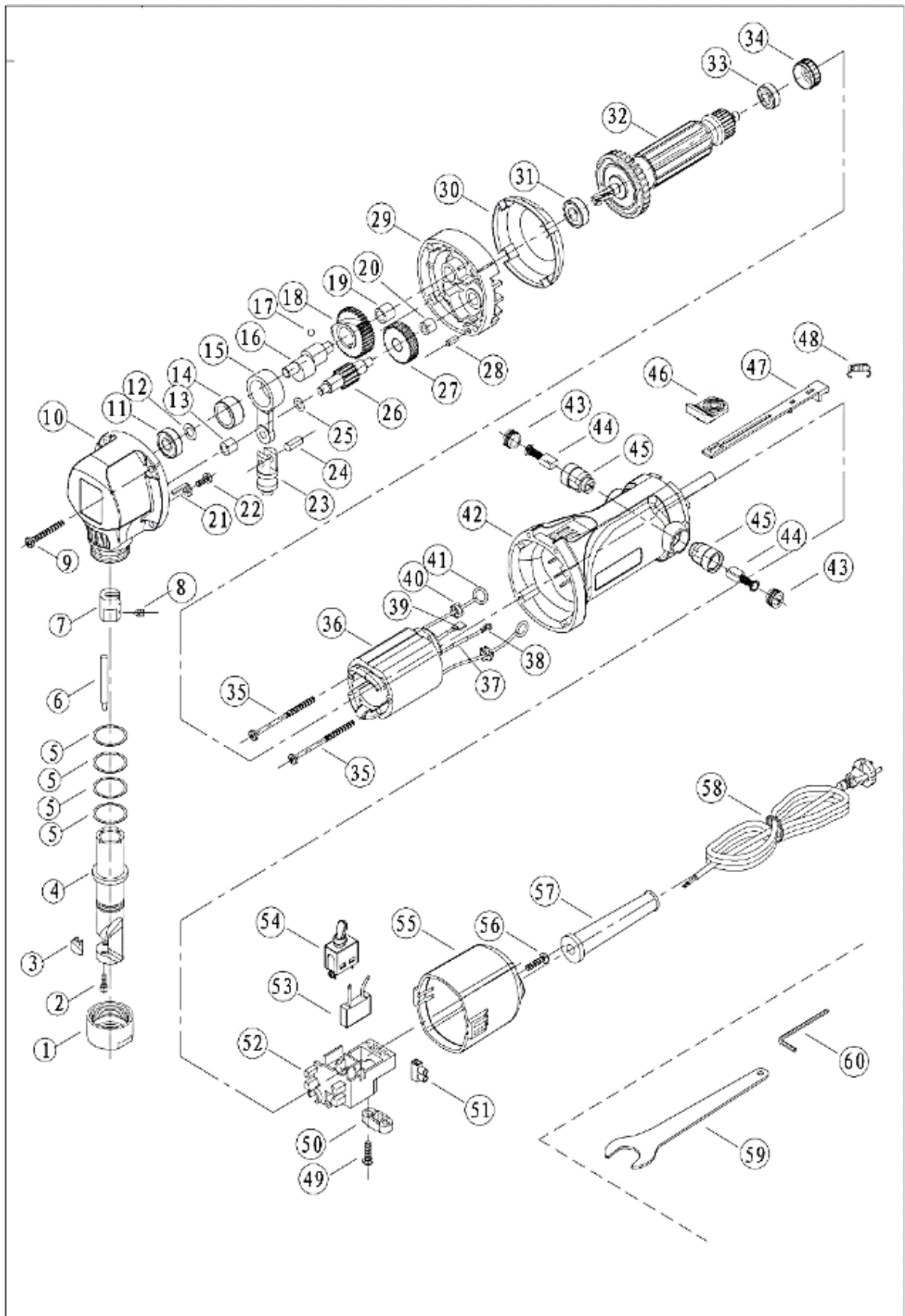

## Vorschriften zur Entsorgung

Die EU-Richtlinie über die Entsorgung von Elektro-Altgeräten (WEEE, 2012/19/EU) wurde mit dem Elektro-Gesetz umgesetzt.

Alle von der WEEE betroffenen WilTec Elektro-Geräte, sind mit dem Symbol einer durchgestrichenen Mülltonne gekennzeichnet worden. Dieses Symbol besagt, dass dieses Gerät nicht über den Hausmüll entsorgt werden darf.

Bei der deutschen Registrierungsstelle EAR hat sich die Firma WilTec Wildanger Technik GmbH unter der WEEE-Registrierungsnummer DE45283704 registrieren lassen.

Entsorgung von gebrauchten elektrischen und elektronischen Geräten (Anzuwenden in den Ländern der Europäischen Union und anderen europäischen Ländern mit einem separaten Sammelsystem für diese Geräte). Das Symbol auf dem Produkt oder seiner Verpackung weist darauf hin, dass dieses Produkt nicht als normaler Haushaltsabfall zu behandeln ist, sondern an einer Annahmestelle für das Recycling von elektrischen und elektronischen Geräten abgegeben werden muss.

Durch Ihren Beitrag zum korrekten Entsorgen dieses Produkts schützen Sie die Umwelt und die Gesundheit Ihrer Mitmenschen. Umwelt und Gesundheit werden durch falsches Entsorgen gefährdet.



Materialrecycling hilft den Verbrauch von Rohstoffen zu verringern.

Weitere Informationen über das Recycling dieses Produkts erhalten Sie von Ihrer Gemeinde, den kommunalen Entsorgungsbetrieben oder dem Geschäft, in dem Sie das Produkt gekauft haben.

Anschrift:  
WilTec Wildanger Technik GmbH  
Königsbenden 12 / 28  
D-52249 Eschweiler

Wichtiger Hinweis:

Nachdruck, auch auszugsweise, und jegliche kommerzielle Nutzung, auch von Teilen der Anleitung, nur mit schriftlicher Genehmigung, der WilTec Wildanger Technik GmbH.