

Bedienungsanleitung

2-in-1-Montageliege und -Werkstattsitz

61191, 61192



Abbildung ähnlich, kann je nach Modell abweichen

Bitte lesen und beachten Sie vor der Inbetriebnahme die Bedienungsanleitung und Sicherheitshinweise!

Technische Änderungen vorbehalten!

Durch stetige Weiterentwicklungen können Abbildungen, Funktionsschritte und technische Daten geringfügig abweichen.



Die in diesem Dokument enthaltenen Informationen können sich jederzeit ohne vorherige Ankündigung ändern. Kein Teil dieses Dokuments darf ohne die vorherige schriftliche Einwilligung kopiert oder in sonstiger Form vervielfältigt werden. Alle Rechte bleiben vorbehalten.

Die WilTec Wildanger Technik GmbH übernimmt keine Haftung für eventuelle Fehler in diesem Benutzerhandbuch oder den Anschlussdiagrammen.

Obwohl die WilTec Wildanger Technik GmbH die größtmöglichen Anstrengungen unternommen hat, um sicherzustellen, dass dieses Benutzerhandbuch vollständig, fehlerfrei und aktuell ist, können Fehler nicht ausgeschlossen werden.

Sollten Sie einen Fehler gefunden haben oder uns einen Vorschlag zur Verbesserung mitteilen wollen, dann freuen wir uns darauf von Ihnen zu hören.

Schreiben Sie uns eine E-Mail an:

service@wiltec.info

oder verwenden Sie unser Kontaktformular:

<https://www.wiltec.de/contacts/>

Die aktuelle Version dieser Anleitung in mehreren Sprachen finden Sie in unserem Onlineshop unter:

<https://www.wiltec.de/docsearch>

Unsere Postadresse lautet:

WilTec Wildanger Technik GmbH
Königsbenden 12
52249 Eschweiler

Für die Rücksendung Ihrer Ware zum Umtausch, zur Reparatur oder für andere Zwecke verwenden Sie bitte die folgende Adresse. Achtung! Um einen reibungslosen Ablauf Ihrer Reklamation oder Ihrer Rückgabe zu gewährleisten, kontaktieren Sie vor der Rücksendung unbedingt unser Serviceteam.

Retourenabteilung
WilTec Wildanger Technik GmbH
Königsbenden 28
52249 Eschweiler

E-Mail: **service@wiltec.info**

Tel: +49 2403 55592-0

Fax: +49 2403 55592-15

Einleitung

Vielen Dank, dass Sie sich zum Kauf dieses Qualitätsproduktes entschieden haben. Um das Verletzungsrisiko zu minimieren, bitten wir Sie, stets einige grundlegende Sicherheitsvorkehrungen zu treffen, wenn Sie dieses Produkt verwenden. Bitte lesen Sie diese Bedienungsanleitung sorgfältig durch und vergewissern Sie sich, dass Sie sie verstanden haben. Bewahren Sie diese Bedienungsanleitung gut auf.

Sicherheitshinweise

Warnung!

Lesen Sie Anweisung vor der Montage und Bedienung sorgfältig durch. Das Nichtbefolgen der Sicherheitshinweise und Anweisungen kann zu Personen- und/oder Sachschäden führen.

- Die maximale Traglast von 150 kg sollte nicht überschritten werden.
- Stellen Sie sich nicht auf die Montageliege.
- Die Montageliege ist für einen Einsatz auf hartem, ebenem und mit der Traglast belastbarem Untergrund konzipiert worden. Die Verwendung auf einem anderen Untergrund als einer harten und ebenen Oberfläche kann zu einer Instabilität der Last und einem möglichen Verlust der Traglast führen. Dies kann Sach- und Personenschäden zur Folge haben.
- Nehmen Sie keine Änderungen am Produkt vor.
- Wenn die Montageliege nicht richtig funktioniert, Teile lose, beschädigt sind oder fehlen, ist die Verwendung umgehend auszusetzen.
- Der Stoffbezug der Montageliege ist brennbar. Seien Sie vorsichtig bei in der Nähe befindlichen angezündeten Zigaretten und offenen Flammen.

Montageanleitung

Verbinden Sie die drei Abschnitte der schaumstoffgepolsterten Montageliege mit vier der M8×55-Sechskantschrauben und M8-Sicherungsmuttern. Ziehen Sie die M8-Sechskantschrauben und Muttern fest an. Bringen Sie die sechs Lenkrollen am Rahmen der zusammengebauten Montageliege an.

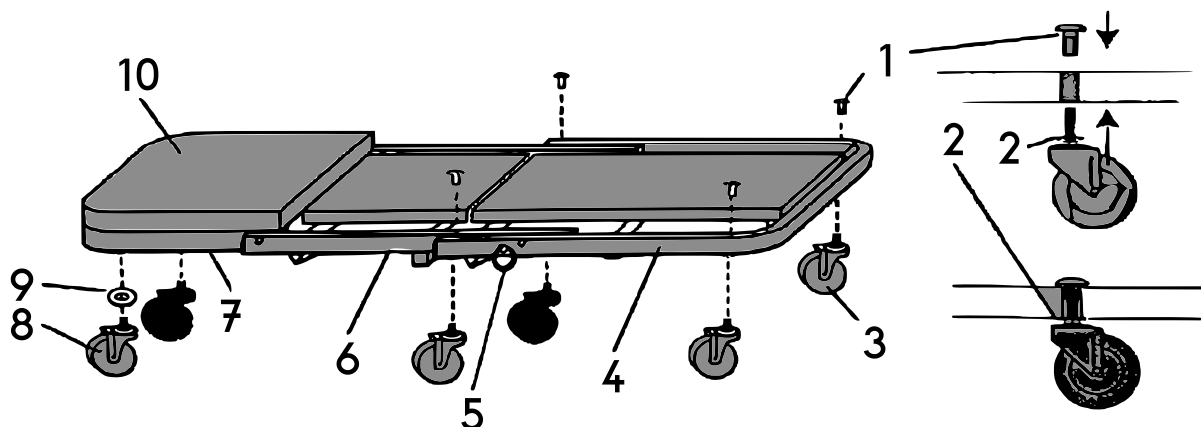

Nr.	Bezeichnung	Nr.	Bezeichnung
1	Muttern (4)	6	Mittlerer Rahmen
2	Unterlegscheiben (4)	7	Kopfstützrahmen
3	Räder (4)	8	Räder (2)
4	Hinterer Rahmen	9	Unterlegscheibe (2)
5	Sicherungsstift	10	Gepolsterte Kopfstütze

Umbau der Montageliege zum Werkstattstift

- Ziehen Sie Sicherungsstift (5) so weit heraus, bis der Sicherungsmechanismus (das Sicherungsloch) entriegelt ist.
- Kippen Sie den mittleren Teil der Liege zum Ende hin, bis der Sicherungsstift in den Sperrriegel des Werkstattstiftes einrasten kann.
- Klappen Sie den vorderen Teil der Montageliege, den Kopfstützrahmen (7), auf die andere Seite, bis sie waagrecht sitzt.
- Wenden Sie die obigen Schritte in umgekehrter Reihenfolge an, um den Werkstattstift in eine Montageliege umzuwandeln.

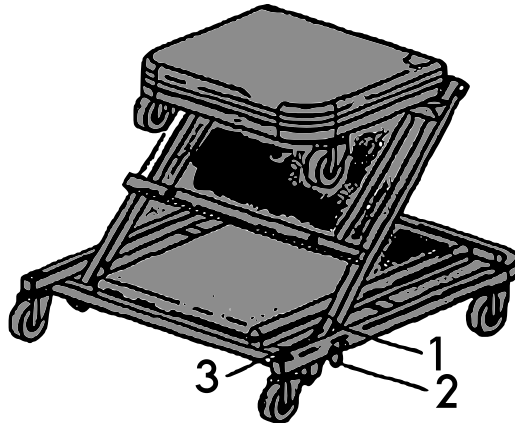
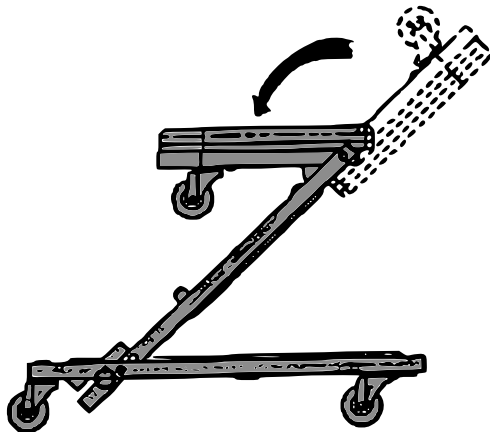

Nr.	Bezeichnung	Nr.	Bezeichnung
1	Sicherungsloch	3	Sperrriegel
2	Sicherungsstift		

Wichtiger Hinweis:

Nachdruck, auch auszugsweise, und jegliche kommerzielle Nutzung, auch von Teilen der Anleitung, nur mit schriftlicher Genehmigung, der WilTec Wildanger Technik GmbH.