

Gebruikershandleiding

Grondboor

61197, 61770, 61771, 61784-61788

XPO ^{the} **tool**
experts



Afgebeeld product kan per model enigszins afwijken

Vóór ingebruikname de handleiding en veiligheidsvoorschriften lezen en toepassen!

Onder voorbehoud van technische aanpassingen!

Vanwege constante technische ontwikkelingen kunnen afbeeldingen, het stappenplan en technische gegevens enigszins afwijken.



De informatie in dit document kan te allen tijde zonder aankondiging vooraf gewijzigd worden. Het is niet toegestaan dit document zonder schriftelijke toestemming vooraf te kopiëren of op welke manier dan ook (deels) te vermenigvuldigen. Alle rechten zijn voorbehouden.

WilTec Wildanger Technik GmbH is niet aansprakelijk voor eventuele fouten in deze gebruiksaanwijzing of de daaraan aangesloten overzichten en schema's.

Hoewel WilTec Wildanger Technik GmbH met de grootst mogelijke zorg deze gebruikershandleiding heeft samengesteld, zodat deze volledig, foutloos en actueel is, kunnen fouten niet uitgesloten worden. Heeft u een fout in deze handleiding ontdekt of wilt u ons een tip ter verbetering meedelen, dan verneemen wij deze graag van u.

U kunt een e-mail sturen aan het onderstaand e-mailadres:

service@wiltec.info

of gebruik het contactformulier op onze website:

<https://www.wiltec.de/contacts/>

De actuele versie van deze handleiding is in meerdere talen te vinden in onze webshop:

<https://www.wiltec.de/docsearch>

Ons postadres is:

WilTec Wildanger Technik GmbH
Königsbenden 12
52249 Eschweiler (Duitsland)

Indien u een product wilt terugsturen ter reclamatie, reparatie, ruiling of om welke reden dan ook, zoeken wij u het onderstaand adres te gebruiken. Attentie! Om een snelle afhandeling van uw retourzending of ruiling te kunnen verwezenlijken, verzoeken wij u in elk geval ons Serviceteam te contacteren alvorens u het product terugzendt. Gebruik hiervoor het onderstaand adres en/of contactgegevens.

Retouren
WilTec Wildanger Technik GmbH
Königsbenden 28
52249 Eschweiler (Duitsland)

E-Mail: **service@wiltec.info**
Tel: +49 2403 55592-0
Fax: (+49 2403 5559215)



Inleiding

Wij danken u voor de aanschaf van dit hoogwaardig product. Om het risico op ongelukken en letsel zo veel mogelijk uit te sluiten, verzoeken wij u te allen tijde de basisveiligheidsvoorschriften in acht te nemen wanneer u dit product gebruikt. Leest u alstublieft deze gebruikershandleiding zorgvuldig door en stel zeker dat u de inhoud ervan begrepen heeft.

Bewaar deze handleiding zorgvuldig.

Waarschuwing!

- Om het risico op letsel te beperken, moet de gebruiker de gebruiksaanwijzing gelezen en begrepen hebben.
- Neem de grondboor niet in gebruik voordat u alle aanwijzingen en veiligheidsvoorschriften uit deze handleiding grondig gelezen en begrepen heeft. Het niet in acht nemen kan tot ongelukken met brand, stroomschokken of zwaar letsel leiden. Bewaar de handleiding en lees deze regelmatig door om een veilig gebruik te garanderen en personen die met het apparaat werken te kunnen instrueren.

Lees alle instructies en volg de veiligheidsvoorschriften op!

Veiligheidsaanwijzingen

Algemene veiligheidsaanwijzingen

- Om de grondboor te kunnen gebruiken, lees en begrijp alle aanwijzingen voor gebruik. Volg alle veiligheidsaanwijzingen op. Het niet in acht nemen van de volgende veiligheidsaanwijzingen kan tot zwaar letsel leiden.
- Laat kinderen of onopgeleide personen deze machine niet gebruiken.
- De grondboor mag uitsluitend door volwassenen met een goede lichamelijke toestand en kennis van de gebruikshandleiding gebruikt worden.
- Start of bedien de motor nooit in een afgesloten of slecht geventileerde ruimte; het inademen van uitlaatgassen kan dodelijk zijn.
- Ruim uw werkplek voor ieder gebruik op. Verwijder voorwerpen als steen, glasscherven, spijkers, draden, snoeren en andere objecten die in de boor zouden kunnen raken.
- Draag antislip veiligheidschoenen, handschoenen, een veiligheidsbril en gehoorbescherming wanneer u dit apparaat bedient.
- Draag een zware, lange broek. Draag geen losse kleding, korte broeken, sieraden van welk soort dan ook en gebruik het apparaat niet met ongeschikt schoeisel of blootvoets.
- Bind lang haar vast om te voorkomen dat het tussen de bewegende delen verstrikt raakt.
- Houd alle omstanders, kinderen en huisdieren op minimaal 3 m afstand.
- Gebruik het apparaat niet wanneer u moe, ziek of onder invloed van alcohol, drugs of medische middelen bent.
- Gebruik het gereedschap niet bij slechte verlichting.
- Zorg voor een vaste stand en behoud uw evenwicht. Leun niet te ver naar voren en overschat uzelf niet. Een verkeerde inschatting kan tot verlies van evenwicht of contact met hete oppervlakken leiden.
- Houd alle delen van uw lichaam ver van de bewegende delen.
- Raak de omgeving van de uitlaat of de cilinder van de grondboor niet aan, aangezien deze onderdelen tijdens het gebruik erg heet worden.
- Stop altijd de motor en verwijder de bougiekabel voordat u instellingen of reparaties doorvoert; uitgezonderd het afstellen van de carburateur.
- Controleer het toestel voor elk gebruik op losse bevestigingselementen, beschadigde onderdelen, brandstoflekken of andere schade. Vervang alle beschadigde onderdelen voor gebruik.
- De trillingen van met de hand bediende gereedschappen kunnen bij bepaalde personen tot het zogenaamde syndroom van Raynaud leiden. Symptomen van deze aandoening zijn tintelingen, gevoelloosheid en verbleking van de vingers. De bediener kan maatregelen nemen om de effecten van trillingen te verminderen:



- Houd uw lichaam bij koud weer warm. Draag bij het bedienen van het apparaat handschoenen om uw handen en polsen warm te houden.
- Last regelmatig pauzes in en blijf in beweging om de bloedsomloop te bevorderen.
- Neem regelmatig werkpauses. Stel uzelf niet voor een te lang tijdsbestek aan de trillingen bloot.

Als u één van de symptomen van deze aandoening ervaart, stop dan onmiddellijk met werken en ga naar een dokter.

- Houd het apparaat in een goede toestand. Draai bevestigingen regelmatig vast en vervang slijtageonderdelen tijdig.
- Meng en bewaar de brandstof in een voor brandstof goedgekeurde behouder.
- Meng de brandstof buiten en op een plaats waar geen vonken of vlammen aanwezig zijn. Verwijder gemorste brandstofresten. Voor het starten van de motor dient u zich op 9 m van de plaats waar u getankt heeft te bevinden.
- Zet de motor uit en laat deze afkoelen, voordat u de machine gaat tanken of opslaan.
- Laat de motor afkoelen, maak de brandstoftank leeg en zet het apparaat goed vast voor transport in een auto, zodat het niet onverwachts kan bewegen.

Bijzondere veiligheidsinstructies voor het gebruik van de grondboormachine

- Vervang de boor wanneer er delen gescheurd, gebogen of beschadigd zijn. Zorg ervoor dat de boor en/of verlengas correct geïnstalleerd is/zijn en goed vastzitten. Anders kan dit tot zwaar letsel leiden.
- Controleer of alle veiligheidsinrichtingen, riemen, afscherschilden en handgrepen correct aanwezig zijn.
- Begin pas met werken wanneer u uw werkplaats opgeruimd heeft. Werk niet in de buurt van stroomkabels of ondergrondse nutsvoorzieningen. Het wordt ten zeerste aanbevolen contact op te nemen met de plaatselijke autoriteiten alvorens met de boorwerkzaamheden te beginnen.
- Wanneer de boor stationair draait, stopt u de motor en past u de instellingen van het stationair draaien aan de in deze handleiding beschreven instellingen aan.
- Gebruik uitsluitend de vervangende boren van de fabrikant. Gebruik geen andere opzetstukken.
- Werk nooit zonder dat de veiligheidskoppeling in de gebruiksklare stand staat. De veiligheidskoppeling schakelt in wanneer de motor stationair draait of wanneer een vast voorwerp wordt aangeraakt.
- Vervang de boor direct wanneer deze scheuren of andere beschadigingen heeft.
- Houd beide handgrepen tijdens het gebruik goed vast.
- Gebruik de boor nooit wanneer de handgrepen zich boven uw middel bevinden. Wanneer tijdens het boren de handgrepen zich boven deze hoogte bevinden, is het apparaat niet meer controleerbaar en kan zodoende bij een harde stoot tegen de borst tot letsel aan de borst leiden.
- Draag de grondboormachine nooit wanneer de motor draait.
- Draag de grondboormachine bij een uitgeschakelde motor en afgenomen boor.
- Boor nooit horizontaal. Deze boormachine mag uitsluitend worden gebruikt wanneer de boor een rechte hoek (90°) vormt met de vloer.
- Houd de handgrepen altijd schoon en droog.
- Zorg er voor het boren voor dat de boor niet geblokkeerd is.
- Werk altijd in een stabiele en veilige positie.
- Raak nooit de boor aan en voer geen onderhoud uit wanneer de motor draait.
- Bedien de grondboor stevig met beide handen en volg alle stappen voor routineonderhoud. Andere reparatiewerkzaamheden mogen uitsluitend door gekwalificeerd vakpersoneel uitgevoerd worden.
- Bewaar de grondboor op een droge plaats en met een lege brandstoftank.
- Indien de boor klemt, zet u de motor direct uit.

Symbolen en betekenissen

Belangrijk! Enkele van de volgende symbolen worden op uw werktuig gebruikt. Bekijk deze aandachtig en leer de betekenissen ervan te kennen. Wanneer u de betekenis ervan kent, kunt u het apparaat beter en veiliger bedienen.

Symbolen	Verklaring
	Veiligheidssymbool Duidt op gevaren, waarschuwingen of voorzorgsmaatregelen. Dit betekent " Attentie! Het gaat om uw veiligheid! ".
	Lees de bedieningshandleiding Uw handleiding bevat bijzondere aanwijzingen over mogelijke veiligheidsrisico's, alsmede gebruiks- en bedieningsinstructies. Lees alle informatie zorgvuldig door, om een veilig gebruik ervan te garanderen.
	Ogen- en gehoorbescherming Draag tijdens het gebruik van dit gereedschap ogen- en gehoorbeschermers.
	Houd omstanders op afstand Houd alle omstanders op minimaal 3 m afstand.
	Veiligheidsschoenen Draag tijdens het gebruik van dit apparaat antislip veiligheidsschoenen.
	Beschermhandschoenen Draag slip- en slijtvaste handschoenen.
	Niet roken Niet roken wanneer u brandstof mengt of bijvult.
	Brandstof Gebruik loodvrije benzine voor auto's met een octaangehalte van 90 ([R+M]/2) of hoger.
	Olie Gebruik synthetische tweetaktolie voor luchtgekoelde motoren.
	Benzine- en oliemengsel Mix het mengsel grondig en ook ieder keer voor het tanken.
	Schakelaar In- en uitschakelaar I = AAN (starten) O = UIT (stoppen)

Technische gegevens

Afmetingen (mm)	Apparaat	530 × 370 × 320
	Schacht	58 × ∅ 20
Leeggewicht (kg)		9,5
Gebruik/Informatie/Uitrusting		Verhouding benzine-olie: 1:30 Overbrengingsverhouding: 40:1
Motortype		Luchtgekoelde 2-takt-1-cilinder-benzinemotor
Ontsteking		Transistor magneetontsteking (CDI)
Max. motorvermogen	Vermogen (kW)	1,4
	Vermogen (pk)	1,9
	Toerental (toeren/min)	6500
	Cilinderinhoud (cm³)	52
Tankinhoud (l)		0,98
Geschikte boren (mm)		∅ 100–300

Onderhoud

Onderhoud vereist uiterste zorgvuldigheid en kennis en mag uitsluitend van een gekwalificeerd technicus doorgevoerd worden. Wij zijn niet aansprakelijk voor schade ontstaan door incorrect gebruik of incorrect onderhoud van het apparaat.

Montage

Uitpakken

- Neem het werktuig en de toebehoren voorzichtig uit de doos. Let erop dat alle onderdelen die op de onderdelenlijst staan, aanwezig zijn.
- Controleer het werktuig zorgvuldig om er zeker van te zijn dat het tijdens het transport niet kapotgegaan is of andere schade heeft opgelopen.
- Gooi het verpakkingsmateriaal pas weg nadat u het toestel zorgvuldig geïnspecteerd heeft, en vastgesteld heeft dat het op een juiste wijze kan worden gebruikt.



Waarschuwingen!

- Indien onderdelen missen, mag het werktuig pas gebruikt worden nadat de missende delen zijn vervangen. Dit kan anders tot zware letsel leiden.
- Probeer niet de structuur van dit gereedschap aan te passen of zelf toebehoren te maken die niet voor het gebruik met dit gereedschap aanbevolen zijn. Elk van deze handelingen of veranderingen is ongepast en kan leiden tot een gevaarlijke gebruikstoestand. Er bestaat letselgevaar!

Onderdeelbenaming en functies

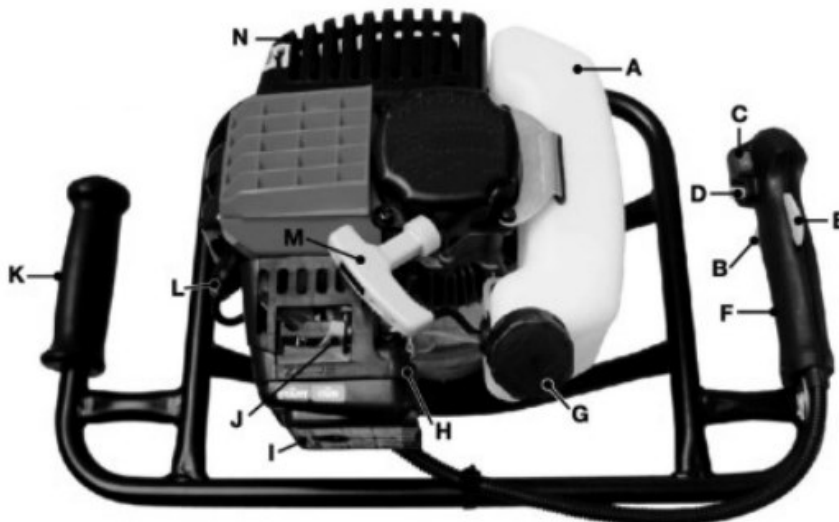

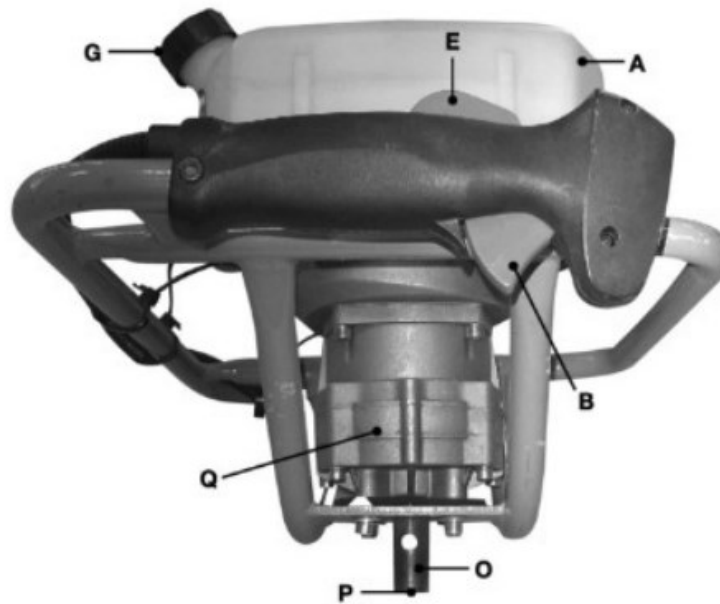

Let-ter	Betekening	Let-ter	Betekening	Let-ter	Betekening
A	Tank	G	Tankdop	M	Startergreep
B	Gashendel	H	Primerpomp	N	Uitlaat
C	Motorschakelaar	I	Behuizing luchtfilter	O	Zuigerpenbevestiging
D	Gashendelvergrendeling	J	Chokehendel	P	Aandrijfjas
E	Vergrendeling trekker	K	Linker handgreep	Q	Transmissie
F	Rechter handgreep	L	Bougiedop		

Veilig gebruik van dit product vereist kennis van de informatie over het product en de instructies in deze handleiding, alsmede kennis van het project dat u wilt verwezenlijken. Maakt u zichzelf met alle bedieningsfuncties en veiligheidsvoorschriften vertrouwd voordat u aan uw project begint.

- **Behuizing luchtfilter**
De luchtfilterbehuizing bevat het luchtfilter, welke helpt de hoeveelheid stof en vuil die bij de werking van het apparaat binnenkomt, in te perken.
- **Chokehendel**
De chokehendel wordt gebruikt voor het starten van de motor.
- **Aandrijfjas**
De aandrijfjas is met opzetstukken verbonden die de beweging overbrengen.
- **Motorschakelaar**
De motorschakelaar wordt samen met de terugstootstartergreep voor het starten van de motor gebruikt. Ook wordt het voor het uitschakelen van de motor gebruikt.
- **Transmissie**
De transmissie brengt het toerental van de motor langzaam op een hogere koppel.
- **Zuigerpenbevestiging**
De zuigerpenen zetten de bevestigingen aan de aandrijfsas via de opnameboorgaten vast.
- **Primerpomp**

Met de primerpomp wordt de carburateur voor de koude start of na een langere periode van niet-gebruik opgewarmd.

- **Trekkabelstarter**
De trekstarter wordt (samen met de motorschakelaar) voor het starten van de motor gebruikt.
- **Gashendelvergrendeling**
De vergrendeling van de gashendel wordt gebruikt om de motor bij een koude start te ondersteunen.
- **Gashendeltrekker**
De gashendeltrekker helpt de gebruiker de snelheid van de boor aan de te bewerken grond aan te passen.
- **Vergrendeling trekker**
De vergrendeling van de trekker voorkomt dat het gebruik per ongeluk de gashendel indrukt. Deze vergrendeling moet voor het bedienen van de gashendel ingedrukt worden.

Montage van de boren

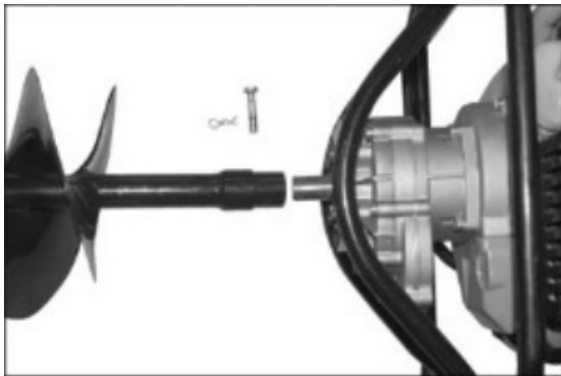

Lijn de motoraandrijfvas uit met de zitting van de boor en zet het met de bijbehorende zuigerpen en R-klem vast.

Let op! Begin niet te graven zonder dat de boor bevestigd is.

WAARSCHUWING!

Gebruik de boor nooit wanneer de handgrepen zich boven uw middel bevinden. Wanneer tijdens het boren de handgrepen zich boven deze hoogte bevinden, is het apparaat niet meer controleerbaar en kan zodoende bij een harde stoot tegen de borst tot letsel aan de borst leiden.

WAARSCHUWING!

Verander de overbrenging van het reductietandwiel niet. De eigenschappen van de machine kunnen veranderen en er kunnen onvoorziene reacties optreden.

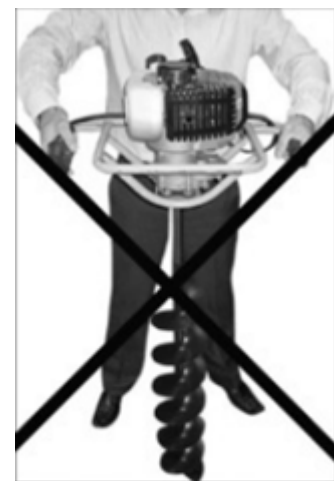

Nooit met de grepen
boven uw middel
gebruiken!

Regels voor het werken met het apparaat

Waarschuwing!

Volg te allen tijde de veiligheidsaanwijzingen op. De grondboor mag uitsluitend voor het boren in de grond worden gebruikt. Zet de boor niet op vaste steunen vast. Het is verboden andere gereedschappen of hulpstukken te gebruiken dan die welke door de fabrikant aangegeven en goedgekeurd zijn.

Bedrijf

Waarschuwing!

Ga niet onvoorzichtig met het apparaat om, ook wanneer u met het gebruik ervan vertrouwd bent. Denk eraan dat zelfs een klein moment van onoplettendheid genoeg is om ernstig letsel te veroorzaken.

Waarschuwing!

Draag bij het werken met dit apparaat te allen tijde een veiligheidsbril met zijbescherming. Het niet in acht nemen kan ertoe leiden dat vreemde voorwerpen in de ogen terechtkomen, hetgeen tot letsel leidt.

Waarschuwing!

Gebruik geen opzetstukken of toebehoren die niet door de fabrikant van dit gereedschap worden aanbevolen. Het gebruik van opzetstukken en toebehoren die niet door de fabrikant zijn aanbevolen kan tot letsel leiden.

Let op!

Lees de bedieningshandleiding en volg de waarschuwings- en veiligheidsvoorschriften op!

Let op!

Houd alle omstanders, kinderen en huisdieren op minimaal 3 m afstand van uw werkplek.

Veiligheid bij de omgang met en het tanken van brandstof

- Ga te allen tijde voorzichtig om met brandstof, omdat deze licht ontvlambaar is.
- Tank altijd buiten en alleen op plaatsen waar geen vonken of vlammen aanwezig zijn.
- Niet roken in de tankzone!
- Adem brandstofdampen niet in!
- Laat benzine en olie niet in aanraking komen met de huid.
- Houd benzine en olie ver van uw ogen. Was uw ogen direct met schoon water uit, wanneer benzine of olie in uw ogen raakt. Indien de irritatie na het spoelen aanhoudt, dient u onmiddellijk een arts te raadplegen.
- Verwijder gemorste benzine direct.

Mixen van brandstof

- Dit toestel wordt aangedreven door een tweetaktmotor en vereist een voormengsel van benzine en tweetaktolie. Meng loodvrije benzine en tweetaktmotorolie in een schone, voor benzine geschikte houder.
- Deze motor is geschikt voor het gebruik met loodvrije benzine voor auto's met een octaangehalte van 90 ($([R+M]/2)$) of hoger.
- Gebruik geen brandstof die ethanol bevatten. Het gebruik van ethanol bevattende brandstoffen kan tot verlies van de garantie leiden.
- Gebruik geen voorgemengde benzine-/oliesoorten die bedoeld zijn voor gebruik in bromfietsen, motorfietsen enz.
- Gebruik uitsluitend synthetische tweetaktolie. Gebruik geen olie voor voertuigen of tweetakt buitenboordmotoren.
- Meng 2 % synthetische tweetaktolie in de benzine. Hieruit ontstaat een mengverhouding van 1:30. Mix het mengsel grondig en ook ieder keer voor het tanken.
- Meng in kleine hoeveelheden. Meng geen hoeveelheden die niet binnen 30 dagen kunnen worden opgebruikt. Synthetische tweetaktolie met een brandstofstabilisator wordt aanbevolen.

1:30

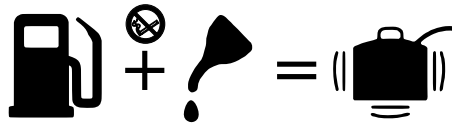

Vullen van de tank

1. Reinig het oppervlak rond de tankdop om verontreinigingen te vermijden.
2. Draai de tankdop langzaam open om de druk te reduceren en te voorkomen dat brandstof om de tankdop uitstroomt.
3. Vul het brandstofmengsel voorzichtig in de tank. Voorkom het morsen van brandstof.
4. Reinig en controleer de afdichting voordat u de tankdop terugplaatst. Zet vervolgens de tankdop op de tank en draai deze vast.
5. Veeg gemorste brandstof af. Voor het starten van de motor dient u zich op 9 m van de plaats waar u getankt heeft te bevinden.

Let op! Het is normaal dat tijdens en na het eerste gebruik rook uit de nieuwe motor komt.

Waarschuwing!

Voor het tanken altijd de motor afzetten. Vul nooit brandstof in een machine met een draaiende of hete motor. Voor het starten van de motor dient u zich op minimaal 9 m van de plaats waar u getankt heeft te bevinden. Niet roken!

Mengselverhouding:

1 l + 20 ml=

2 l + 40 ml=

3 l + 60 ml=

4 l + 80 ml=

5 l + 100 ml=

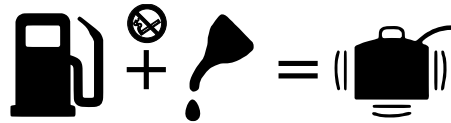

Starten en stoppen

Waarschuwingen!

- Start of bedien de motor nooit in een afgesloten of slecht geventileerde ruimte; het inademen van uitlaatgassen kan dodelijk zijn.
- Bij het starten van een koude motor mag de boor nog niet aangebracht zijn. De boor kan draaien wanneer de motor bij een ingeschakelde gashendelvergrendeling start. Start de motor als volgt: Laat het eerst opwarmen. Als de motor is opgewarmd, kunt u deze afzetten, de boor erin steken en de motor volgens de procedure voor een warme start opnieuw starten.

Let op! Zorg ervoor dat de stopschakelaar op “I” staat voordat u het apparaat start.

Starten van een koude motor

- Stel de motor op “I” in.
- **PRIME – Druk de primerpomp 10 keer langzaam in.**
- Stel de chokehendel in op “START”.
- Vergrendel de gashendel door eraan te trekken en de vergrendelknop in te drukken.
- Trek met een snelle, stevige en gelijkmatige opwaartse beweging aan het starttouw totdat de motor aanslaat of start en draait.
- Indien de motor wel aanslaat maar niet blijft draaien, zet u de chokehendel op weer op “RUN”.
- Laat de motor 5–20 s lang warmdraaien.

Starten van een warme motor

- Wanneer de motorschakelaar op “I” staat, trekt u het starttouw met een snelle, stevige en gelijkmatige opwaartse beweging totdat de motor start.
- **Let op!** Gebruik de chokehendel niet wanneer u een hete motor start.

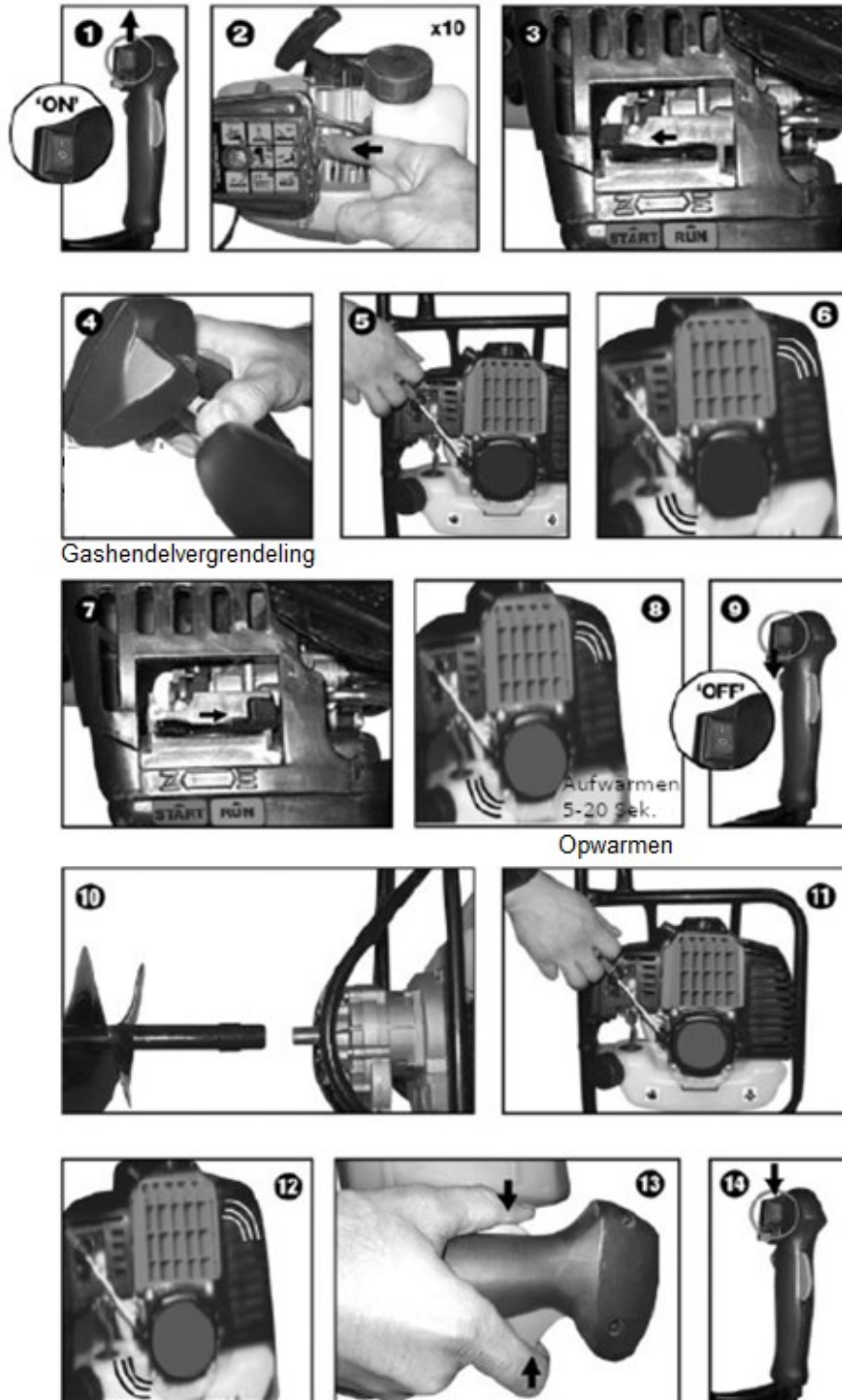

Gashendelvergrendeling

Opwarmen

Afzetten van de motor

Stel de motorschakelaar in op “O”. Wacht totdat de motor gestopt is.

Gebruik van de grondboor

1. Pak de grondboor met beide handen stevig vast en houd alle lichaamsdelen uit de buurt van de boor en de geluidsdemper.
2. Houd de boor met de rechterhand stevig aan de gashendel en met de linkerhand stevig aan de handgreep vast.
3. Houd tijdens het gebruik **altijd** met beide handen een stevige greep.
4. De grondboor dient in een comfortabele houding te worden gehouden, waarbij de handgreep boven uw middel ligt.
5. Met de gashendel kan de snelheid van de boor aan de bodemgesteldheid worden aangepast.
6. Houd altijd een aangename afstand tussen uzelf en de grondboor, zonder dat u zich ver naar voren vooroverbuigt.
7. Geef uw werk altijd de volledige aandacht. Het in aanraking komen met de draaiende boren kan tot zwaar letsel leiden.



Onderhoud

Waarschuwing!

Gebruik uitsluitend vervangonderdelen, toebehoren en opzetstukken van de originele fabrikant. Dit kan anders tot letsel, slechte prestaties van het apparaat en verlies van de garantie leiden.

- De hier beschreven instellingen en reparaties kunnen door u worden uitgevoerd. Voor alle andere reparaties dient een gekwalificeerd vakpersoon erbij betrokken te worden.
- Verkeerd onderhoud kan leiden tot overmatige koolafzetting, wat op zijn beurt kan leiden tot vermogensverlies en het lekken van olieresten uit de uitlaat.
- Zorg ervoor dat alle veiligheidsinrichtingen, afschermingen en handgrepen correct en veilig op hun plaats zitten om letsel te voorkomen.

Motor

Reinig de cilinderlamellen regelmatig met perslucht of een borstel. Vervuiling op de cilinder kan tot oververhitting van de motor leiden.

Tandwieloverbrenging

Vervang het vet in de tandwieloverbrenging elke 100 bedrijfsuren.

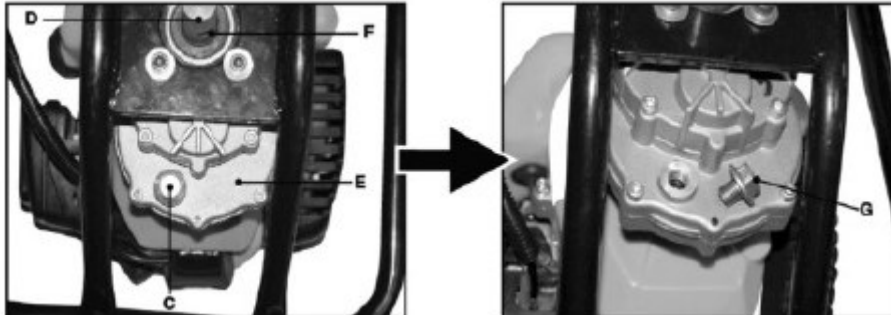

- C: Inspectieschroef voor tandwielsmering
- D: Aandrijfjas
- E: Transmissie
- F: Zuigerpenbevestiging
- G: Bouten

Reinigen van de uitlaatopening en de uitlaatpijp

Afhankelijk van het type brandstof en olie alsmede de werkingsomstandigheden kunnen de uitlaatopening en de uitlaat door koolafzettingen geblokkeerd worden. Als u merkt dat uw door benzine aangedreven werktuigen minder goed werken, moet een gekwalificeerde en erkende technicus deze afzettingen verwijderen om het vermogen te herstellen.

LuchtfILTER reinigen

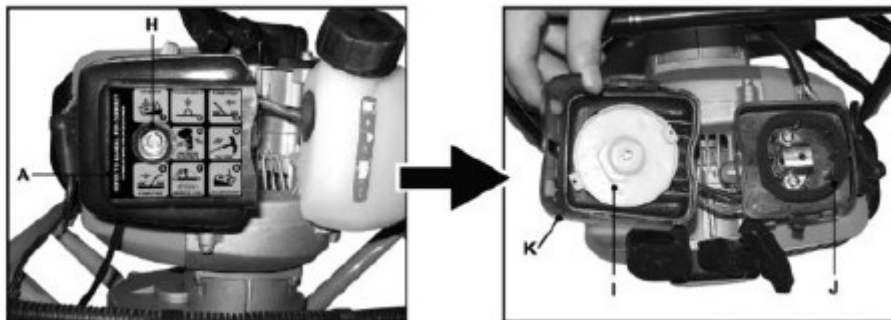

- A: LuchtfILTERafdekking
- H: LuchtfILTERafdekkingschroef
- I: LuchtfILTERhouder
- J: LuchtfILTER
- K: Behuizing

Een vervuild luchtfILTER veroorzaakt startproblemen, vermogensverlies en verkort de levensduur van de motor. Controleer de luchtfILTER maandelijks. Voor een optimaal vermogen moet het luchtfILTER ten minste eenmaal per jaar worden vervangen.

- Maak het luchtfILTERdeksel los door de bevestigingsschroef tegen de richting van de klok in te draaien.
- Verwijder de filterafdekking en het luchtfILTER.
- Reinig het schuimfilter met een warm sopje. Zet het rechtop en laat het drogen.

Let op! Als het schuimfilter beschadigd is, moet het worden vervangen.

- Breng een lichte laag motorolie op het schuimfilterelement aan en knijp het vervolgens uit.
- Plaats het luchtfilter terug.

Let op! Let erop dat het filter correct in de afdekking zit. Bij het verkeerd aanbrengen van het filter kan er vuil in de motor terechtkomen, waardoor de motor sneller slijt.

- Plaats het luchtfilterdeksel terug en draai de montageschroef vast.

Benzinetank



Waarschuwing! Een lekkende tankdop betekent brandgevaar en dient onmiddellijk vervangen te worden!

De tankdop bevat een afdichting en een terugslagventiel ter ontluchting van verzamelde brandstofgasen. Een verstopt terugslagventiel leidt tot een slecht motorvermogen. Indien het vermogen verbetert wanneer de brandstoftankdop wordt losgedraaid, kan het terugslagventiel defect zijn. Vervang indien nodig de tankdop. De brandstof die aan de motor wordt geleverd, gaat eerst door een filter om onzuiverheden te verwijderen alvorens het de motor instroomt. Verontreinigingen in de brandstof kunnen leiden tot verminderde prestaties en schade aan de motor.

Het brandstoffilter is een onderdeel dat niet aan onderhoud onderworpen is en mag uitsluitend door geautoriseerd personeel vervangen worden!

Vervangen bougie

Deze motor gebruikt een bougie met een elektrodenafstand van 0,5 mm. Gebruik een identieke vervanger en vervang de bougie jaarlijks.



K: Bougies
B: Bougiedop

Instellen van het stationair toerental

Indien de boor stationair draait, dient het stationair toerental met de schroef op de motor aangepast te worden. Draai de schroef voor stationair draaien tegen de richting van de klok in, om het toerental te reduceren en de beweging van het booropzetstuk te stoppen. Indien de boor nog steeds stationair draait, neem dan contact op met een gekwalificeerde technicus om het af te laten stellen en stop met het gebruik totdat de reparatie voltooid is.

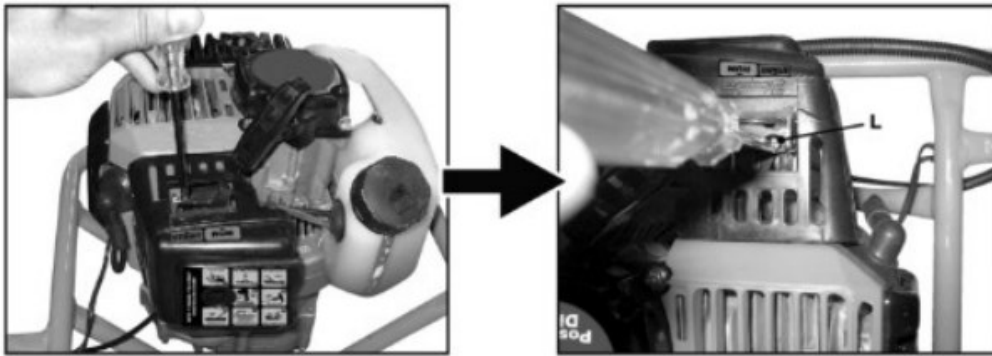

L: Schroef stationair draaien

Opslag

- Verwijder alle vreemde stoffen uit het apparaat. Bewaar het ongebruikte apparaat in een binnenruimte en op een droge, goed geventileerde en voor kinderen ontoegankelijke plaats. Houd het apparaat ver van bijtende middelen zoals tuinchemicaliën.
- Volg alle ISO- en plaatselijke voorschriften voor de veilige opslag en behandeling van benzine.

Opslag langer dan een maand

Laat alle brandstof uit de tank in een voor benzine goedgekeurde behouder stromen. Laat de motor draaien totdat deze stopt.

Problemen en oplossingen

Indien deze hulpstellingen het probleem niet oplossen, neem dan contact op met een vakkundige.

Probleem	Mogelijke oorzaak	Mogelijke oplossing
Motor start niet	Geen ontsteking	Ontsteking controleren, bougie verwijderen, bougiestekker opnieuw erop zetten en bougie op de metalen cilinder leggen. Aan het starttouw trekken en op de vonkenontwikkeling aan de bougiepunt letten. Als er geen vonk is, herhaalt u de test met een nieuwe bougie.
	Geen brandstof	Primerpomp drukken totdat de pomp met brandstof is gevuld. Indien de pomp niet wordt gevuld, is het primaire brandstofsysteem geblokkeerd. Neem contact op met een vakkundige. Als de pomp volloopt, kan de motor vollopen. Ga verder met de volgende oplossing.
	Motor overspoeld	Zet de chokehendel op START, druk de gashendel in, trek herhaaldelijk aan het starterkoord totdat de motor start en draait. Let op! Afhankelijk van de traagheid van het touw.
	Startkoord trekt zwaarder dan toen het nieuw was	Wendt u zich tot een geautoriseerd servicepunt.
De motor start, maar versnelt niet.	De motor heeft ongeveer 3 min nodig om zich voldoende op te kunnen warmen.	Laat de motor volledig opwarmen. Indien de motor na drie minuten niet versnelt, neem dan contact op met een gekwalificeerde technicus.
Motor start, maar draait alleen bij hoog	Carburateur moet ingesteld worden.	Wendt u zich tot een vakkundige.



toerental met halve choke.		
De motor bereikt niet het volle toerental en stoot overmatige rook uit.	Controleer de verhouding van het brandstofmengsel	Gebruik nieuwe brandstof en het juiste 2-takt-oliemengsel.
	LuchtfILTER vervuild	Reinig het luchtfILTER, zie hoofdstuk "LuchtfILTER reinigen" in deze handleiding.
	Vonkenscherm vervuild	Wendt u zich tot een gekwalificeerde vakkundige.
De motor start, draait en versnelt, maar blijft niet stationair draaien.	Stationair schroef op carburateur moet worden vastgezet.	Draai de stationair schroef in de richting van de klok mee om het stationair toerental te verhogen.
De boor draait stationair.	Stationair toerental te hoog ingesteld, koppeling werkt niet.	Draai de schroef voor stationair draaien tegen de richting van de klok in, om het toerental te reduceren en het booropzetstuk te stoppen. Neem contact op met een gekwalificeerde technicus voor het afstellen en stop het gebruik totdat de reparatie is voltooid. Ernstig letsel kan worden veroorzaakt wanneer het booropzetstuk stationair draait.
Er druppelt olie uit de uitlaat.	Controleer de verhouding van het brandstofmengsel	Gebruik nieuwe brandstof en het juiste 2-takt-oliemengsel.
	LuchtfILTER vervuild	Reinig het luchtfILTER, zie hoofdstuk "LuchtfILTER reinigen".

Belangrijk:

Het op welke manier dan ook kopiëren van deze handleiding en/of gebruik ervan voor commerciële doeleinden, is uitsluitend toegestaan met vooraf verkregen schriftelijke toestemming van WilTec Wildanger Technik GmbH.