

# Mode d'emploi

## Démonte-pneu manuel 61309



Illustration similaire, peut varier selon le modèle

Veillez lire et respecter le mode d'emploi et les consignes de sécurité avant la mise en service.

Sous réserve de modifications techniques !

En raison du développement constant, les illustrations, les étapes de fonctionnement ainsi que les données techniques peuvent varier légèrement.



Les informations contenues dans ce document sont susceptibles d'être modifiées sans préavis. Aucune partie de ce document ne peut être copiée ou reproduite sous une autre forme sans autorisation écrite préalable. Tous droits réservés.

La société WilTec Wildanger Technik GmbH décline toute responsabilité en cas d'erreurs dans ce manuel d'utilisation ou dans les schémas de raccordement.

Bien que WilTec Wildanger Technik GmbH ait tout mis en œuvre pour que ce manuel d'utilisation soit complet, précis et à jour, une marge d'erreur peut néanmoins subsister.

Si vous trouviez une erreur ou si vous désiriez nous communiquer des suggestions quant aux améliorations à apporter, n'hésitez pas à nous contacter. Vos messages seront les bienvenus !

Pour tout renseignement, écrivez-nous à l'adresse électronique suivante :

[service@wiltec.info](mailto:service@wiltec.info)

Ou bien utilisez le formulaire de contact qui figure dans le lien suivant :

<https://www.wiltec.de/contacts/>

La version actuelle de ce manuel d'utilisation est disponible dans plusieurs langues dans notre boutique en ligne. Cliquez sur le lien ci-dessous :

<https://www.wiltec.de/docsearch>

Pour un envoi par voie postale de vos réclamations, notre service après-vente se tient à votre disposition à l'adresse suivante :

WilTec Wildanger Technik GmbH  
Königsbenden 12  
52249 Eschweiler

Pour le retour de votre marchandise en vue d'un échange, d'une réparation ou autre, veuillez utiliser également l'adresse suivante. **Attention !** Ne renvoyez jamais la marchandise sans l'accord préalable de notre SAV. Autrement, l'envoi sera refusé à la réception.

WilTec Wildanger Technik GmbH  
Königsbenden 28  
52249 Eschweiler

À votre écoute et joignable via :

E-mail : **service@wiltec.info**  
Tél : +49 2403 977977-4 (équipe francophone)  
Fax : +49 2403 55592-15

---

## Introduction

Merci d'avoir opté pour ce produit de qualité. Afin de réduire tout risque de blessure, nous vous prions de toujours prendre quelques mesures de sécurité de base lors de l'utilisation de cet article. Veuillez lire attentivement ce manuel et vous assurer de l'avoir bien compris. Conservez ce mode d'emploi dans un lieu sûr.



## Consignes de sécurité

- Lisez toutes les consignes de sécurité et assurez-vous de les comprendre. Le non-respect des instructions peut entraîner de graves blessures corporelles. Conservez les instructions dans un endroit sûr.
- Gardez votre zone de travail propre et bien éclairée. Les zones de travail désordonnées et sombres favorisent les accidents. Tenez les spectateurs et les enfants éloignés lorsque vous utilisez des outils et de l'équipement. Les distractions peuvent vous faire perdre le contrôle. Installez des barrières ou des écrans si nécessaire.
- Assurez-vous que le démonte-pneu se trouve sur une surface plane et ferme pouvant supporter le poids de l'appareil, des pneus et des autres accessoires.
- Ne laissez pas les enfants ou toute autre personne non autorisée utiliser le démonte-pneu ou jouer avec lui.
- N'exercez pas de force lors de l'utilisation du démonte-pneu. L'appareil fonctionne mieux et plus sûrement lorsqu'il est utilisé à la vitesse et avec les charges maximales pour lesquelles il a été conçu.
- Avant d'utiliser le démonte-pneu, lisez et suivez toujours les instructions et les consignes de sécurité décrites dans les manuels des fabricants des pneus et des véhicules.
- Utilisez le bon outil pour la tâche à accomplir. N'essayez pas d'utiliser un petit outil pour faire le travail d'un outil industriel plus grand. Ce produit a été développé pour des applications très spécifiques. Ne modifiez pas la structure de ce produit et ne l'utilisez pas à des fins pour lesquelles il n'a pas été conçu.
- Restez vigilant à tout moment. Faites très attention à ce que vous faites et utilisez toujours les outils et l'équipement avec prudence. N'utilisez pas d'outils ou d'équipement lorsque vous êtes fatigué ou sous l'influence d'alcool, de drogues ou de médicaments altérant la conscience. Un bref moment d'inattention lors de l'utilisation d'outils et d'équipement peut entraîner des blessures graves.
- Portez des vêtements appropriés. Ne portez ni vêtements trop larges ni bijoux. Attachez solidement les cheveux longs ensemble.
- Ne vous penchez pas trop en avant. Assurez-vous d'avoir une bonne assise et de garder votre équilibre. Une position et un équilibre sécurisés permettent un meilleur contrôle de l'appareil dans des situations inattendues.
- Utilisez un équipement de protection. Portez des lunettes de protection et une protection complète du visage lors de l'installation ou de l'utilisation de l'appareil.
- Vérifiez le démonte-pneu avant chaque utilisation. Vérifiez si des vis ou des pièces mobiles sont desserrées, mal alignées ou coincées. Vérifiez également les pièces fissurées ou cassées et les bruits ou vibrations inhabituels. Faites résoudre les problèmes avant de continuer à utiliser l'appareil. N'utilisez pas d'appareils endommagés.

## Pneus quad

- **Remarque :** Les pneus quad sont difficiles à démonter et à monter en raison de leur petit diamètre. De plus, les pneus sont souples et se plient facilement lorsque le boudin est poussé.
- Si le démonte-pneus (**10**) glisse du pneu, tenez-le fermement et faites le tour de la jante pour enlever progressivement le boudin.
- Appliquez du lubrifiant entre le pneu et la jante pour faciliter son retrait.
- Si le pneu a une jante haute avec un petit diamètre intérieur de sorte que la jante ne dépasse pas la plaque ronde sur le montant central (**1**), qu'il ne puisse pas être placé sur la base (**4**) ou que le mandrin de jante (**3**) coure à travers son trou, vous devriez toujours pouvoir utiliser le démonte-pneu pour démonter et monter le pneu. La plupart des jantes sont maintenues en place par le couvercle de la base (**2**). Lorsque le couvercle est en place, la jante doit aussi rester en place afin que le pneu puisse être installé et retiré comme décrit.

**Vue éclatée et liste des pièces**

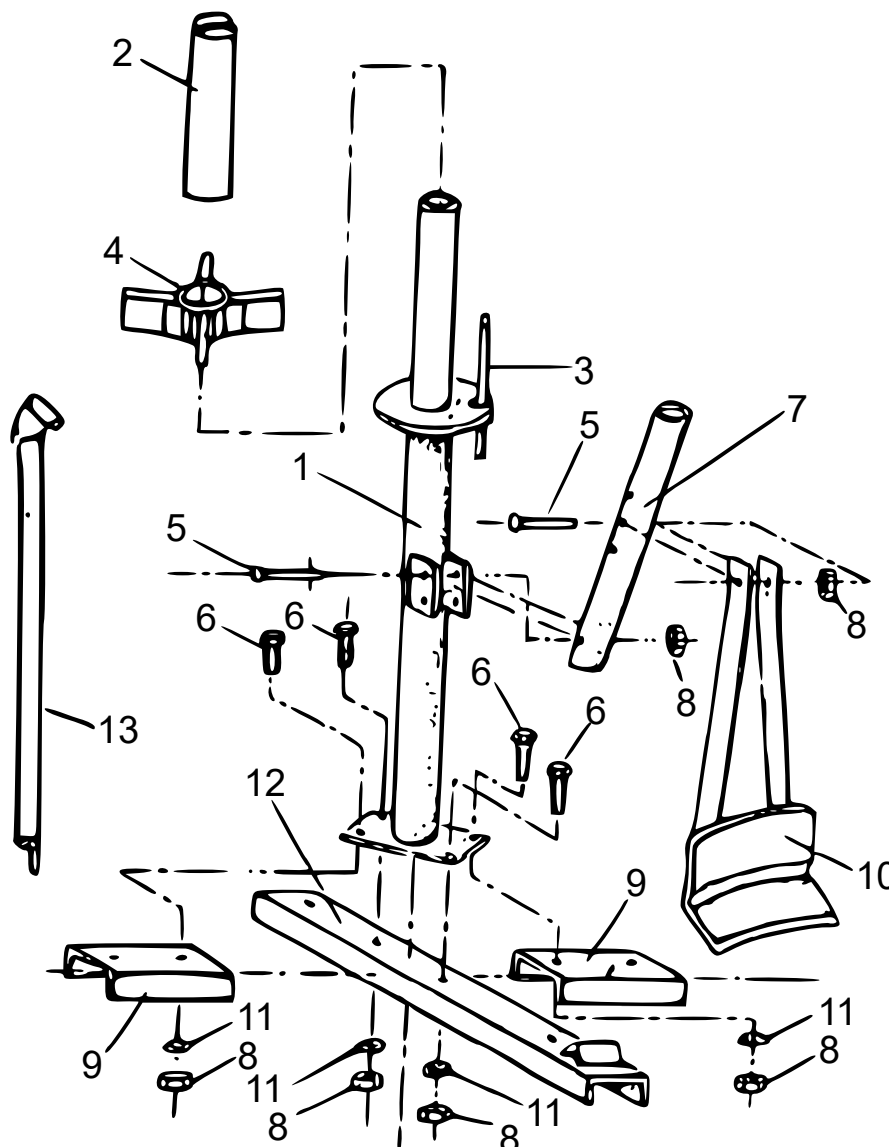

N°	Dénomination	Qté	N°	Dénomination	Qté
1	Montant central	1	8	Écrou hexagonal (M10)	6
2	Couvercle du montant central	1	9	Partie latérale de la base	2
3	Mandrin de jante	1	10	Levier de pneu	1
4	Base	1	11	Rondelle de verrouillage	4
5	Vis hexagonale (M10×65)	4	12	Pied de la base	1
6	Grande vis hexagonale (M10×25)	4	13	Barre de montage/démontage	1
7	Poignée du levier de pneu	1			



## Instructions de montage et d'utilisation

### Données techniques

<b>Application</b>		Convient pour tous les pneus à partir de 20,3 cm (8") jusqu'à ceux de camions légers tels que 19 cm (7,5") × 40,6 cm (16") et les pneus à basse pression jusqu'à 31,8 cm (12,5") L × 40,6 cm (16").
<b>Dimensions (cm)</b>	<b>Base</b>	38,1 × 45,72
	<b>Trou de fixation de la base</b>	∅ 1,1 (7/16") (4 pièces)
	<b>Barre de montage-/démontage</b>	94 (37") L × ∅ 5 (15/16")
	<b>Rack de dépose du pneu</b>	∅ 19 (7 1/2") × 0,47 (3/16") (largeur)
	<b>Pieds</b>	3,81 (1 1/2") × 7,62 (3") × 0,38 (0,15") (rail mural)
	<b>Montant central</b>	7,3 (2 7/8")

### Retirer les pneus

1. Avant de commencer, utilisez un lubrifiant pour caoutchouc (non inclus) pour faciliter la poussée, l'installation et le retrait du boudin.
2. Dégonflez complètement le pneu.
3. Pour repousser le boudin de la jante, posez le pneu à plat sur le piédestal. La butée triangulaire sert à sécuriser le pneu contre le glissement.
4. Insérez l'extrémité plate de la barre de montage/démontage **(13)** dans la poignée du levier de pneu **(7)**.
5. Placez le démonte-pneus **(10)** sur le pneu contre le bord de la jante. En travaillant, vous devrez peut-être ajuster la hauteur du levier de pneu ; pour ce faire, retirez les vis **(5)** et réglez le levier à la bonne hauteur. Puis réinsérez les vis.
6. Appuyez sur la barre de montage/démontage **(13)** vers le bas pour pousser le boudin hors de la jante. Si le boudin ne se détache pas d'un seul coup, retournez le pneu et réessayez à plusieurs endroits.
7. Retournez le pneu et répétez les étapes 1 à 6.

### Monter et démonter les pneus

1. Une fois le boudin retiré, placez le pneu avec la tige de valve tournée vers le haut sur la machine et le mandrin de jante **(3)** de sorte que celui-ci dépasse à travers l'un des trous de la jante.
2. Placez la base **(4)** avec le côté conique entrant dans le moyeu de roue sur le montant central **(1)**.
3. Vissez le couvercle du montant central **(2)** sur le montant central **(1)**. Serrez à la main la base **(4)** ; cela devrait suffire. Pour un ajustement plus serré, insérez l'extrémité plate de la barre de montage/démontage **(13)** à travers le haut du couvercle de la base et utilisez le levier pour serrer encore plus le couvercle de la base.
4. Dès que le pneu est bien en place, appuyez sur l'extrémité plate de la barre de montage/démontage **(13)** placée entre le pneu et la jante.
5. Faites le tour du montant central **(1)** avec la barre de montage/démontage **(13)** pour retirer complètement le boudin.
6. Tirez le pneu vers le haut du boudin. Comme précédemment, l'extrémité plate de la barre de montage/démontage **(13)** doit également se trouver entre le pneu et la jante. Ensuite, répétez le processus pour retirer complètement le pneu de la jante.
7. Réparez le pneu. Remontez ensuite le pneu sur la jante.
8. Accrochez l'extrémité de la barre de montage/démontage **(13)** sur le bord de la jante.
9. Poussez le pneu vers l'avant sur le bord de la jante à l'endroit où la barre de montage/démontage **(13)** est suspendue.
10. Positionnez le boudin de manière à ce qu'il glisse sur la partie plate de l'extrémité à crochet de la barre de montage/démontage **(13)**.



11. Appuyez manuellement le pneu contre la jante. De l'autre main, tirez la barre de montage **(13)** dans le sens des aiguilles d'une montre autour du montant central **(1)** jusqu'à ce que le boudin commence à glisser sur la jante. Il ne doit être déplacé que de quelques centimètres avant de pouvoir lâcher le pneu et actionner la barre de montage/démontage **(13)** à deux mains.
12. Continuez à faire le tour de la jante jusqu'à ce que le pneu soit monté sur le bord du boudin. Répétez ce processus sur le deuxième talon pour assembler complètement le pneu.

**Important !** Si le boudin du pneu commence à reposer pendant que vous installez le pneu, le pneu doit s'étirer plus ; cela rend le montage plus difficile. Pour éviter cela, appuyez sur le pneu pour qu'il ne puisse pas reposer sur le dessus de la jante lors du montage.

**Remarque :** Le boudin qui passe au-dessus de la barre de montage/démontage **(13)** maintient la barre accrochée au bord de la jante. Le boudin du pneu passe sur le dessus (partie plate de l'extrémité de montage de la barre) et contre le mandrin de jante courbé **(3)** lorsque le pneu est monté sur la jante.

Avis important :

Toute reproduction et toute utilisation à des fins commerciales, même partielle de ce mode d'emploi, ne sont autorisées qu'avec l'accord préalable de la société WilTec Wildanger Technik GmbH.