

Gebruikershandleiding

Bandenmontagestoel

61309



Afgebeeld product kan per model enigszins afwijken

Vóór ingebruikname de handleiding en veiligheidsvoorschriften lezen en toepassen!

Onder voorbehoud van technische aanpassingen!

Vanwege constante technische ontwikkelingen kunnen afbeeldingen, het stappenplan en technische gegevens enigszins afwijken.



De informatie in dit document kan te allen tijde zonder aankondiging vooraf gewijzigd worden. Het is niet toegestaan dit document zonder schriftelijke toestemming vooraf te kopiëren of op welke manier dan ook (deels) te vermenigvuldigen. Alle rechten zijn voorbehouden.

WilTec Wildanger Technik GmbH is niet aansprakelijk voor eventuele fouten in deze gebruiksaanwijzing of de daaraan aangesloten overzichten en schema's.

Hoewel *WilTec Wildanger Technik GmbH* met de grootst mogelijke zorg deze gebruikershandleiding heeft samengesteld, zodat deze volledig, foutloos en actueel is, kunnen fouten niet uitgesloten worden. Heeft u een fout in deze handleiding ontdekt of wilt u ons een tip ter verbetering meedelen, dan vernemen wij deze graag van u.

U kunt een e-mail sturen aan het onderstaand e-mailadres:

service@wiltec.info

of gebruik het contactformulier op onze website:

<https://www.wiltec.de/contacts/>

De actuele versie van deze handleiding is in meerdere talen te vinden in onze webshop:

<https://www.wiltec.de/docsearch>

Ons postadres is:

WilTec Wildanger Technik GmbH
Königsbenden 12
52249 Eschweiler
Duitsland

Indien u een product wilt terugsturen ter reclamatie, reparatie, ruiling of om welke reden dan ook, verzoeken wij u het onderstaand adres te gebruiken. Let op! Om een snelle afhandeling van uw retourzending of ruiling te kunnen verwezenlijken, verzoeken wij u in elk geval ons Serviceteam te contacteren alvorens u het product terugzendt. Gebruik hiervoor het onderstaand adres en/of contactgegevens.

Retouren
WilTec Wildanger Technik GmbH
Königsbenden 28
52249 Eschweiler

E-mail: **service@wiltec.info**
Tel: +49 2403 55592-0 - Fax: +49 2403 55592-15



Inleiding

Wij danken u voor de aanschaf van dit hoogwaardig product. Om het risico op ongelukken en letsel zo veel mogelijk uit te sluiten, verzoeken wij u te allen tijde de basisveiligheidsvoorschriften in acht te nemen bij ingebruikname van dit product. Leest u alstublieft deze gebruikershandleiding zorgvuldig door en stel zeker dat u de inhoud ervan begrepen heeft.

Bewaar deze handleiding zorgvuldig.

Veiligheidsaanwijzingen

- De gebruiker dient deze handleiding gelezen en begrepen te hebben voordat u met het toestel gaat werken. Veiligheidsaanwijzingen dienen in acht genomen te worden. Het niet in acht nemen van deze instructies kan tot ongelukken met schade en/of letsel tot gevolg leiden. Bewaar deze handleiding voor toekomstige raadpleging.
- Houd uw werkplek opgeruimd en goed verlicht. Rommelige en niet goed verlichte werkplekken verhogen het risico op ongelukken. Houd omstanders en kinderen ver van uw werkplek wanneer u met het toestel werkt. Afleidingen kunnen ervoor zorgen dat u de controle over het toestel verliest. Indien nodig sluit u uw werkplek af of gebruikt u schermen om afleiding te voorkomen.
- Zorg ervoor dat het montage toestel op een rechte en stabiele ondergrond staat welke het gewicht van het toestel, de banden en andere toebehoren kan dragen.
- Laat kinderen en onbevoegde personen het toestel niet gebruiken of ermee spelen.
- Gebruik het toestel niet met geweld. Het is veiliger en effectiever om binnen de capaciteiten van het toestel te werken. Gebruik het toestel uitsluitend waar het voor bedoeld is.
- Lees altijd alle instructies en waarschuwingen voordat u het bandenmontage toestel gaat gebruiken. Volg alle aanwijzingen en instructies van de banden- en autofabrikant op.
- Gebruik uitsluitend het geschikte gereedschap voor uw werkzaamheden. Probeer nooit ongeschikte gereedschappen te gebruiken voor werkzaamheden die door machines uitgevoerd dient te worden. Dit product is voor een ander doel ontwikkeld. Breng geen wijzigingen, aanpassingen of modificaties in de constructie van het product aan en gebruik het uitsluitend waar het voor ontworpen is.
- Richt uw volledige concentratie op uw werkzaamheden en gebruik het toestel altijd voorzichtig en met uw volledige aandacht. Gebruik het toestel niet wanneer u moe of onder invloed van alcohol, drugs of medische middelen bent. Een korte afleiding kan voor zware ongelukken met (zwaar) letsel zorgen.
- Draag geschikte werkkleding. Draag geen losse kleding of kleding met loshangende delen, zoals riemen of banden. Draag geen sieraden en bind lang haar vast.
- Leun niet voorover. Zorg voor een rechte werkhouding en bewaar uw evenwicht, zodat u de controle over het toestel ook in onvoorziene situaties blijft behouden.
- Draag beschermende werkkleding, waaronder een veiligheidsbril, gezichtsmasker en slipvrije werkschoenen wanneer u het apparaat monteert en bedient.
- Controleer voor ieder gebruik het toestel op beschadigingen, slijtage en losse, klemmende of vervormde schroeven en/of onderdelen. Controleer of onderdelen gebroken zijn of scheuren bevatten. Controleer of u ongewone geluiden of vibraties aan het toestel waarneemt. Gebruik het apparaat niet indien u problemen heeft vastgesteld.

Quad- en ATV-banden

- **Let op!** Quad- en ATV-banden zijn vanwege hun geringe diameter moeilijk te (de)monteren. Bovendien zijn de wielen niet hard genoeg, zodat deze bij het tillen kunnen vervormen.
- Indien de bandendraagplaat **(10)** van het wiel afglijdt, houd u het vast en draait u het om het wiel heen.
- Breng smeermiddel tussen de band en velg aan, zodat de band makkelijker van de velg afgaat.
- Indien de band een hoge velg met een kleine diameter (opening in het midden) heeft, zodat deze niet op de middelste paal **(1)** past, niet op de basis **(4)** gelegd kan worden of de velgendoorn **(3)** niet door het gat past, kunt u het toestel alsnog gebruiken om banden te (de)monteren.

De meeste velgen worden door de basisafdekking (2) vastgehouden. Wanneer de afdekking is aangebracht, dient de velg alsnog op zijn plaats te blijven, zodat deze gemonteerd kan worden.

Technische gegevens

Gebruik		Geschikt voor alle soorten banden van 20,3 cm (8") tot lichte vrachtwagenbanden van 19 cm (7,5") × 40,6 cm (16") en lage-druk-(flotation-)banden tot 31,8 cm (12,5") L × 40,6 cm (16").
Afmetingen (cm)	Basis	38,1 × 45,7
	Diameter boorgaten grondbevestiging	∅ 1,1 (7/16") (4 stuks)
	Montage-/Demontagegastang	94 (37") L × ∅ 5 (115/16")
	Opzetoppervlak banden	∅ 19 (71/2") × 0,47 (3/16") (dikte)
	Poten	3,81 (11/2") × 7,62 (3") × 0,38 (0,15") (wandrail)
	Middenpost	7,3 (27/8")

Explosietekening en onderdelenlijst

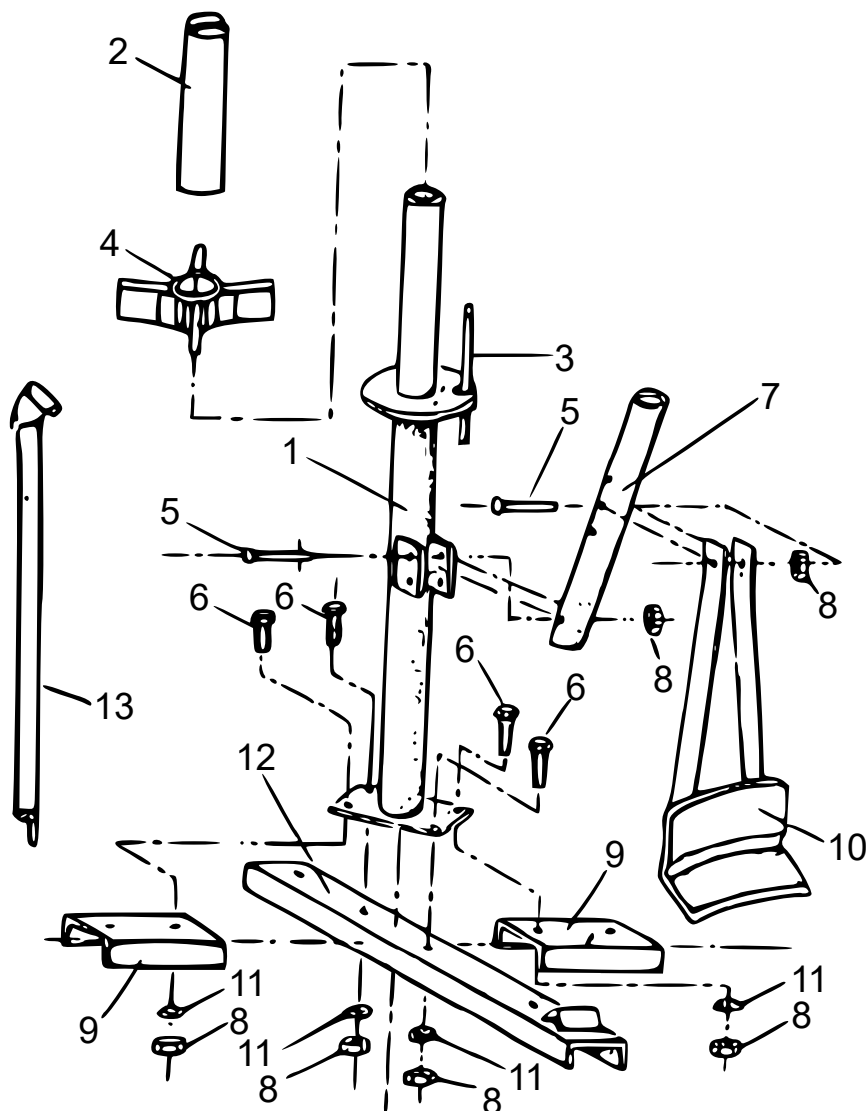



Nr.	Betekening	Aantal	Nr.	Betekening	Aantal
1	Middelste paal	1	8	Zeshoekige moer (M10)	6
2	Basisafdekking	1	9	Basis zijstuk	2
3	Velgendoorn	1	10	Bandenduwplaat	1
4	Basis	1	11	Veiligheidsschijf	4
5	Inbusschroeven (M10×65)	4	12	Basisvoet	1
6	Grote inbusschroeven (M10×25)	4	13	Montage-/Demontageg tang	1
7	Hendel voor het heffen van de band	1			

Montage- en bedieningsinstructies

Banden verwijderen

- Voordat u begint is het belangrijk dat u andersmeermiddel aanbrengt (niet meegeleverd), zodat het heffen, monteren en demonteren een stuk makkelijker gedaan kan worden.
- Verwijder de lucht volledig uit de band.
- Leg de band vlak op de basis. Draai de driehoekige stop aan de bovenkant, zodat het wiel niet weg kan glijden.
- Zet het vlakke uiteinde van de montageg tang (**13**) in de bandenhefgreep (**7**).
- Zet de duwplaat (**10**) tegen de rand van de velg. U dient hierbij mogelijkerwijze de hoogte aan te passen. Hiervoor dient u de schroeven (**5**) te verwijderen. U kunt dan de duwplaat in hoogte verstellen. Draai de schroef er vervolgens weer aan.
- Druk de montageg tang (**13**) naar beneden om de band van de velg te drukken. Mocht het niet lukken de band van de velg los te krijgen, probeert u dan de andere kant en op meerdere plaatsen te drukken.
- Draai het wiel om en herhaal de stappen 1 tot en met 6.

(De)monteren van banden

- Nadat de band is losgeraakt, dient het wiel met het ventiel naar boven op de machine en velgendoorn (**3**) gezet te worden.
- Plaats de basis (**4**) met de kegelvormige kant, welke in het doorsteekgat van de velg gaat, op de middelste paal (**1**).
- Draai de basisafdekking (**2**) op de middelste paal (**1**). Trek de basis (**4**) vast. Indien het wiel niet vast genoeg zit, kunt u het vlakke uiteinde van de montageg tang (**13**) door de bovenkant van de basisafdekking (**2**) halen en deze vast te zetten met een opwaartse beweging.
- Zodra het wiel vastzit, drukt u het vlakke uiteinde van de montageg tang (**13**) tussen de band en de velg.
- Draai met de montageg tang (**13**) om de middelste buis (**1**) heen om de band volledig los te maken.
- Trek de wals naar boven en laat het vlakke einde van de montageg tang (**13**) tussen de band en velg zitten. Herhaal dit proces totdat de band volledig van de velg af is.
- Zet de wals in stand. Monteer daarna de band op de velg.
- Hang het einde van de montageg tang (**13**) over de rand van de velg.
- Druk de band naar voren over de rand van de velg aan de kant van waar de montageg tang (**13**) hangt.
- Positioneer de wals zodanig dat het over het vlakke deel van het einde van de haak van de montageg tang (**13**) glijdt.
- Druk met de hand de band tegen de velg. Trek met de andere hand de montageg tang (**13**) rechtsonder om de middelste stang (**1**) heen totdat de wals tegen de velg aan begint te glijden. Voordat u het wiel kunt loslaten, dient de wals nog voortbewogen te worden. Vervolgens kunt u met beide handen de montageg tang (**13**) bedienen.
- De band dient nu volledig in de velg te zitten. Haal de wals weg nadat de band volledig onder de wals zit. Herhaal dit proces ook voor de andere kant.



Belangrijk! Indien de rand van de band zit terwijl u het wiel aan het monteren bent, dan draait u verder. Dit gaat wel moeilijker dan u gewend bent. Dit kunt u voorkomen door het wiel naar beneden te drukken, zodat het tijdens het monteren niet op de bovenkant van de velg kan raken.

Let op! De wals die over de bovenkant van de montagestang **(13)** loopt, houdt de stang op de rand van de velg ingehaakt. De wals loopt over de bovenzijde en tegen de gebogen velgendoorn **(3)** wanneer de band op het wiel gemonteerd wordt.

Belangrijk:

Het op welke manier dan ook kopiëren van deze handleiding en/of gebruik ervan voor commerciële doeleinden, is uitsluitend toegestaan met vooraf verkregen schriftelijke toestemming van *WilTec Wildanger Technik GmbH*.