

Mode d'emploi

Palan de plafond de kayak

61447



Illustration similaire, peut varier selon le modèle

Veuillez lire et respecter le mode d'emploi et les consignes de sécurité avant la mise en service.

Sous réserve de modifications techniques !

En raison du développement constant, les illustrations, les étapes de fonctionnement ainsi que les données techniques peuvent varier légèrement.

Actualisation de la documentation

Si vous avez des suggestions d'amélioration pour nous ou que vous ayez constaté des erreurs, veuillez nous contacter.



Les informations contenues dans ce document sont susceptibles d'être modifiées sans préavis. Aucune partie de ce document ne peut être copiée ou reproduite sous une autre forme sans autorisation écrite préalable. Tous droits réservés.

La société WilTec Wildanger Technik GmbH décline toute responsabilité en cas d'erreurs dans ce manuel d'utilisation ou dans les schémas de raccordement.

Bien que WilTec Wildanger Technik GmbH ait tout mis en œuvre pour que ce manuel d'utilisation soit complet, précis et à jour, une marge d'erreur peut néanmoins subsister.

Si vous trouviez une erreur ou si vous désiriez nous communiquer des suggestions quant aux améliorations à apporter, n'hésitez pas à nous contacter. Vos messages seront les bienvenus !

Pour tout renseignement, écrivez-nous à l'adresse électronique suivante :

service@wiltec.info

Ou bien utilisez le formulaire de contact qui figure dans le lien suivant :

<https://www.wiltec.de/contacts/>

La version actuelle de ce manuel d'utilisation est disponible dans plusieurs langues dans notre boutique en ligne. Cliquez sur le lien ci-dessous :

<https://www.wiltec.de/docsearch>

Pour un envoi par voie postale de vos réclamations, notre service après-vente se tient à votre disposition à l'adresse suivante :

WilTec Wildanger Technik GmbH
Königsbenden 12
52249 Eschweiler

Pour le retour de votre marchandise en vue d'un échange, d'une réparation ou autre, veuillez utiliser également l'adresse suivante. **Attention !** Ne renvoyez jamais la marchandise sans l'accord préalable de notre SAV. Autrement, l'envoi sera refusé à la réception.

Retourenabteilung
WilTec Wildanger Technik GmbH
Königsbenden 28
52249 Eschweiler

À votre écoute et joignable via :

E-mail : **service@wiltec.info**
Tél : +49 2403 977977-4 (équipe francophone)
Fax : +49 2403 55592-15

Introduction

Merci d'avoir opté pour ce produit de qualité. Afin de réduire tout risque de blessure, nous vous prions de toujours prendre quelques mesures de sécurité de base lors de l'utilisation de cet article. Veuillez lire attentivement ce manuel et vous assurer de l'avoir bien compris. Conservez ce mode d'emploi dans un lieu sûr.



Consignes de sécurité

- Ne montez pas le palan au-dessus d'une zone fréquentée par beaucoup de personnes ou une zone dans laquelle pourraient jouer des enfants.
- Le palan correctement monté a une capacité de charge max. de 45 kg.
- Ne montez pas le palan si vous n'êtes pas capable de soulever le poids du kayak.
- N'installez pas le palan au-dessus d'un véhicule ou d'autres objets qui pourraient être endommagés au cas où le kayak tomberait.
- Ne descendez pas le kayak au cas où il y aurait des personnes ou des objets en dessous.
- Ne permettez jamais aux enfants d'utiliser le palan.
- Assurez-vous que la corde ne peut pas vous glisser entre les mains. Portez des gants de travail.
- **Risque de brûlure !**
- Ne surchargez pas le palan. **Risque de blessures et/ou de dommages !**
- Le palan convient uniquement au levage d'un kayak. Avant de monter le kayak, retirez tous les objets rangés dedans.
- N'accrochez pas de poids supplémentaire au kayak qui doit être soulevé.
- Ne soulevez jamais le kayak au cas où un animal ou un enfant seraient dedans. **Risque de blessure !**
- N'installez le palan ni près de fusibles, de tableaux de commande, de prises, ni de luminaires, ni d'éléments de chauffage.
- Familiarisez-vous avec les consignes de sécurité et de toutes les informations de ce mode d'emploi avant de vous mettre au montage du palan.
- Afin que vous puissiez monter le palan correctement, nous recommandons d'avoir des connaissances fondamentales de bricolage.
- Le palan devrait être monté par deux personnes.

Montage du palan

1^{re} étape

Déterminez un lieu de montage approprié. Il est important que vous installiez le palan sur une solive solide. La solive doit être au moins de 5 × 10 cm (voir figg. 2 et 3).

Puis, vérifiez la paroi pour savoir si elle a un espace libre suffisant (voir fig. 1). Mesurez la distance médiane entre les bords du kayak (**E**). Ajoutez-y 12,7 cm (5") ou plus (**F**) afin que le kayak ne touche pas la paroi latérale ou un autre obstacle latéral.

Note ! Faites attention aux portes de garage ou aux portes battantes qui doivent encore pouvoir s'ouvrir.

Mesurez la distance E + F vers la paroi et marquez au plafond une ligne parallèle à la paroi (E + F = distance entre la paroi et le milieu du kayak).

Puis déterminez le milieu du kayak en direction longitudinale. Mesurez la distance (**A**) entre le milieu et l'extrémité du kayak et ajoutez-y, si nécessaire, 12,7 cm (5") ou plus (**B**). Si de l'espace libre est requis aux côtés ou aux extrémités du kayak, répétez cette étape sur les moitiés opposées respectives. Mesurez A + B en partant de la paroi et marquez une ligne parallèle. Cette ligne est le marquage médian pour le montage du palan.

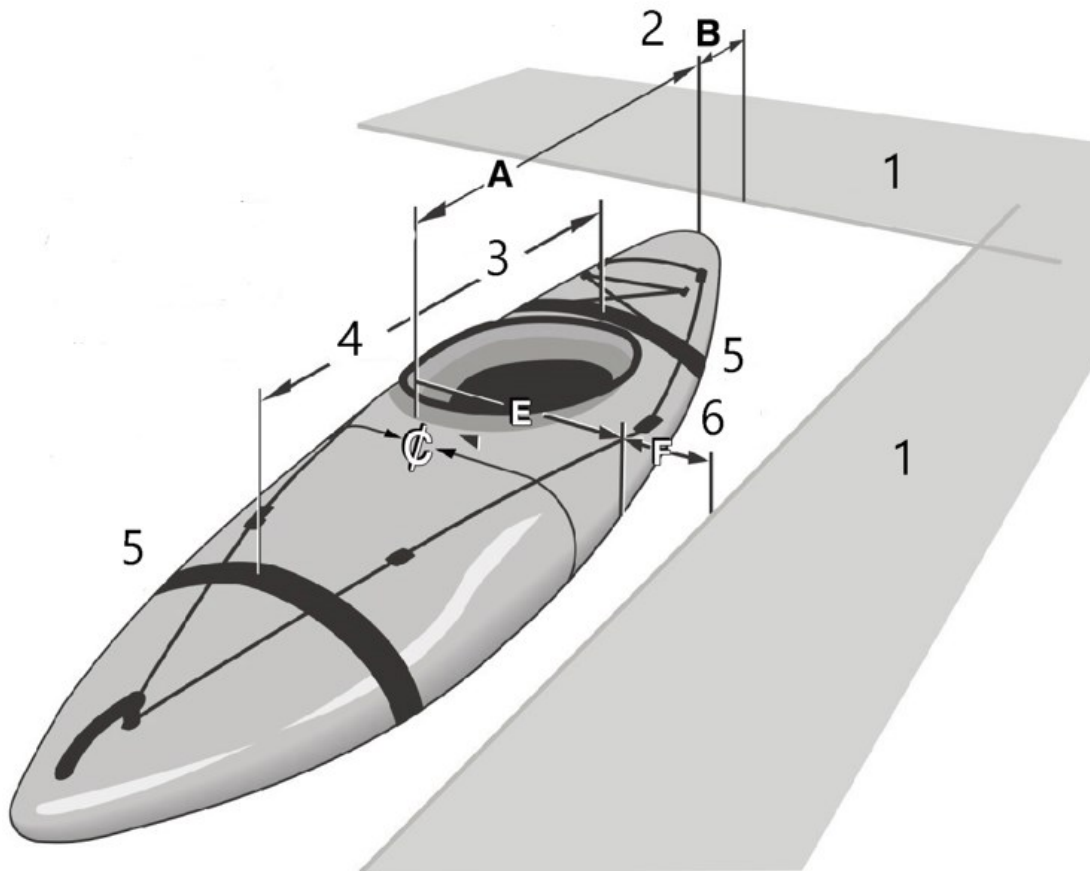

Figure 1

N°	Dénomination/explication
1	Paroi ou obstacle
2	Ajouter 12,7 cm ou plus.
3	183–305 cm
4	Serrage de la sangle
5	Sangle
6	Ajouter 12,7 cm ou plus.

2^e étape

Puis déterminez la distance à laquelle vous voudriez installer les sangles (distance possible : de 183 cm env. à 305 cm). La livraison contient suffisamment de corde pour monter les crochets du palan à une distance mutuelle de 305 cm. Choisissez la distance qui convient le mieux à votre kayak. S'il s'agit d'un kayak plutôt court, les crochets se montent à une plus petite distance ; s'il s'agit d'un kayak plutôt long, les crochets, dans un souci d'équilibre, se montent à une plus grande distance.

Attention ! La surface de la coque d'un nouveau kayak ou d'un kayak bien entretenu est assez glissante. Un tel kayak pourrait glisser entre les sangles en nylon fournies. Il est recommandé de fixer une corde entre les sangles pour éviter que le kayak ne s'en glisse (voir fig. 2, 3). Vous devez doubler la distance.

3^e étape

Il est recommandé de monter le palan à une plaque de montage (non incluse dans la livraison). Les plaques de 5×10 cm ou de 2,5×10 cm conviennent le mieux (voir les figg. 2 et 3). La plaque doit être plus longue de 12,7 cm que l'espace requis pour le montage du palan. Marquez le centre de la plaque.

4^e étape

Fixez le palan à la plaque de montage avant de fixer celle-ci au plafond. Utilisez les mesures trouvées dans la fig. 1 pour déterminer la position du crochet avant et arrière comme illustré dans les figg. 2 et 3. Utilisez les vis à bois fournies pour fixer les fixations du palan à la plaque de montage.

5^e étape

Pour monter la poulie, deux ou trois personnes sont requises. Alignez le milieu de la plaque de montage et le point de l'endroit de montage marqué sur le plafond. Le palan et la plaque de montage se montent à la solive à l'aide de vis à bois de ¼"×3½" et de rondelles (voir les figg. 2 et 3). Assurez-vous que la vis à bois se trouve bien au centre de la solive (fig. 2). Ni vis à bois, ni rondelles, ni plaque de montage ne sont incluses dans la livraison.

Note ! Le trou des vis à bois doit toujours être préforé pour éviter que la vis ne se déchire pas.

6^e étape

Puis, fixez le palan au plafond. Le palan doit être fixé à une solive massive (au moins 61 cm × 122 cm). Montez le palan à une hauteur que vous pouvez atteindre sans problème (env. 122 cm).

7^e étape

Avant de fixer le crochet/la pièce à poulie à la fixation de la plaque de montage au plafond, vous devez passer la corde (voir fig. 9).

Constructions de solive

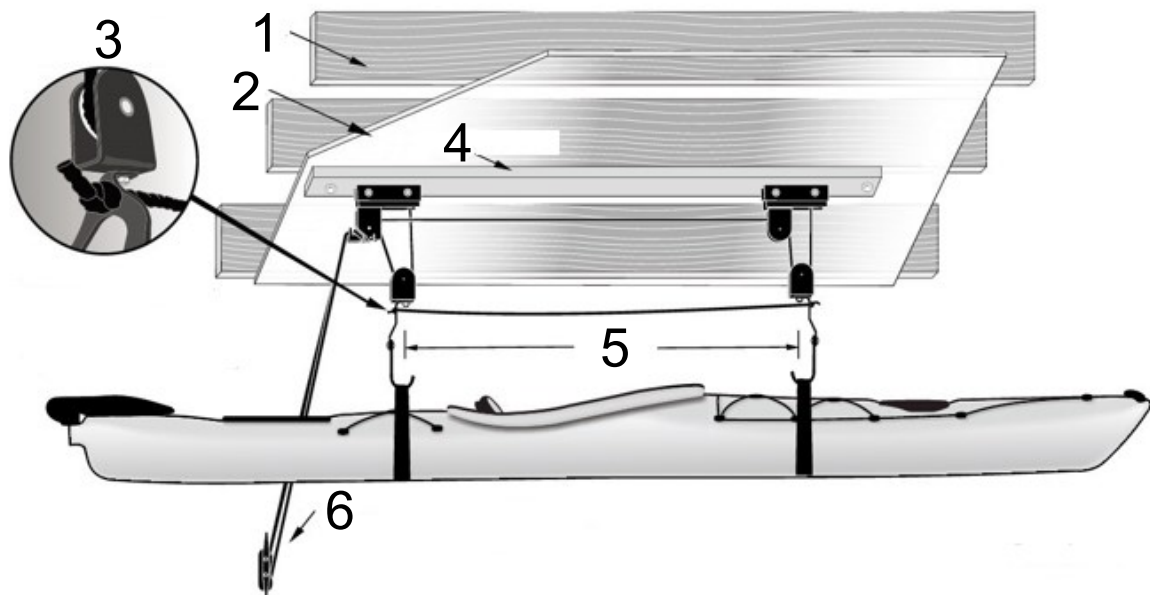

Figure 2

No	Dénomination/explication
1	Solive
2	Paroi en plaque de plâtre
3	Corde de distance – Découpez la corde à la bonne longueur, passez-la à travers le trou du crochet et nouez un nœud afin que les supports ne glissent pas vers le côté.
4	Plaque de montage

5	183–305 cm
6	Serre-corde

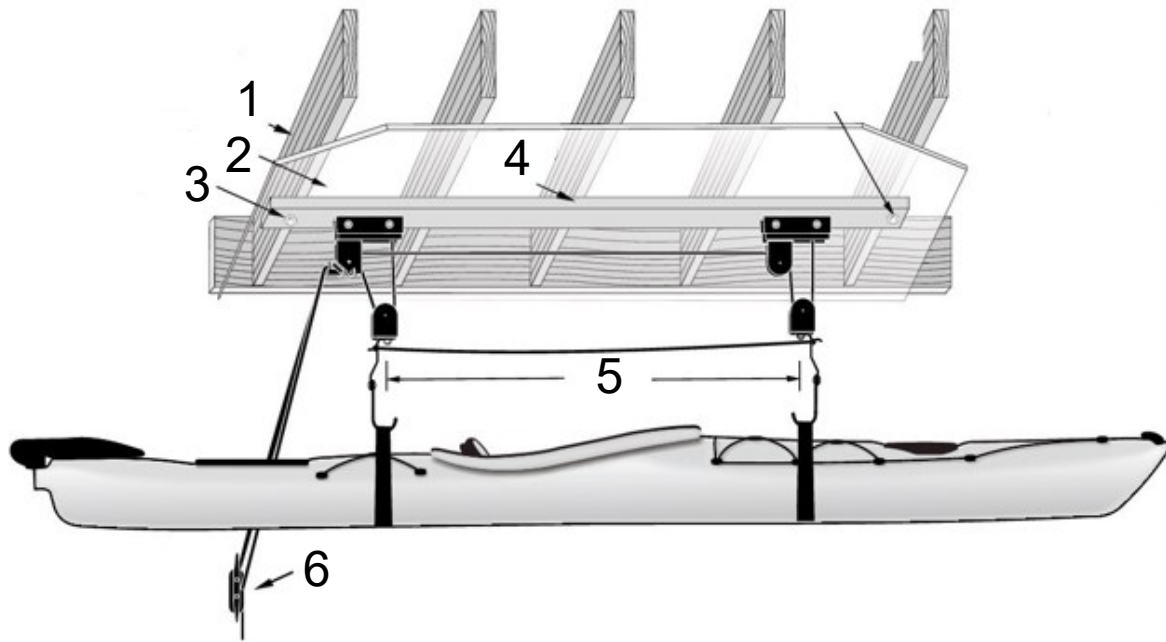

Figure 3

No	Dénomination/explication
1	Solive
2	Paroi en plaque de plâtre
3	Vis à bois
4	Plaque de montage
5	183–305 cm
6	Serre-corde
7	Vis à bois

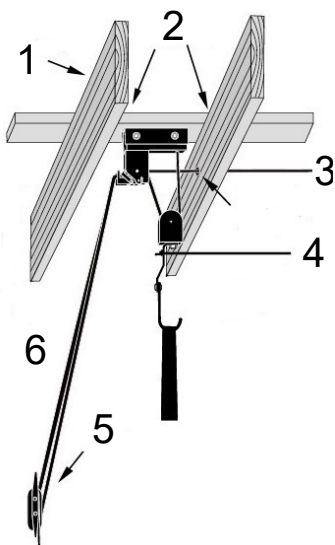

Figure 5

No	Dénomination/explication
1	Solive
2	Plaque de montage, vissée à la solive (non incluse)
3	Forer un trou 3/4" pour le passage de la corde.
4	Corde de distance
5	Serre-corde
6	Économiseur d'espace pour solives ouvertes La plaque de montage peut être fixée au-dessus de la solive. Ainsi, le kayak pourra être soulevé plus près de la solive, ce qui vous assure plus d'espace libre en dessous.

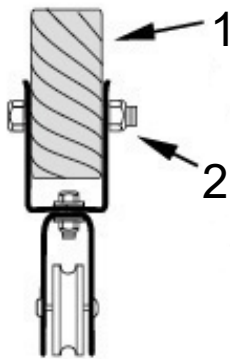

Figure 6

Nº	Dénomination/explication
1	Solive
2	Écrou et vis de $\frac{3}{8}$ " \times 2" (2 écrous et 2 vis sont inclus dans la livraison)

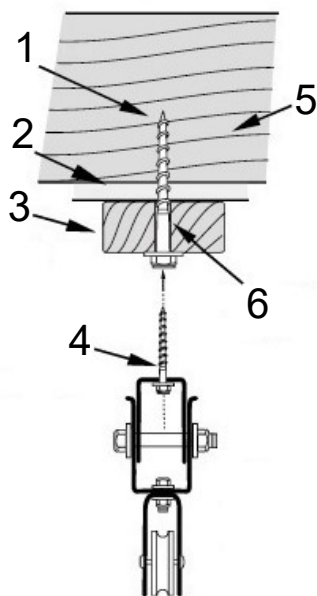

Figure 7

Nº	Dénomination/explication
1	Vis à bois et rondelle de $\frac{3}{8}$ " \times 4" (non incluses)
2	Paroi en plaque de plâtre de $\frac{1}{2}$ "
3	Plaque de montage
4	Vis à bois $\frac{1}{4}$ " \times 2" (incluse) – préforer le trou de la vis
5	Solive
6	Trou préforé

Note ! Ni vis à bois, ni rondelles, ni plaque de montage ne sont incluses dans la livraison.

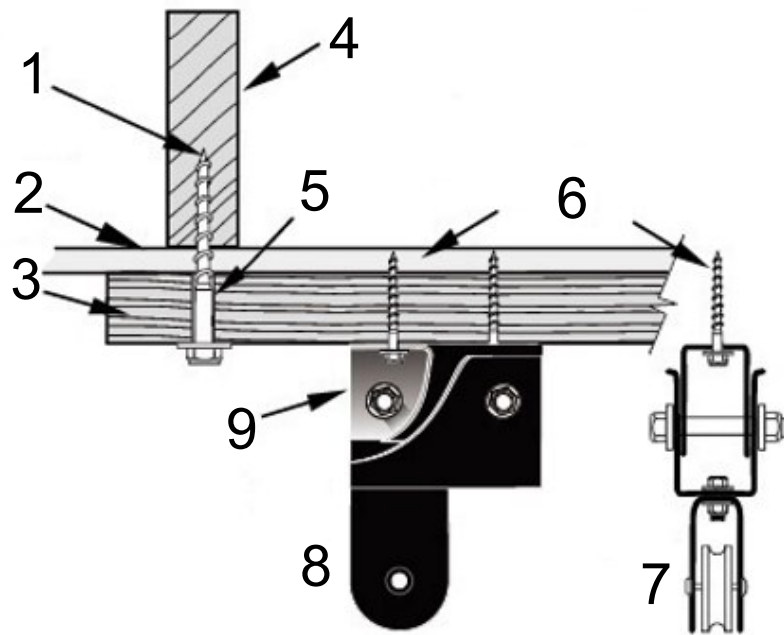

Figure 8

N ^o	Dénomination/explication
1	Vis à bois et rondelle de $\frac{3}{8}$ " \times 4" (non incluses)
2	Paroi en plaque de plâtre de $\frac{1}{2}$ "
3	Plaque de montage (non incluse)
4	Solive
5	Trou préforé
6	Vis à bois $\frac{1}{4}$ " \times 2" (2 en sont incluses dans la livraison)
7	Vue arrière
8	Vue latérale
9	Séparer.

Note ! Ni vis à bois, ni rondelles, ni plaque de montage ne sont incluses dans la livraison.

Enfilage de la corde de palan

- Après avoir fixé les supports et la plaque de montage au plafond, vous devez enfiler la corde en nylon à travers le système des poulies. Faites-le avant d'accrocher les poulies de déviation. Commencez par enfiler les cordes (2 cordes) dans le dispositif de freinage (voir fig. 9, pos. A).
- Suivez le parcours de la corde (corde 1 – A à travers C [flèches grises], corde 2 – A à travers D [flèches noires]). Assurez-vous que les crochets fixés aux positions B et C pointent vers l'intérieur.
- Passez la corde 2 par le trou arrière à la pos. A sur le levier de frein. Assurez-vous que la corde passe sous la barre de frein et sur la poulie arrière.
- Guidez ensuite la corde 2 jusqu'à la position B sur le deuxième support.
- Faites passer la corde vers le bas à travers le rouleau à crochet, puis vers le haut à travers le trou rond au bas du support jusqu'à la position D et nouez l'extrémité de la corde.
- La barre de frein a deux rouleaux et deux trous. La corde 1 est passée à travers le trou le plus proche, sous le frein et sur la poulie la plus proche le long du même chemin que la corde 2.
- Passez la corde à travers le crochet inférieur/la poulie B, puis à travers le trou sous le support à la pos. C.
- Faites un nœud serré.

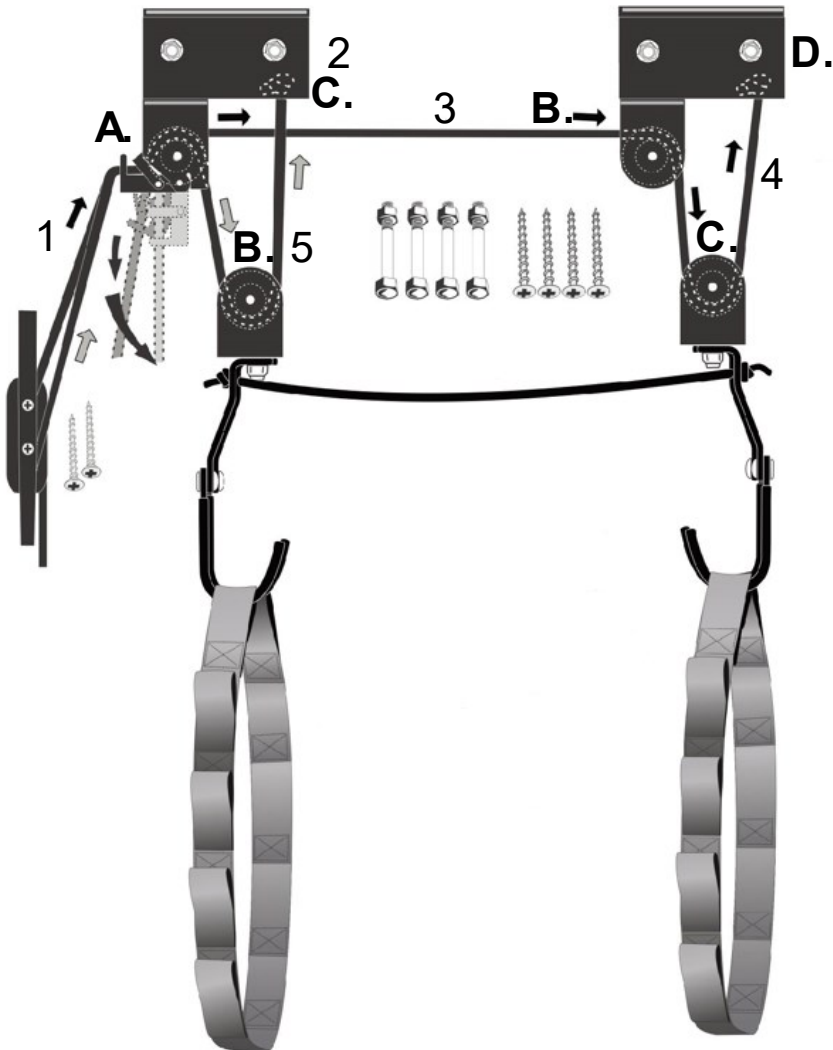

Figure 9

N°	Dénomination/explication
1	Passer la corde à travers les trous à l'avant du frein.
2	Utiliser le trou au bas du support pour terminer la corde. Fixez l'extrémité de la corde avec un nœud.
3	Corde 2
4	Utiliser le trou au bas du support pour terminer la corde. Fixez l'extrémité de la corde avec un nœud.
5	Corde 1

Actionnement du frein

Pour descendre le kayak, retirez l'excédent de corde de la pince murale. Relâchez le frein en tirant les deux cordes vers le bas et vers le centre. Faites glisser lentement les cordes à travers le frein et abaissez le kayak. Pour engager le frein, éloignez lentement les cordes de la poulie et relâchez la tension. C'est ainsi que le frein arrête les cordes lors de l'abaissement du kayak. Lorsque vous soulevez le kayak, tirez simplement sur les cordes par petites tractions jusqu'à ce qu'il atteigne la hauteur souhaitée.

Attention ! Lorsque vous relâchez le frein, assurez-vous d'être capable de soulever le poids. Portez des gants pour protéger vos mains. — Évitez les arrêts rapides en laissant la corde glisser entre vos mains. Cela entraîne un effilochage prématuré des cordes et une usure.



Attention ! Assurez-vous de tenir les deux cordes lorsque vous relâchez le frein. Tirer sur une corde libère le frein des deux cordes.

Utilisez les boucles sur les sangles pour assurer un ajustement serré sur le kayak. Notez que les kayaks peuvent glisser à travers les sangles. Utilisez une ficelle pour empêcher les sangles de glisser.

Avis important :

Toute reproduction et toute utilisation à des fins commerciales, même partielle de ce mode d'emploi, ne sont autorisées qu'avec l'accord préalable de la société WilTec Wildanger Technik GmbH.