

Gebruikershandleiding

Heggenschaar benzine

61493



Afgebeeld product kan per model enigszins afwijken

Vóór ingebruikname de handleiding en veiligheidsvoorschriften lezen en toepassen

Onder voorbehoud van technische aanpassingen!

Vanwege constante technische ontwikkelingen kunnen afbeeldingen, het stappenplan en technische gegevens enigszins afwijken.

De informatie in dit document kan te allen tijde zonder aankondiging vooraf gewijzigd worden. Het is niet toegestaan dit document zonder schriftelijke toestemming vooraf te kopiëren of op welke manier dan ook (deels) te vermenigvuldigen. Alle rechten zijn voorbehouden.

WilTec Wildanger Technik GmbH is niet aansprakelijk voor eventuele fouten in deze gebruiksaanwijzing of de daaraan aangesloten overzichten en schema's.

Hoewel WilTec Wildanger Technik GmbH met de grootst mogelijke zorg deze gebruikershandleiding heeft samengesteld, zodat deze volledig, foutloos en actueel is, kunnen fouten niet uitgesloten worden. Heeft u een fout in deze handleiding ontdekt of wilt u ons een tip ter verbetering meedelen, dan vernemen wij deze graag van u.

U kunt een e-mail sturen aan het onderstaand e-mailadres:

service@wiltec.info

of gebruik het contactformulier op onze website:

<https://www.wiltec.de/contacts/>

De actuele versie van deze handleiding is in meerdere talen te vinden in onze webshop:

<https://www.wiltec.de/docsearch>

Ons postadres is:

WilTec Wildanger Technik GmbH
Königsbenden 12
52249 Eschweiler (Duitsland)

Wilt u producten afhalen, dan kan dit aan het onderstaand adres:

WilTec Wildanger Technik GmbH
Königsbenden 28
52249 Eschweiler (Duitsland)

Om de wachttijden zo kort mogelijk te houden en een snelle afhandeling te kunnen garanderen, verzoeken wij u zich eerst telefonisch of per e-mail bij ons te melden. U kunt ook een bestelling via onze webshop plaatsen.

E-Mail: service@wiltec.info
Tel: +49 2403 55592-0
Fax: +49 2403 5559215

Indien u een product wilt terugsturen ter reclamatie, reparatie, ruiling of om welke reden dan ook, verzoeken wij u het onderstaand adres te gebruiken. **Attentie!** Om een snelle afhandeling van uw retourzending of ruiling te kunnen verwezenlijken, verzoeken wij u in elk geval ons Serviceteam te contacteren alvorens u het product terugzendt. Gebruik hiervoor het onderstaand adres en/of contactgegevens.

Retouren
WilTec Wildanger Technik GmbH
Königsbenden 28
52249 Eschweiler (Duitsland)

E-Mail: service@wiltec.info
Tel: +49 2403 55592-0
Fax: (+49 2403 5559215)

Inleiding



Wij danken u voor de aanschaf van dit hoogwaardig product. Om het risico op ongelukken en letsel zo veel mogelijk uit te sluiten, verzoeken wij u te allen tijde de basisveiligheidsvoorschriften in acht te nemen wanneer u dit product gebruikt. Leest u alstublieft deze gebruikershandleiding zorgvuldig door en stel zeker dat u de inhoud ervan begrepen heeft.

Bewaar deze handleiding zorgvuldig.

Veiligheid

De waarschuwingen die in deze handleiding met dit symbool  zijn gemarkeerd, betreffen kritieke punten die in acht genomen dienen te worden, zodat mogelijk ernstig lichamelijk letsel kan worden voorkomen. Lees als eerste deze instructies zorgvuldig door en volg deze onvoorwaardelijk op.

Waarschuwingen in deze handleiding

	WAARSCHUWING – Dit teken geeft instructies aan die opgevolgd moeten worden, om ongelukken, die kunnen leiden tot ernstig letsel of de dood, te voorkomen.
	BELANGRIJK – Dit teken wijst op aanwijzingen die opgevolgd moeten worden, om technische storingen aan, uitval van of schade aan het apparaat te voorkomen.
	INSTRUCTIE – Dit teken wijst op een instructie op aanwijzing welke voor het gebruik van het product nuttig zijn.

Onderdelen

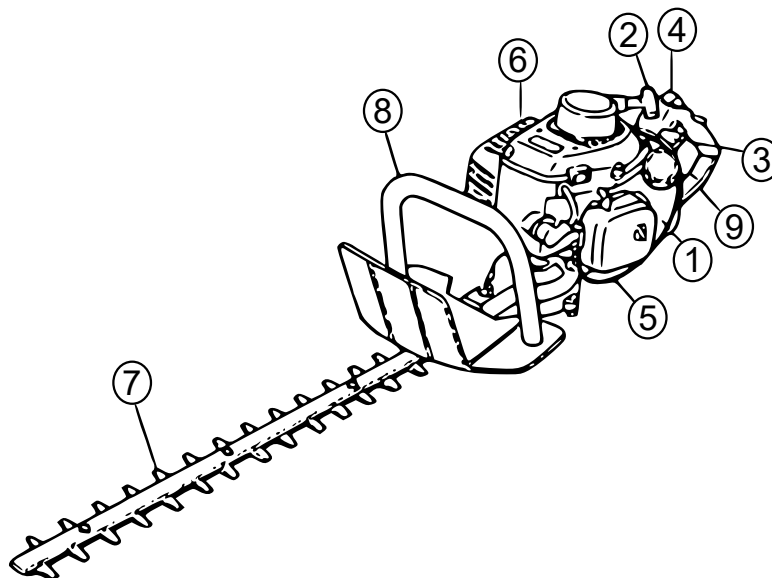





Nr.	Betekening	Nr.	Betekening
1	Brandstoftank	6	Geluidsdemper
2	Starter	7	Messen
3	Gasklephendel	8	Voorste handgreep
4	Ontstekingsschakelaar	9	Achterste handgreep
5	Gasklep kabel		

Technische gegevens

Model	TMHT230B/TMHT260B/TMHT230B-2/TMHT260B-2	
Type	Dubbelzijdige dubbele messen met heen en weer gaande beweging	
Gewicht leeg (kg)	6,5	
Grootte messen (mm)	550 / 620	
Afstand messen (mm)	28	
Vermogensoverdracht	Centrifugaalkoppeling, nokkenas	
Motor	Type	Luchtgekoelde 2-takt-benzine
	Model	1E32F/1E34F
	Cilinderinhoud (cm³)	22,5 / 25,4
	Max. vermogen (kW)	0,9 bij 7500 toeren/min
	Stationair toerental (toeren/min)	2800 ± 200
	Brandstof	Mengsel (benzine : olie = 40 : 1)
	Inhoud tank (ℓ)	0,58
	Geluidsdruk niveau (dB (A))	97,7; K = 3
	Geluidsvermogensniveau (dB (A))	107,7; K = 3
	Geluidsvermogensniveau L_{WA} (dB)	110
	Trillingen voorste handgreep (m/s²)	6,984
Trillingen achterste handgreep (m/s²)	8,293; K = 1,5	

Waarschuwingsetiketten op de machine

Symbolen	Betekenis
	Lees de gebruikershandleiding voordat u dit systeem in gebruik neemt.
	Draag hoofd-, ogen- en gehoorbescherming.
	Een onjuiste omgang met dit apparaat kan tot ongelukken met zwaar letsel of zelfs de dood leiden. Lees de handleiding zorgvuldig door en oefen de omgang met de heggenschaar totdat u met alle functies ervan vertrouwd bent en geleerd heeft deze correct te bedienen.
	Dit apparaat is zeer scherp en kan makkelijk voor snijwonden zorgen.



BELANGRIJK: Mochten waarschuwingsetiketten losraken of vervuild en onleesbaar worden, neem dan contact op met de dealer bij wie u het product heeft aangeschaft om nieuwe labels te bestellen en deze op de gewenste plaats(en) aan te brengen.

⚠ WAARSCHUWING: Pas uw heggenschaar nooit aan. Wij accepteren geen aansprakelijkheid of garantie voor de machine indien u de omgebouwde heggenschaar gebruikt of wanneer u het in deze handleiding beschreven gebruik ervan niet in acht neemt.

Symbolen op het apparaat

Voor een veilige bediening en onderhoud zijn de volgende symbolen op het apparaat aangebracht. Let erop dat u bij deze aanwijzingen geen fout maakt.

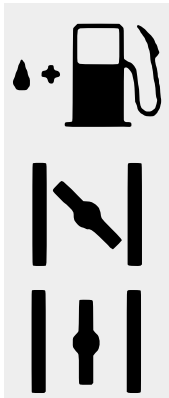

(a) De aansluiting voor het tanken "MIX GASOLINE".
Plaats: BRANDSTOFTANK

(b) Richting om de gasklep te sluiten
Plaats: AFDEKKING LUCHTFILTER

(c) Richting om de gasklep te openen
Plaats: AFDEKKING LUCHTFILTER

Aanwijzingen voor veilig gebruik



DEZE MACHINE KAN ZWAAR LETSEL VEROORZAKEN. Lees deze handleiding zorgvuldig door, zodat u alle veiligheids- en bedieningsinstructies volledig begrijpt en op kunt volgen. U dient ook ervan op de hoogte te zijn hoe u de machine in noodgevallen snel uit kunt zetten.

1. Houd deze handleiding bij de hand, zodat u het later bij vragen kunt raadplegen. Let erop dat wanneer u vragen heeft die hier niet beantwoord kunnen worden, u contact opneemt met de dealer waar u het product heeft aangeschaft.
2. Let erop dat u deze handleiding te allen tijde meegeeft wanneer u het apparaat verkoopt, uitleent of op welke andere manier dan ook overdraagt.
3. Laat nooit kinderen of personen die de aanwijzingen uit deze gebruikershandleiding niet volledig begrepen hebben, het apparaat gebruiken.



Operationele status



1. Draag bij het gebruik van het product geschikte kleding en beschermende uitrusting:
 - Helm
 - Gehoorbeschermers
 - Veiligheidsbril of gezichtsbeschermer
 - Handschoenen voor zwaar werk
 - Antislip werklaarzen

2. Draag te allen tijde het volgende bij u:
- Meegeleverde gereedschappen
 - Naar behoren afgesloten reserve brandstofmengsel
 - Vervangende messen
 - Voorwerpen om uw werkgebied aan te geven (touw, waarschuwingsborden)
 - Fluitje (voor samenwerking of noodgevallen)
 - Bijl of zaag (voor het verwijderen van obstakels)
 - EHBO-doos



Draag geen loszittende kleding, sieraden, korte broeken, sandalen en werk nooit op blote voeten. Draag geen voorwerpen die tussen de bewegende delen van het apparaat terecht zouden kunnen komen. Bind uw haar zodanig vast dat het hoogstens tot uw schouders komt.



Arbeidsvoorwaarden

- Gebruik de motor nooit in een gesloten ruimte of gebouw. Uitlaatgasen bevatten gevaarlijke koolmonoxide.
- Gebruik het product nooit
 - indien de grond glad is of wanneer u geen rustige houding kunt aannemen;
 - 's nachts, bij sterke mist of op andere momenten waarop het zicht beperkt zou kunnen zijn en het moeilijk is een vrije zicht op uw werkomgeving te hebben;
 - bij regen en storm, bij onweer, bij sterke of zeer krachtige wind of op momenten waarop het gebruik van het apparaat vanwege de weersomstandigheden niet veilig zou kunnen zijn.



Werkplan



- Gebruik het apparaat nooit wanneer u moe, uitgeput, slaperig of onder invloed van alcohol, drugs of slaapverwekkende medicijnen bent of wanneer uw concentratievermogen beïnvloed is en u het apparaat niet op de juiste manier en veilig kunt gebruiken.
- Zorg voor voldoende tijd om te rusten wanneer u uw werk plant. Beperk de tijd dat het product aan één stuk moet worden gebruikt tot ongeveer 30–40 min per sessie en neem 10–20 min pauze tussen de sessies door. Houd de totale hoeveelheid werk die op een dag met de machine wordt verricht indien mogelijk onder de 2 uur.



WAARSCHUWING

1. Wanneer u zich niet aan de werktijd of de werkmethode houdt (zie "Gebruik van het apparaat"), kan dit door herhaalde blootstelling (RSI-syndroom) tot letsel leiden. Als u last krijgt van ongemak, roodheid en zwellingen van uw vingers of andere lichaamsdelen, raadpleeg dan een arts voordat het erger wordt.
2. Om klachten vanwege geluidsoverlast te voorkomen, dient u het apparaat over het algemeen te gebruiken tussen 8 en 17 uur op doordeweekse dagen en tussen 9 en 17 uur in het weekend.



LET OP: Controleer en volg de plaatselijke voorschriften met betrekking tot geluidsoverlast en werktijden voor het apparaat op.

Voor het starten van de motor

1. Een gebied van 15 m rond de persoon die de machine gebruikt, dient als gevarenzone die niemand mag betreden beschouwd te worden. Indien nodig dient dit gebied met een gele waarschuwingskoord en -borden afgebakend worden. Tijdens het werken dient u erop doorgaans op te letten of anderszins te controleren waar andere personen zich bevinden, zodat voldoende afstand en veiligheid gewaarborgd kan worden.
2. Controleer de toestand van het werkgebied om ongelukken, welke kunnen gebeuren doordat de machine op verborgen obstakels, zoals boomstronken, stenen, blikjes of gebroken glas, stoot, te voorkomen.



BELANGRIJK: Verwijder voor het begin van uw werkzaamheden alle hindernissen.

3. Doorzoek het gehele apparaat op losse bevestigingen en brandstoflekkages. Zorg ervoor dat het snijgereedschap correct gemonteerd en goed vastgezet is.

Starten van de motor

1. Houd alle omstanders, in het bijzonder kinderen en dieren, op minimaal 15 m afstand van uw werkplek. Stop direct de motor wanneer u aangesproken wordt.
2. Het apparaat is voorzien van een centrifugaalkoppelingsmechanisme, zodat de snijkop kan beginnen met draaien zodra de motor gestart wordt. Plaats het product bij het starten van de motor op een vlakke, vrije plaats op de grond en houd het stevig vast, zodat noch het snijgedeelte noch de gashendel bij het starten van de motor met een obstakel in contact komt.



WAARSCHUWING: Zet de gashendel nooit op een hoog toerental wanneer u de motor start. Start de motor nooit aan de kant waar de snijrichting zich bevindt.

3. Controleer na het starten van de motor of het snijgereedschap stopt met draaien wanneer de gashendel weer volledig in de oorspronkelijke stand teruggezet wordt. Indien de bladen blijven draaien, zelfs nadat de gashendel volledig is teruggezet, zet dan de motor volledig uit en breng het apparaat ter reparatie naar een erkende servicedealer.

Gebruik van het apparaat



BELANGRIJK: Snijd uitsluitend de door de fabrikant aanbevolen materialen en gebruik het apparaat uitsluitend voor de in de handleiding beschreven werkzaamheden.

1. Houd met beide handen en de gehele hand het apparaat aan de handgrepen vast. Plaats uw voeten iets uit elkaar (iets meer dan schouderbreedte) zodat uw gewicht gelijkmatig over beide benen verdeeld is, en behoud altijd een stabiele, gebalanceerde houding wanneer u werkt.
2. Houd het toerental van de motor op het niveau dat vereist is voor het uitvoeren van snijwerkzaamheden; verhoog het motortoerental nooit tot boven het vereiste niveau.
3. Indien het apparaat begint te schudden of te trillen, schakelt u de motor direct uit en controleert u het gehele apparaat. Gebruik het niet totdat de storing verholpen is.
4. Houd alle delen van uw lichaam ver van de bewegende snijdelen en de hete oppervlakten.
5. Raak nooit de uitlaatdemper, bougie of andere metalen onderdelen van de motor aan terwijl de motor loopt of direct nadat de motor gestopt is. Dit kan anders tot zware verbrandingen of stroomschokken leiden.



6. Zorg bij het bedienen van het apparaat altijd voor een veilige en beschermde werkpositie, met name wanneer u tijdens het gebruik op een trede of ladder staat.

Als er iemand in de buurt komt:

1. Beschermt u zichzelf te allen tijde tegen gevaarlijke situaties. Waarschuw volwassenen dat zij huisdieren en kinderen van de werkplaats ver moeten houden. Wees voorzichtig wanneer u aangesproken wordt. Opgeworpen voorwerpen kunnen verwondingen veroorzaken.
2. Indien u tijdens uw werkzaamheden door iemand wordt geroepen of op een andere manier onderbroken wordt, zet dan altijd eerst de motor af voordat u zich omdraait.



(1) Controleer eerst of alles in orde is.

Onderhoud

1. Om uw product in perfecte staat te houden, dient u regelmatig de in de handleiding beschreven onderhouds- en inspectietaken uit te voeren.
2. Zet altijd de motor af voordat u onderhoud, inspectie of andere werkzaamheden aan de machine uitvoert.



WAARSCHUWING: De metalen delen zijn direct na het afzetten van de motor zeer heet.

3. Gebruik bij het vervangen van de mesbladen, olie, smeermiddel of andere onderdelen altijd en uitsluitend producten die voor gebruik met het apparaat worden aanbevolen.
4. Voor het geval dat onderdelen vervangen of onderhouds- en reparatiewerkzaamheden, die niet in deze handleiding beschreven staan, doorgevoerd dienen te worden, neemt u contact op met een kwalificeerde werkplaats.
5. Gebruik uitsluitend voor het apparaat aanbevolen onderdelen en toebehoren.
6. In geen geval mag u het product demonteren of op enige wijze aanpassen. Dit kan ertoe leiden dat het product tijdens het gebruik beschadigd raakt of niet meer probleemloos functioneert.

Omgang met brandstof

1. De motor van het apparaat is voor het gebruik met een mengbrandstof ontwikkeld, welke licht ontvlambare benzine bevat. Bewaar geen brandstoftanks en vul de tank van het apparaat nooit op plaatsen waar een ketel, oven, open vuur, elektrische vonken, lasvonken of andere warmte- of vuurbronnen die de brandstof zouden kunnen ontsteken, aanwezig zijn.
2. Rook nooit tijdens het bedienen of tanken van het apparaat.
3. Zet altijd voordat u de tank van het apparaat gaat vullen eerst de motor uit en laat deze afkoelen. Voordat u gaat tanken dient u er absoluut op te letten dat er geen vonken of andere open vlammen in de buurt zijn.
4. Veeg gemorste brandstof dat tijdens het tanken is gelekt volledig weg met een droge doek.
5. Schroef na het tanken de tankdop weer stevig op de brandstoftank en breng het apparaat, alvorens de motor aan te zetten, naar een plek die 3 m of verder ligt van de plaats waar u getankt heeft.
6. Adem geen brandstofdampen in; deze zijn giftig.



(1) Pas na het afkoelen van de motor tanken!

Transport

1. Wanneer u het product met de hand draagt, bedek dan zo nodig het snijgedeelte, til het product op en draag het door altijd naar het mes te kijken.
2. Vervoer het apparaat met een voertuig nooit op lange afstanden over hobbelige wegen zonder eerst alle brandstof uit de brandstoftank verwijderd te hebben. Anders kan er tijdens het transport brandstof uit de tank lekken.

Brandstof

 **WAARSCHUWING:** Benzine is licht ontvlambaar. Vermijd roken of vlammen en vonken in de buurt van de brandstof te brengen. Zet de motor uit en laat deze afkoelen, voordat u de machine gaat tanken. Kies een vrije plaats buiten om te tanken en ga min. 3 m van de plaats waar getankt is weg alvorens de motor te starten.



Eisen aan de benzine

- Alle 2-taktproducten worden door professionele, commerciële, krachtige, luchtgekoelde 2-taktmotoren met een variabel toerental aangedreven.
- Krachtige 2-taktmotoren produceren meer paardenkracht in vergelijking met gewone motoren die voor licht commercieel gebruik thuis door de meeste fabrikanten worden aangeboden. De uitstoot van gassen wordt bepaald door de basisparameters en -componenten van de motor (bijv. carburatie, ontstekingstijdstip en timing) zonder dat hulpapparatuur nodig is of tijdens de verbranding een bepaald materiaal wordt toegevoegd.

Aanbevelingen voor de opslag van benzine-olie-mengsel

Sla de benzine-olie-mengsel in een koele, droge ruimte op en zorg ervoor dat de behouder geschikt en afgesloten is, zodat het inlopen van vocht of lucht beperkt wordt. Vocht en lucht veroorzaken de ontwikkeling van vernis en gom, waardoor de brandstof muf wordt. Opgeslagen benzine en benzine-olie-mengsels verouderen en verliezen hun octaangehalte en vluchtigheid. Meng niet meer benzine/olie dan dat u in 30 dagen kunt gebruiken of 60 dagen wanneer u een brandstofstabilisator toevoegt.

Hoe de brandstof mengen

Aanbevolen mengverhouding benzine/olie: 40:1. Zorg ervoor dat het mengsel goed vermengd.

1. Meet de hoeveelheden benzine en olie die worden gemengd.
2. Doe een deel van de benzine in een schone, geschikte brandstofhouder.
3. Giet alle olie erbij en meng gedurende 10 s grondig.
4. Giet de rest van de benzine erbij en roer nog minstens een minuut door. Aangezien sommige oliesoorten, afhankelijk van het oliebestanddeel, moeilijk te mengen zijn, moet er voldoende worden geroerd. Let erop dat als u niet genoeg roert, de zuiger het risico loopt vroegtijdig vast te lopen omdat het mengsel veel te improductief (slap) is.
5. Plaats een duidelijke waarschuwing op de buitenkant van de behouder om vermenging met benzine of andere behouders die geen olie bevatten, te voorkomen.
6. Kenmerk de inhoud aan de buitenkant van de behouder, zodat het gemakkelijker herkend kan worden.

Machine tanken

1. Draai de tankdop open en verwijder deze. Plaats de dop op een schoon oppervlak.
2. Voeg tot 80 % van de volledige capaciteit brandstof in de brandstoftank.
3. Sluit de tankdop weer goed aan en veeg alle gemorste brandstof van het apparaat af.

! WAARSCHUWING

1. Kies vlak en onbegroeid terrein om bij te tanken.
2. Ga voor het starten van de motor op minimaal 3 meter afstand van de plaats waar u getankt heeft staan.
3. Zet de motor uit voordat u de machine gaat tanken. Zorg er vervolgens voor dat de gemengde benzine in de tank voldoende wordt geschud.

Zodat de motor u lang van dienst kan zijn, vermijd

1. **olie-loze brandstof (ruwe benzine)**, die zeer snel ernstige schade aan de interne motoronderdelen toebrengt.
2. **Ethanol-benzine-brandstof**, die aantasting van rubber en/of kunststof onderdelen en verstoring van de motorsmering kan veroorzaken.
3. **4-takt olie**, die vervuiling van de bougie, verstopping van de uitlaatpoort of vastlopen van de zuigerveren kan veroorzaken.
4. Brandstofmengsels die **een maand of langer ongebruikt zijn gebleven**; deze kunnen de carburateur verstoppen en een slechte werking van de motor veroorzaken.
5. Reinig de brandstoftank na het leegmaken, wanneer u het apparaat voor langere tijd wilt opslaan. Start vervolgens de motor en laat de carburateur drooglopen.
6. Indien u de behouder voor oude olie weg wilt doen, dient u deze uitsluitend bij een erkend inzamelpunt in te leveren.



LET OP: Normale slijtage en productvervanging zonder functionele invloed vallen niet onder de garantie. Let er ook op dat, indien het te gebruiken benzinemengsel, de te gebruiken olie of brandstof niet is zoals beschreven in de handleiding, de garantie mogelijk niet van toepassing is.

Bedrijf*Motor starten*

WAARSCHUWING: Houd de snijbladen uit de buurt van dichtbijzijnde voorwerpen; ze starten onmiddellijk nadat de motor is gestart.

1. Bij de eerste start na het tanken van de machine, drukt u op de aanzuigpomp totdat de brandstof door de transparante slang stroomt. Sluit dan de choke. Bij een herstart direct na het stoppen van de motor is een koude start niet nodig (OP1).

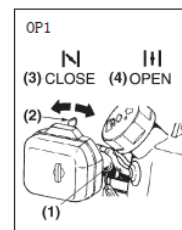

- (1) Inlaatpomp,
(2) chokehendel,
(3) gesloten,
(4) open

2. Trek aan de gashendel en druk op de vergrendelknop om de hendel in de START-stand te zetten (OP2).

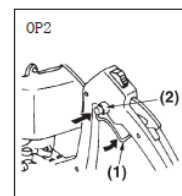

- (1) Gashendel,
(2) vergrendelknop

3. Schuif de contactschakelaar naar de motorzijde om deze op AAN in te stellen (OP3).

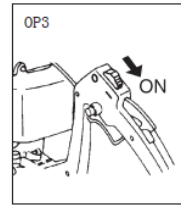

4. Plaats het apparaat op een vaste plaats. Trek snel aan de startknop (OP4).

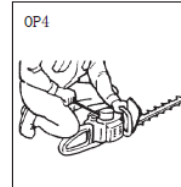

LET OP: Voorkom dat het touw naar het einde wordt getrokken of dat het door de knop los te laten, terugspringt. Dit kan tot startfouten leiden.

5. Indien de motor gestart is, opent u geleidelijk de choke.

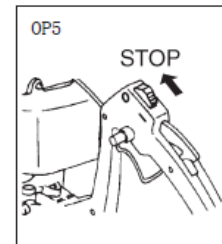

6. Laat de motor een halve minuut warmdraaien voordat u het in gebruik neemt.



LET OP: Als de motor na verschillende pogingen niet start, open dan de choke en trek opnieuw aan het touw of verwijder de bougie en droog deze af.

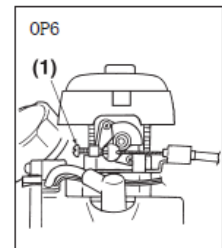

Motor afzetten

1. Laat de gashendel los en laat de motor een halve minuut stationair draaien.
2. Schuif de contactschakelaar in de STOP-stand.



BELANGRIJK: Behalve in noodgevallen dient u het afzetten van de motor terwijl u aan de gashendel trekt, te vermijden.



LET OP: Als de motor niet stopt wanneer het contact in de UIT-stand wordt gezet, sluit u de chokehendel en stopt u de motor. Breng het apparaat in dat geval voor reparatie naar een gekwalificeerde werkplaats.

Instellen stationair toerental

Als de motor bij stationair draaien vaak afslaat, draait u de stelschroef voor stationair toerental in de richting van de klok mee.



LET OP

1. Onderdeel **(1)** is de stationair instelschroef.
2. Indien de snijbladen blijven bewegen nadat de gashendel losgelaten is, draait u de stationairstelschroef tegen de richting van de klok in. Laat de motor warmlopen voordat u het stationaire toerental instelt.

Gebruik

- De afstand tussen de mesbladen bedraagt 28 mm. Als te dikke takken of metaaldraden worden doorgesneden, kunnen niet alleen de tanden van het mes breken, maar kan ook het aandrijfmechanisme hierdoor kapotgaan. Wanneer u bladeren en dunne takken snijdt, beweeg dan de messen in een halve cirkel over het te snijden oppervlak; u zult een beter resultaat krijgen.
- De levensduur van de koppelingsonderdelen kan verkort worden wanneer de eenheid met een hoog motortoerental en vastzittende tanden wordt gebruikt. Indien de tanden door dikke takken geblokkeerd worden, stop dan onmiddellijk met werken en trek de machine van de voorwerpen weg nadat u de motor heeft gestopt. Als u vrij dikke takken snoeit, beweeg de machine dan langzaam als een zaag heen en weer; zo kunt u beter snijden.



LET OP: Bij ingebruikname van een nieuw apparaat kan er tijdens de eerste minuten vet uit het transmissiehuis komen. Hierbij gaat het om overvloedig vet; er is dus geen reden tot bezorgdheid. Voor het volgende gebruik veegt u eerst het apparaat bij een uitgeschakelde motor af.

Wijze van snijden

Snij eerst de zijkanten van een heg en daarna over de bovenzijde terug.

Verticaal snijden:

Voor het model CHT2250, welke uitgerust met een dubbelzijdig mes is, maakt u een boogvormige snede van onder naar boven, en dan van boven naar onder; op die manier worden beide zijden van het mes gebruikt (OP7).



Horizontaal snijden:

Voor de beste snijresultaten kantelt u het mes lichtjes (5° – 10°) in de snijrichting (OP8). Voer het apparaat langzaam, vooral wanneer de heg erg dicht is.

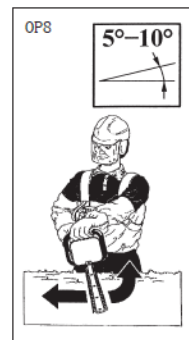

WAARSCHUWING: Volg te allen tijde de veiligheidsaanwijzingen op. De heggenschaar mag uitsluitend voor het terugsnoeien van heggen of kleine struiken worden gebruikt. Het is verboden andere materialen te snijden. Gebruik de heggenschaar niet voor het tillen, voortbewegen of breken van voorwerpen en bevestig het niet op stevige steunen. Het is verboden andere gereedschappen of toepassingen dan die welke door de fabrikant zijn gespecificeerd op de aftakassen van de heggenschaar te plaatsen. Gebruik het apparaat ook niet voor het snoeien van bomen of het maaien van gras.

Onderhoud

Onderhoudsplan

	Systeem/Onderdelen	Werkwijze	Voor-ge-bruik	Alle			Let op
				25	50	100	
				uren			
MOTOR	Lekkende brandstof	Afvegen.	x				
	Brandstoftank, lucht-/brandstofferfilter	Controleren, reinigen.	x	x			Vervangen, indien nodig
	Instelschroef stationair	Zie beschrijving hierboven.	x				Carburateur vervangen, indien nodig
	Bougies	Reinigen, opnieuw instellen.			x		Uitsparing: 0,65 mm Vervangen, indien nodig.
	Cilindervinnen, koeler luchtinlaat	Reinigen.		x			
	Geluidsdemper, vonkenvang-er, cilinder uitlaatstuk	Reinigen.			x		
TRIMMER	Gashendel, contactschakelaar	Controleer functionaliteit.	x				
	Snij-element	Vervang bij storing.	x				
	Behuizing versnellingsbak	Smeren.		x			
	Schroeven/Moeren/Bouten	Aantrekken, vervangen.	x			x	Geen instelschroeven.
	Veiligheidsrooster	Aanbrengen, controleer op vastheid.	x				

⚠ WAARSCHUWING: Zorg ervoor dat de motor stilstaat en afgekoeld is voordat u onderhoud uitvoert. Contact met de bewegende snijkop of hete geluidsdemper kan letsel veroorzaken.

Luchtfiler (MA1)

Een verstopte luchtfiler reduceert het vermogen van de motor. Controleer en reinig het filterelement indien nodig met een warme sop. Voor het monteren laten drogen. Indien het element beschadigd of samengetrokken is, vervang deze dan door een nieuwe.

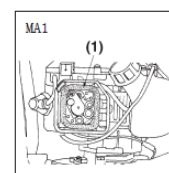

(1) Luchtfiler

Brandstoffiler (MA2)

Indien de motor te weinig brandstof levert, controleer dan de tankdop en brandstoffiler op verstoppingen.

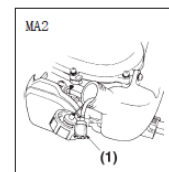

(1) Brandstoffiler

Bougie

Startproblemen en slechte ontsteking worden vaak door een vervuilde bougie veroorzaakt. Maak de bougie schoon en controleer of de bougieafstand in het juiste bereik

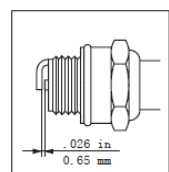

ligt. Gebruik het juiste type voor een vervangingsstekker. VERVANGENDE STEKKER
IS LD L8RTF

! **BELANGRIJK:** Let erop dat het gebruik van andere bougies dan voorgeschreven een slechte werking, oververhitting en beschadiging van de motor tot gevolg kan hebben. Om de bougie te installeren, draait u de bougie eerst met de hand vast en vervolgens met een dopsleutel een kwartslag verder (aandraaimoment: 9,8–13,7 Nm).

! **WAARSCHUWING:** Controleer de geluiddemper regelmatig op losse bevestigingselementen, schade en corrosie. Als er tekenen van een uitlaatlek worden vastgesteld, stop dan met het gebruik van het apparaat en laat het onmiddellijk repareren. Let erop dat het niet in acht nemen van deze waarschuwing ertoe kan leiden dat de motor in brand vliegt.

Vonkenvanger (MA4)

De geluiddemper is voorzien van een vonkenvanger die voorkomt dat gloeiendhete koolstof uit de uitlaat komt. Controleer regelmatig en reinig indien nodig met een staalborstel. In sommige landen is de installatie van een vonkenvanger in bepaalde omstandigheden wettelijk verplicht.

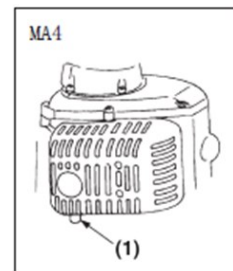

(1) Vonkenvanger

Koeler aanzuiglucht (MA5)

! **WAARSCHUWING:** Raak de cilinder, de uitlaatdemper of de bougie nooit met blote handen direct nadat de motor gestopt is. De motor tijdens het gebruik kan erg heet worden en voor zware verbrandingen zorgen. Reinig de cilindervinnen regelmatig met perslucht of een borstel.

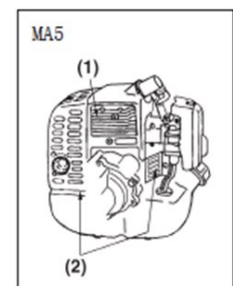

(1) Cilinder,
(2) koeler aanzuiglucht (achteren)

! **BELANGRIJK:** Indien er snijresten vastzitten en een verstopping rond de inlaatluchtkoeler of tussen de cilinderribben veroorzaakt, kan dit tot oververhitting van de motor leiden, wat op zijn beurt mechanische defecten aan de heggenschaar veroorzaakt.

Mesbladen (MA6)

Olie de snijbladen voor iedere tankbeurt.

! **WAARSCHUWING:** Zorg ervoor dat alle messchroeven goed aangedraaid zijn. De indeling van de mesbladen is zo ontworpen dat eventuele speling tussen de bladen automatisch gecompenseerd wordt.

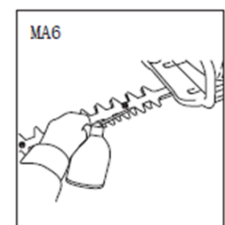

Scherp slijpen (MA7)

Houd de vijl of slijper altijd in een hoek van 45° ten opzichte van het blad en slijp altijd in de richting van de snijkant.

 **Let op!** Vijlen slijpen slechts in één richting. Til de vijl altijd van het zaagblad om het opnieuw in te zetten. Verwijder eventuele resten met een slijpsteen van de meskanten. Verwijder zo weinig mogelijk materiaal. Voordat u de geslepen mesen weer monteert, verwijdert u de spanen en brengt u vet erop aan. Probeer nooit beschadigde mesbladen te slijpen. Vervang deze of breng ze naar een gekwalificeerde werkplaats.

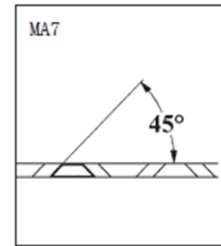

Tandwielvertraging (MA8)

Vul de versnellingsbak elke 25 bedrijfsuren bij. Maak gebruik van een vetpomp. Vul met vet totdat het uit de bodem van de mesbladen komt.

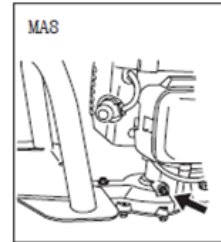

Uit te voeren onderhoud na 100 bedrijfsuren

1. Verwijder de demper, steek een schroevendraaier in de ontluchtingsopening en veeg eventuele koolstofafzetting weg. Verwijder ook alle koolstofafzettingen aan het uitlaatsysteem en de uitlaat.
2. Draai alle schroeven, bouten en koppelingen vast.
3. Controleer of er olie of vet tussen de koppelingsplaat en de trommel is binnengedrongen; veeg dit zo nodig weg.

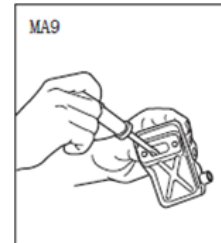

Opslag

1. Olie de mesbladen in om roest te voorkomen.
2. Maak de brandstoftank leeg en draai de tankdop na het legen weer dicht.
3. Verwijder de bougie en giet een kleine hoeveelheid olie in de cilinder.
4. Draai de krukas meermaals rond met het starttouw om de olie te verdelen. Steek de bougie er weer in.
5. Wikkel de motor in plasticfolie.
6. Bewaar het apparaat op een droge plaats, bij voorkeur niet in direct contact met de grond en uit de buurt van warmtebronnen.

Apparaat wegdoen

Bij het weg doen van het apparaat dienen de plaatselijke voorschriften voor het verwijderen van brandstof of olie opgevolgd te worden.

Problemen en oplossingen

1. geval: startproblemen

CONTROLLEREN	MOGELIJKE OORZAKEN	PROCEDURE
Brandstoftank	Verkeerde brandstof	Leeg maken en met juiste brandstof vullen.
Brandstoffilter	Verstopte brandstoffilter	Reinigen.
Instelschroef carburateur	Niet in de gebruikelijke positie	Op gebruikelijke positie instellen.
Vonkvorming (geen vonk)	Bougie vervuild/nat	Reinigen en laten drogen.
Vonkvorming (geen vonk)	Verkeerde kegeluitsparing	Correctie (uitsparing: 0,65 mm).
Bougie	Verloren contact	Natrekken.

2. geval: motor start, maar draait niet verder/nieuwe start zeer moeilijk

CONTROLLEREN	MOGELIJKE OORZAKEN	PROCEDURE
Brandstoftank	Verkeerde of te oude brandstof	Leeg maken en met juiste brandstof vullen.
Instelschroef carburateur	Niet in het gebruikelijke gebied	Op gebruikelijke positie instellen.
Geluidsdemper, cilinder (uitlaatopening)	Koolstof opgebouwd	Afvegen.
Luchtfilter	Verstopt door stof	Afwassen.
Cilindervinnen, ventilatiekap	Verstopt door stof	Reinigen.

Belangrijk:

Het op welke manier dan ook kopiëren van deze handleiding en/of gebruik ervan voor commerciële doeleinden, is uitsluitend toegestaan met vooraf verkregen schriftelijke toestemming van WilTec Wildanger Technik GmbH.