

Gebruikershandleiding

5-in-1 multifunctioneel gereedschap gazontrimmer, heggenchaar, hoogsnoeier, strimmer

61494

XPO ^{the} **tool**
experts



Afgebeeld product kan per model enigszins afwijken

Vóór ingebruikname de handleiding en veiligheidsvoorschriften lezen en toepassen!

Onder voorbehoud van technische aanpassingen!
Vanwege constante technische ontwikkelingen kunnen afbeeldingen, het stappenplan en technische gegevens enigszins afwijken.



De informatie in dit document kan te allen tijde zonder aankondiging vooraf gewijzigd worden. Het is niet toegestaan dit document zonder schriftelijke toestemming vooraf te kopiëren of op welke manier dan ook (deels) te vermenigvuldigen. Alle rechten zijn voorbehouden.

WilTec Wildanger Technik GmbH is niet aansprakelijk voor eventuele fouten in deze gebruiksaanwijzing of de daaraan aangesloten overzichten en schema's.

Hoewel WilTec Wildanger Technik GmbH met de grootst mogelijke zorg deze gebruikershandleiding heeft samengesteld, zodat deze volledig, foutloos en actueel is, kunnen fouten niet uitgesloten worden. Heeft u een fout in deze handleiding ontdekt of wilt u ons een tip ter verbetering meedelen, dan verneemen wij deze graag van u.

U kunt een e-mail sturen aan het onderstaand e-mailadres:

service@wiltec.info

of gebruik het contactformulier op onze website:

<https://www.wiltec.de/contacts/>

De actuele versie van deze handleiding is in meerdere talen te vinden in onze webshop:

<https://www.wiltec.de/docsearch>

Ons postadres is:

WilTec Wildanger Technik GmbH
Königsbenden 12
52249 Eschweiler (Duitsland)

Indien u een product wilt terugsturen ter reclamatie, reparatie, ruiling of om welke reden dan ook, verzoeken wij u het onderstaand adres te gebruiken. Attentie! Om een snelle afhandeling van uw retourzending of ruiling te kunnen verwezenlijken, verzoeken wij u in elk geval ons Serviceteam te contacteren alvorens u het product terugzendt. Gebruik hiervoor het onderstaand adres en/of contactgegevens.

Retouren
WilTec Wildanger Technik GmbH
Königsbenden 28
52249 Eschweiler (Duitsland)

E-Mail: **service@wiltec.info**
Tel: +49 2403 55592-0
Fax: (+49 2403 5559215)

Inleiding

Wij danken u voor de aanschaf van dit hoogwaardig product. Om het risico op ongelukken en letsel zo veel mogelijk uit te sluiten, verzoeken wij u te allen tijde de basisveiligheidsvoorschriften in acht te nemen wanneer u dit product gebruikt. Leest u alstublieft deze gebruikershandleiding zorgvuldig door en stel zeker dat u de inhoud ervan begrepen heeft.

Bewaar deze handleiding zorgvuldig.

Veiligheidssymbolen

In deze handleiding worden symbolen gebruikt om u op mogelijke gevaren te attenderen. De veiligheidssymbolen en de bijbehorende toelichtingen moeten volledig worden begrepen. Het alleen lezen van de waarschuwingen vermindert het gevaar niet en ontheft de gebruiker in geen geval van de verplichting alle veiligheidsvoorschriften na te leven.



Lees de bedieningshandleiding en volg alle waarschuwings- en veiligheidsvoorschriften op. Raadpleeg voor ieder gebruik het betreffende hoofdstuk in deze handleiding.



Voldoet aan de voor dit product geldende Europese voorschriften.

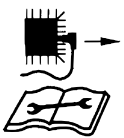

Schakel de motor uit en verwijder de bougies voordat u onderhoud en reparatiewerkzaamheden aan het apparaat gaat uitvoeren.

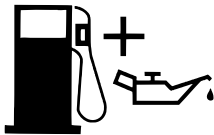

Let op de juiste dosering bij het gebruik van brandstof en smeermiddelen!



Bescherm tegen regen en vocht!



Gevaar voor brandwonden door hete oppervlakken en uitlaatgassen!
Niet aanraken!



Letselgevaar door rondvliegende onderdelen! Houd altijd voldoende veiligheidsafstand!



Het starten van de motor zal vonken veroorzaken. Vonken kunnen licht ontvlambare stoffen in de buurt ontsteken.



Motoren stoten koolmonoxide uit. Dit is een geur- en kleurloze giftige gas. Het inademen van koolmonoxide kan tot misselijkheid, flauwvallen of zelfs de dood leiden.

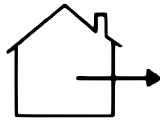

Gebruik het apparaat niet in gesloten of slecht geventileerde ruimten. Vergiftigingsgevaar!



Niet roken tijdens het gebruik van dit product en houd het ver van andere warmte- en ontstekingsbronnen.



Draag altijd oog- en oorbeschermers en handschoenen wanneer u het product gebruikt.



Draag altijd beschermende kleding wanneer u het product gebruikt.



Draag altijd anti-slip schoenen wanneer u het product gebruikt.



Bedien de ontsteker voor gebruik 6 keer om er zeker van te zijn dat er voldoende benzine in de brandstofleiding zit.



Draag bij het gebruik van het product hoofdbescherming!

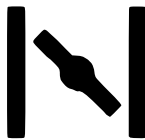

Gasklep gesloten (koude start)



Gasklep open (bedrijfsstand)



Gevaar door elektrische bovenleidingen! Zorg bij het gebruik van de hoogsnoeier ervoor dat u genoeg afstand houdt tot de aanwezige elektrische leidingen. De afstand tussen het apparaat en omstanders dient minimaal 15 m te bedragen.

Deze handleiding maakt deel uit van het product, omdat de belangrijke informatie voor een veilig gebruik van het apparaat bevat. De handleiding dient daarom in de buurt van het apparaat bewaard te worden en altijd voor raadpleging beschikbaar te zijn. Eenieder die dit product wil gebruiken, repareren of onderhouden moet de inhoud van deze handleiding gelezen en begrepen hebben. Bewaar deze handleiding zorgvuldig en zorg ervoor dat u deze met het apparaat aan derde meegeeft. Het apparaat is bestemd voor gebruik in de land-, bos- en tuinbouw en moet altijd volgens de aanwijzingen van de fabrikant, welke u in deze gebruiksaanwijzing vindt, worden gebruikt **Een onjuist gebruik van of**



aanpassing aan het product kan schade aan het toestel en diens omgeving veroorzaken, alsook tot zeer ernstige verwondingen leiden. De fabrikant kan hiervoor niet aansprakelijk kan worden gesteld.

Veiligheidsaanwijzingen

Algemene gebruiksaanwijzingen

- Lees vóór gebruik de gebruiksaanwijzing zorgvuldig door en maakt u zich vertrouwt met de bedieningselementen en het juiste gebruik van het toestel.
- Dit apparaat mag niet door kinderen, jongeren of personen met een mentale, geestelijke, zintuiglijke of fysieke beperking of personen met gebrek aan ervaring en/of kennis worden gebruikt.
- Plaatselijk geldende arbeidsverordeningen ter voorkoming van geluidshinder kunnen het gebruik van het toestel beperken. Neem daarom de voorgeschreven rusttijden in acht.
- Houd personen, in het bijzonder kinderen, en huisdieren, uit de buurt van het werkgebied om afleiding te voorkomen en omstanders niet in gevaar te brengen. De gebruiker is verantwoordelijk voor de personen in zijn werkgebied, alsmede voor hun eigendommen.
- Omstanders moeten een veilige afstand van 15 meter aanhouden wanneer het toestel in gebruik is.
- Grotere reparatiewerkzaamheden mogen uitsluitend door gekwalificeerd personeel uitgevoerd worden.

Veiligheid bij de voorbereiding

- Neem de volgende instructies in acht bij het werken met brandstoffen, aangezien deze licht ontvlambaar zijn.
 - Bewaar brandstoffen uitsluitend in de daarvoor bestemde behouders.
 - Tank het apparaat uitsluitend buitenshuis, rook niet in de buurt van het apparaat en houd het ook uit de buurt van andere warmte- en ontstekingsbronnen.
 - Controleer voor elk gebruik het brandstofpeil en zorg ervoor dat er voldoende brandstof aanwezig is. Vul indien nodig brandstof bij voordat u de motor start.
 - Verwijder nooit de dop van de brandstoftank terwijl de motor draait of het toestel nog warm is.
 - Als er benzine is gemorst, mag u de motor in geen geval starten. Verwijder het apparaat van de werkplek en blijf uit de buurt totdat de licht ontvlambare benzinedampen zijn verdwenen.
 - Controleer de tankdop en de andere afsluitdoppen regelmatig om er zeker van te zijn dat ze intact zijn. Gebruik het product niet als een van de bevestigingsmiddelen beschadigd of versleten is; vervang deze in dit geval eerst.
 - Het multifunctionele gereedschap is uitgerust met een viertaktmotor en vereist daarom smeerolie vóór gebruik.
- Voer vóór gebruik een visuele inspectie van het apparaat door en gebruik het apparaat niet wanneer er onderdelen versleten of beschadigd zijn. Vervang beschadigde of versleten onderdelen uitsluitend als set en gebruik alleen identieke reserveonderdelen van dezelfde kwaliteit welke door de fabrikant zijn goedgekeurd.
- Draag geen wijde of losse kleding of sieraden. Deze kunnen in de startmotor of andere bewegende delen vast komen te zitten.
- Zorg ervoor dat de ventilatieopeningen niet afgedekt of geblokkeerd zijn. Steek er in geen geval voorwerpen in.
- Indien het toestel bij hitte, op grote hoogte of bij een hoge luchtvochtigheid wordt gebruikt, dient het vermogen te worden gereduceerd om een goede werking en een lange levensduur van het toestel te waarborgen.

Veiligheid bij het gebruik

- Gebruik het toestel nooit in gesloten ruimten of bij onvoldoende ventilatie. De werkende motor stoot koolmonoxide uit, wat tot zware vergiftiging kan leiden.



- Houd de machine vrij van olie, vuil en andere verontreinigingen. Maak de machine niet schoon wanneer de motor draait maar wacht tot na gebruik en totdat de motor volledig afgekoeld is. Voor het reinigen raden wij een vochtige doek aan.
- Plaats het toestel uitsluitend op een stabiele en vlakke ondergrond waar het niet vanaf kan vallen.
- Zorg ervoor dat zowel de geluiddemper als ook het luchtfilter goed werken, aangezien deze onderdelen worden gebruikt ter bescherming van de vlam in geval van verkeerde ontstekingen of "misfires".
- Om brandwonden te voorkomen, vermijd het aanraken van het uitlaatsysteem en andere onderdelen die tijdens het gebruik heet worden. Neem de waarschuwingen die op het product zijn aangebracht in acht.
- Breng geen wijzigingen aan in de constructie van het apparaat en gebruik het niet met een te hoge snelheid, aangezien dit de levensduur van het product negatief zal beïnvloeden en het risico op letsel zal verhogen.
- Controleer het brandstofsysteem van het toestel regelmatig op eventuele lekkages en sporen van slijtage, zoals poreuze plekken op slangen, beschadigingen aan de tank of ontbrekende klemmen. Zorg ook ervoor dat alle onderdelen in perfecte staat zijn voordat u het toestel gebruikt.
- Zorg ervoor dat uw werkplek voldoende verlicht is.
- Til de machine niet met draaiende motor op; verplaats het pas naar een andere locatie wanneer het uitgeschakeld en afgekoeld is.
- Zet altijd de motor uit wanneer u het apparaat niet gebruikt, voordat u gaat tanken, reinigen of onderhouds- en reparatiewerkzaamheden uitvoeren en laat het apparaat eerst afkoelen.
- Trek de bougie of ontstekingskabel eruit voordat u de machine controleert of afstelt, om onbedoeld starten te voorkomen.
- Gebruik het apparaat nooit wanneer u moe of onder invloed van alcohol, drugs of medische middelen bent.
- Neem de plaatselijk geldende voorschriften in acht. Deze zouden het gebruik en de gebruikstijd van het multifunctioneel apparaat kunnen beperken.
- Draag wanneer u met de machine werkt altijd gezicht- en gehoorbescherming als ook slipvaste veiligheidsschoenen met stalen neuzen en snijbestendige veiligheidshandschoenen. Bedien het apparaat nooit op blote voeten of met open, los of anderszins ongeschikt schoeisel.
- Zorg tijdens het werken constant voor een vaste en veilige houding.
- Het apparaat is ontwikkeld voor het gebruik met beide handen. Houd de handgreep met beide handen vast en werk nooit met maar één hand. Gebruik tijdens het werken altijd de schouderriem en laat het apparaat nooit los wanneer de motor draait.
- Gebruik uitsluitend door de fabrikant aanbevolen messen en spoelen.
- Controleer het toestel regelmatig en ook wanneer het gevallen of aan schokken blootgesteld is.
- Sta rechtop en neem regelmatig pauzes om u niet continu aan één kant te belasten.

Veiligheid bij onderhoud, opslag en transport

- Bewaar het apparaat op een droge plaats en buiten het bereik van kinderen. Bescherm het bovendien tijdens het gebruik tegen regen en vocht.
- Bewaar het met benzine gevulde apparaat nooit in een omgeving waar ontsnappende dampen door vonken of open ontstekingsbronnen ontstoken zouden kunnen worden.
- Wacht met het opbergen van het apparaat totdat het volledig afgekoeld is.
- Houd de opslagplaats vrij van licht ontvlambare stoffen om het brandgevaar laag te houden.
- Vervang versleten of beschadigde onderdelen en probeer deze niet te repareren.
- Gebruik het toestel nooit zonder de bijbehorende beschermplaten.
- Indien de benzinetank leeggemaakt dient te worden, doe dit dan uitsluitend buitenshuis; ontsnappende dampen vormen zowel brandgevaar als gezondheidsrisico's.
- Reinig en onderhoud het apparaat voordat u deze opbergt. Zorg ervoor dat alle schroeven en moeren goed aangedraaid zijn.
- Bewaar de messen van het apparaat op een droge plaats om te voorkomen dat deze roesten; gebruik geen geroeste of botte messen, aangezien dit de prestaties van het apparaat nadelig beïnvloedt en het risico op letsel verhoogt.
- Om het toestel te kunnen vervoeren, dient u op het volgende te letten:



1. Schakel het apparaat uit en laat het afkoelen.
2. Verwijder de bougie om te voorkomen dat het apparaat onbedoeld start.
3. Draag snijbestendige veiligheidshandschoenen bij het verwijderen van de snijbladen of messen.
4. Draag het apparaat uitsluitend aan de handgrepen. Leg het apparaat zo in het voertuig, zodat het niet kan omkiepen en de messen niemand verwonden. Het omkiepen van het apparaat zou ertoe kunnen leiden dat er brandstof uit vloeit of personen in de buurt letsel toebrengt.

Overige gevaren en beschermmaatregelen

Mechanische restgevaren

- Snijwonden, insnijdingen: De scherpe messen kunnen zeer ernstige snijwonden veroorzaken. Let erop dat er geen personen en dieren op de werkplaats aanwezig zijn.
- Afsnijden, verstrikken, oprollen: Kabels en leidingen kunnen door het mes of de draadkop doorsneden of afgekneld worden, waardoor de machine beschadigd kan raken. Dit kan letsel veroorzaken. Verwijder vreemde voorwerpen van de werkplaats voordat u met de werkzaamheden begint.
- Terugslag: Bij het werken aan dicht struikgewas kan het blad vast komen te zitten, met een terugslag in het gereedschap tot gevolg. Werk niet met het apparaat op dicht struikgewas en snoei met voldoende snelheid.

Gevaar door overschatting en onoplettendheid

- Nalatigheid in het dragen van beschermende kleding: Het niet aantrekken van beschermende kleding kan ernstig letsel tot gevolg hebben. Draag altijd alle vereiste beschermende kledingstukken.
- Afleiding, foutief gedrag: Gebrek aan concentratie op het werk kan ernstige consequenties hebben. Wees altijd waakzaam en werk geconcentreerd.

Verbrandingsgevaar

Direct contact met de uitlaatgassen of verhitte onderdelen kan ernstige brandwonden veroorzaken. Laat het apparaat na gebruik afkoelen.

Gevaar door geluid

Gehoorschade: Veelvuldig/langdurig en zonder gehoorbescherming met het toestel werken kan gehoorschade veroorzaken. Draag altijd gehoorbescherming wanneer u met het toestel werkt.

Gevaar door hitteontwikkeling

- Inademen van uitlaatgassen: Het inademen van uitlaatgassen is schadelijk voor de gezondheid. Gebruik het apparaat uitsluitend buiten in de open lucht.
- Brand of explosie: Het brandstofmengsel is zeer ontvlambaar en kan explosies en branden veroorzaken. Gebruik het apparaat niet in de buurt van open ontstekingsbronnen.

Gevaar door trillingen

Langdurig werken met het toestel kan door de trillingen negatieve gevolgen voor het menselijk lichaam hebben. Neem regelmatig pauzes.

Overige gevaren

- Voorwerpen op de werkplaats: Kleinere voorwerpen zoals stenen of stukken hout kunnen omhoog worden geslingerd wanneer deze in contact komen met het toestel. Zorg ervoor dat er zich geen andere personen of dieren op de werkplaats bevinden. Draag geschikte beschermende kleding.

- Uitglippen, struikelen of vallen: Vallen kan tot zwaar letsel leiden. Draag anti-slip schoenen, zorg dat u stevig staat en blijf altijd alert en geconcentreerd.

Onderdelenlijst

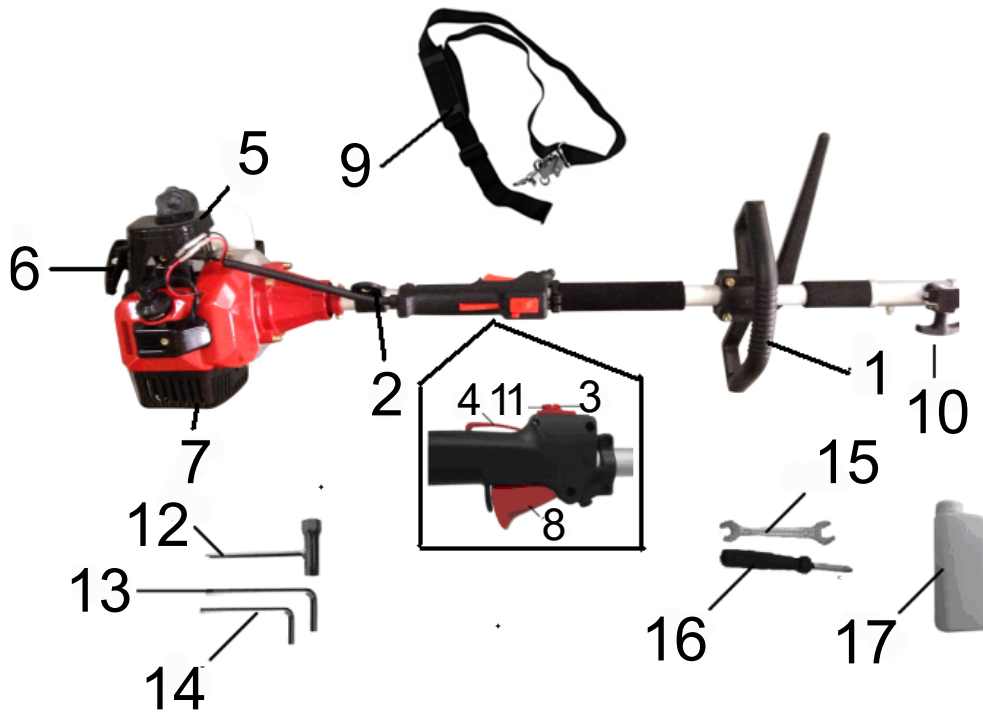

Afbeelding 1: Aandrijfunit

Nr.	Betekening	Nr.	Betekening
1	Voorste handgreep	10	Snelkoppeling
2	Bevestigingssoog voor riem	11	Start gasvergrendeling
3	Stopschakelaar	12	Steeksleutel
4	Gashendelvergrendeling	13	S5-inbussleutel (5 mm)
5	Luchtfilter	14	S4-inbussleutel (4 mm)
6	Startgreep	15	Steeksleutel
7	Brandstoftank	16	Schroevendraaier
8	Gashendel	17	Maatbeker voor brandstofmengsel
9	Schouderband		

Hoogsnoeier

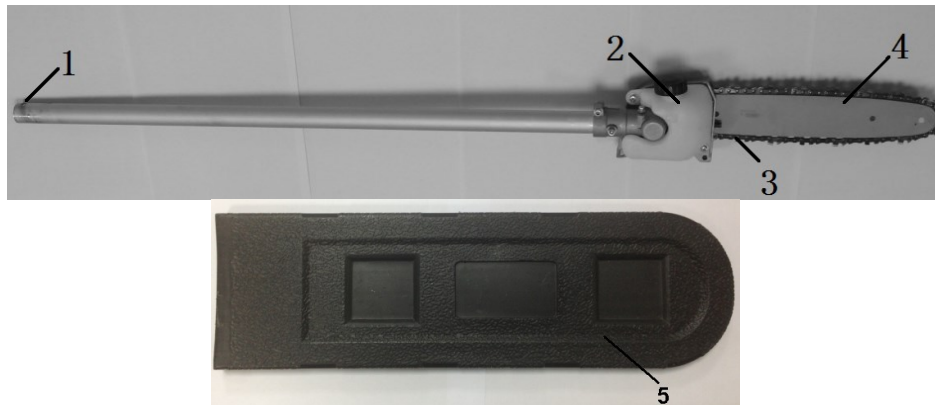

Afbeeldingen 2 en 3

Nr.	Betekening	Nr.	Betekening
1	Tabverbinding	4	Geleiderails
2	Olietank	5	Beschermhoes
3	Ketting		

Heggenschaar

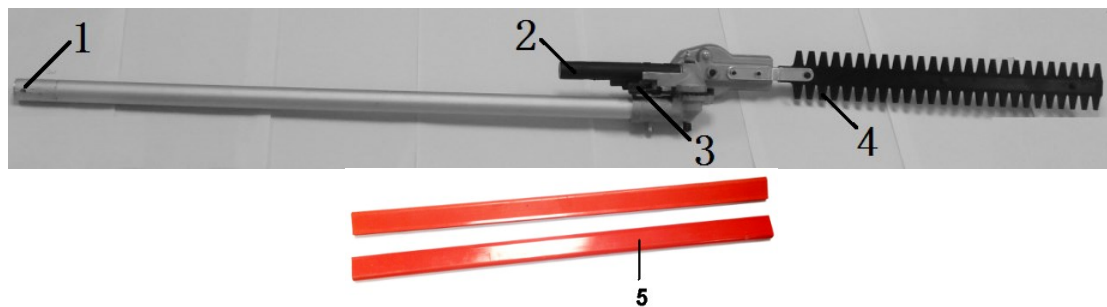

Afbeeldingen 4 en 5

Nr.	Betekening	Nr.	Betekening
1	Tabverbinding	4	Messen
2	180°-hoekinstelhendel	5	Beschermingsrails
3	Hendel vergrendeling		

Gazontrimmer en strimmer

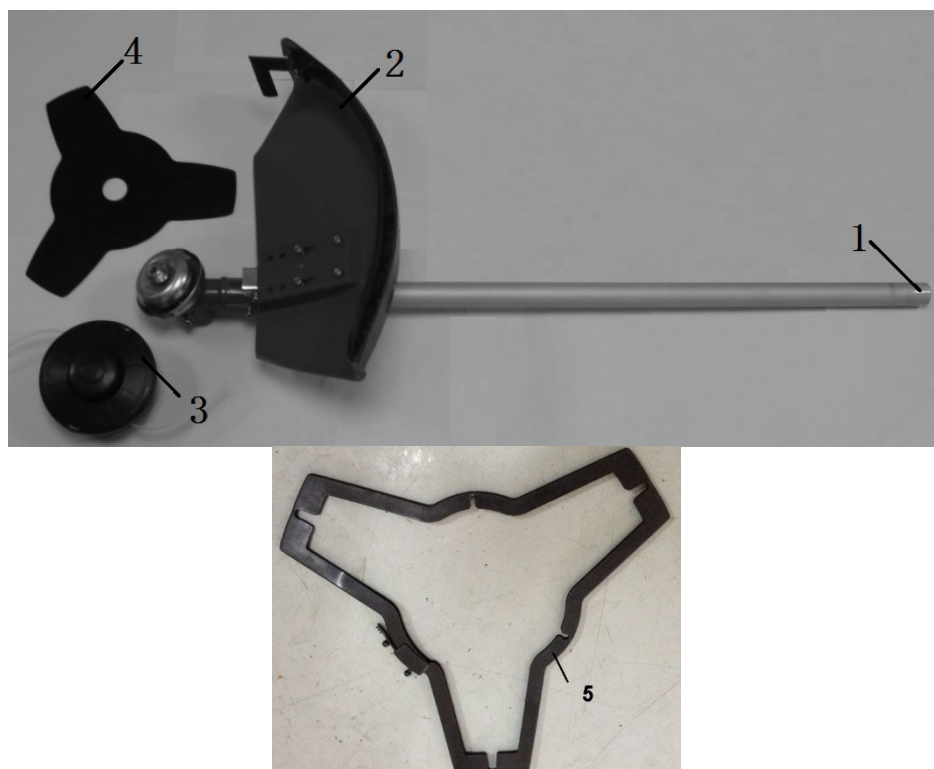

Afbeeldingen 6 en 7

Nr.	Betekening	Nr.	Betekening
1	Tabverbinding	4	Metalen mes
2	Beschermkap	5	Afdekking mesbladen
3	Draadspool		

Technische gegevens

Motor	
Type motor	Luchtgekoelde 2-takt-1-cilinder-benzinemotor
Max. vermogen (kW)	1,3 (1,76 PS)
Max. toerental (toeren/min)	6500
Tankinhoud (l)	1,2
Ontsteking	Condensator-ontlaadontsteking (capacitor discharge ignition – CDI)
Mengselverhouding:	1:25 (olie:benzine)
Gewicht (kg)	12,5
Opzetstuk voor vrij snijden	
Afmetingen (mm)	255x1,4x25,4
Trimopzetstuk	
Snijbreedte (mm)	460

Hoogtrimmer-/kettingzaagopzetstuk	
Lengte (mm)	400
Snijlengte (mm)	300
Kettingindeling (inch)	3/8
Breedte van de trekstangen (mm)	0,050
Heggenschaaropzetstuk	
Snijlengte (mm)	400
Werkhoogte (mm)	2200
Verlengstang (cm)	30
Tanden zaagblad (aantal)	40

Montage

Montage van de aandrijving

	Leveromvang en toebehoren	Montage
	Afb. 1-punt 1	Bevestig de handgreep met behulp van de 4 schroeven en moeren en de bijgeleverde zeskant-sleutel S4 aan het apparaat.

Montage van de hoogsnoeier

Attentie! De bladen van de ketting zijn zeer scherp. Draag bij het op- en afbouwen altijd veiligheids-handschoenen.

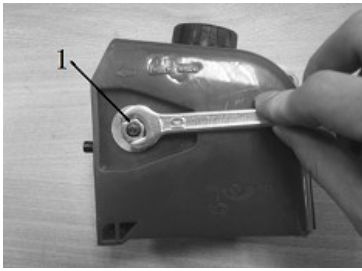
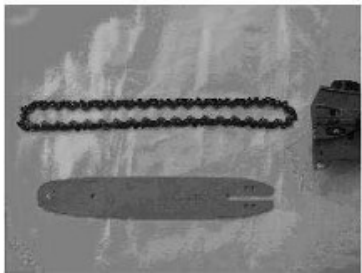
	Leveromvang en toebehoren	Montage
	Afb. 2-punt 3 Afb. 2-punt 4	1. Draai eerst de moer (1) los met behulp van de bijgeleverde steeksleutel en verwijder de afdekking.
		2. Leg de ketting en het geleidestuk neer.



	<p>3. Leid de ketting rond het zaagblad en steek deze in de machine.</p>
	<p>4. Let bij de montage op de draairichting van de ketting.</p>
	<p>5. Plaats de afdekking terug en zet het met de moer (1) vast. Pas vervolgens de spanning van de ketting aan.</p>

Montage van de strimmer-mesbladen

	Leveromvang en toebehoren	Montage
	<p>Afb. 6-punt 2 Afb. 6-punt 4</p>	<p>1. Leg alle accessoires uit (stang, beschermkap, metalen mes, 4 schroeven en moeren).</p>
		<p>2. Zet de beschermkap met de 4 schroeven en moeren vast. Gebruik hiervoor de meegeleverde S5-inbusleutel (5) en de steekleutel.</p>

	<p>3. Zet de meegeleverde inbusleutel (5) in de opening (1) en draai de moer met behulp van de steeksleutel (6) los.</p>
	<p>4. Verwijder de flens (2), de deksel (3) en de moer (4).</p>
	<p>5. Breng het blad op de aandrijfas aan. Bevestig vervolgens de flens, deksel en moer met behulp van de steeksleutel (6) en draai deze tegen de richting van de klok in. Verwijder dan de inbusleutel weer.</p>

Montage van de gazontrimmer

	Leveromvang en toebehoren	Montage
	<p>Afb. 6-punt 2 Afb. 6-punt 3</p>	<p>1. Leg alle accessoires uit (stang, beschermkap, metalen mes, 4 schroeven en moeren).</p>
		<p>2. Zet de beschermkap met de 4 schroeven en moeren vast. Gebruik hiervoor de meegeleverde S5-inbusleutel (5) en de steeksleutel.</p>

	<p>3. Zet de meegeleverde inbussleutel (5) in de opening (1) en draai de moer met behulp van de steeksleutel (6) los.</p>
	<p>4. Verwijder de flens (2), de deksel (3) en de moer (4).</p>
	<p>5. Schroef de draadspoel op de schroefdraad van de aandrijfas door deze tegen de richting van de klok in te draaien en verwijder vervolgens de inbussleutel.</p>

Montage van het verlengstuk

	Leveromvang en toebehoren	Montage
	<p>Afb. 1: Aandrijfunit Afb. 2, 3: Hoogsnoeier Afb. 4, 5: Heggenschaar en Afb. 6, 7: Gazontrimmer</p>	<p><u>Montage van het verlengstuk</u> 1. Open de snelkoppeling door de borgschroef (1) los te draaien en verwijder het metalen deksel. 2. Steek het verlengstuk – zoals op de afbeelding weergegeven – in de geopende snelkoppeling totdat het vastklikt. 3. Breng de metalen afdekking (3) weer aan en draai de borgschroef (1) dicht.</p>
	<p><u>Demontage van het verlengstuk</u> 1. Verwijder de borgschroeven (1). 2. Druk de metalen clip (2) naar beneden en trek het verlengstuk eruit.</p>	

Vóór ingebruikname

Attentie! Controleer of het toestel intact is voordat u het in gebruik neemt. Schakel het toestel niet in als er schade zichtbaar is.

Gebruik het apparaat niet indien aan een van de volgende punten niet voldaan is:

	Ja. Verder met ...	Nee. Verder met ...
1. Het gereedschap is correct gemonteerd.	2	7a
2. Alle schakelaars functioneren probleemloos.	3	7a
3. De bougie zit goed vast. Een loszittende bougie kan tot vonkenontwikkeling leiden en het lucht-brandstofmengsel ontsteken!	4	7a
4. De handgreep is schoon.	5	7a
5. Het door u gekozen opzetstuk is vast aangebracht, alle bewegende onderdelen van de machine werken zonder storingen of mankementen.	6	7a
6. Draag de in deze handleiding beschreven veiligheidskleding en zorg ervoor dat u alle noodzakelijke voorzorgsmaatregelen treft voordat u het apparaat in gebruik neemt.	7b	7a
7. a) Gebruik het apparaat niet. b) Aan het werk!		

Brandstof

Let op! Zorg er altijd voor dat er geen brandstof of smeerolie op de grond terecht komt.

- Het apparaat is met een twee-taktmotor uitgerust en vereist daarom een loodvrij benzine-oliemengsel, ook wel tweetaktmengsel genoemd.
- Gebruik uitsluitend hoogwaardige tweetaktolie en bereid een brandstofmengsel met een mengverhouding van 25:1 (25 delen benzine, 1 deel olie). Zorg ervoor dat u geen tweetaktolie voor watergekoelde motoren of olie voor viertaktmotoren gebruikt.
- Een slechte oliekwaliteit en een onjuiste olie-brandstofverhouding met een te hoog oliegehalte (meer dan 2,5 %) kunnen zowel de prestaties als de levensduur van het toestel negatief beïnvloeden.
- Schud het vat dat voor het mengen wordt gebruikt goed, zodat de olie en de brandstof zich gelijkmatig kunnen mixen.
- De brandstof dient tenminste 93 octaan te hebben. Wij adviseren bovendien loodvrije benzine, omdat deze minder residu in de motor en op de bougie achterlaat, waardoor de levensduur van het apparaat wordt bevorderd.
- Gebruik nooit oude of verontreinigde brandstof of brandstofmengsels.
- Bovendien dient vervuiling van de tank door olie of water te worden vermeden.
- Bij hoge belasting van de motor kunnen soms kloppende geluiden optreden. Dit is geen reden tot zorg. Indien deze geluiden bij de ontsteking voorkomen maar wel bij een normale belasting van het apparaat als bij een constant toerental, wordt aangeraden de brandstofkwaliteit te veranderen. Indien het wisselen van de brandstofkwaliteit geen verbetering met zich meebrengt, gebruik dan het apparaat niet en raadpleeg onmiddellijk een specialist.
- Voor werkzaamheden met continu hoge snelheden wordt een brandstof met een hoger octaangetal aanbevolen.

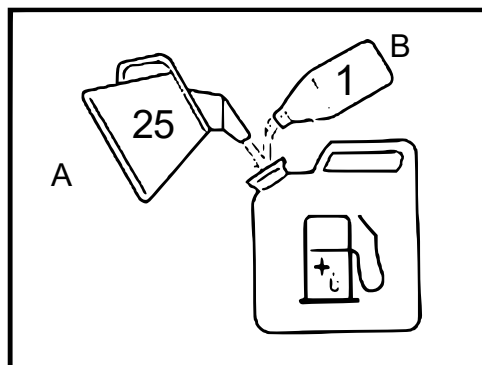

- Voor het brandstofmengsel raden wij aan de bijgeleverde maatbeker te gebruiken. Dit helpt u om een optimale mengverhouding te verkrijgen. Ga hiervoor als volgt te werk:
 1. Voeg eerst brandstof aan de tank toe, tot aan de “578,92”-markering.
 2. Vul nu olie bij totdat de vloeistof op de “600”-markering staat.
 3. Schud het mengsel goed zodat het optimaal wordt gemengd en giet het vervolgens in de machine.

Tanken

- Tank het apparaat uitsluitend op goed verlichte plaatsen, zodat het morsen van de brandstof zoveel mogelijk vermeden kan worden
- Tank bovendien niet in de buurt van open vuur of ontstekingsbronnen, omdat de brandstofdampen eventueel ontstoken kunnen worden, wat tot explosies kan leiden.
- Tank het apparaat nooit terwijl het in bedrijf is en laat de motor bovendien afkoelen voordat u brandstof tankt.
- Volg de onderstaande stappen om de machine bij te tanken:
 1. Zorg ervoor dat de motor uitgeschakeld en het toestel voldoende afgekoeld is. De aan-/uitschakelaar moet op “OFF” staan.
 2. Controleer het actuele brandstofpeil door de tankdop voorzichtig te verwijderen. Draai de tankdop tegen de richting van de klok in.
 3. Vul indien nodig brandstof bij. Let daarbij erop dat de tank maximaal tot aan de hals wordt gevuld, omdat de brandstof bij veranderende temperaturen kan uitzetten.
 4. Draai de tankdop in de richting van de klok weer voorzichtig dicht.
 5. Controleer of de tankdop correct en goed vastzit.
 6. Verwijder eventuele brandstofresten van de tank.

Ingebruikname



Druk eerst op de stopknop.



Zet vervolgens de carburatorhendel in de startpositie om de choke in te schakelen.



Druk vervolgens de injectieknop 6 maal in om er zeker van te zijn dat er voldoende benzine in de brandstofleidingen zit.



1. Bedien nu de gasklepvergrendeling en vervolgens de gashendel.
2. Bedien de vergrendeling van de starthendel om de gashendel ingedrukt te houden.

Plaats het apparaat nu op de grond, zorg ervoor dat het veilig staat en plaats een hand tussen de handgreep en de motor om het toestel vast te kunnen houden. Zorg ervoor dat er zich geen personen of lichaamsdelen in de directe omgeving van het snijgereedschap bevinden en trek aan het starterkoord.

Gebruiksaanwijzingen

Smering van de hoogsnoeier

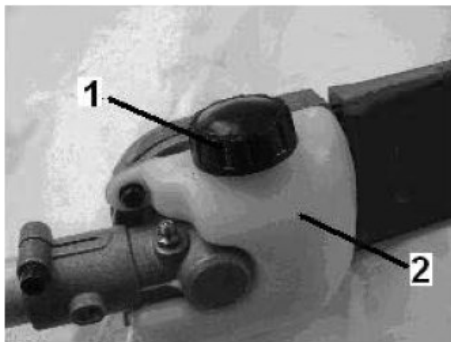

1. Verwijder voorzichtig de olietankdop van de hoge snoeier (1).

2. Vul de tank nooit met smeerolie.

Let op! Gebruik geen oude of vervuilde olie.

3. Bevestig de olietankdop (1) en zorg ervoor dat er geen olie kan lekken.

4. Verwijder oliedruppels en andere residuen van de behuizing.

5. Maak de olietank (2) na ieder gebruik leeg om een lange levensduur van het apparaat te garanderen.

Kettingspanning

Let altijd op de spanning van de ketting van de hoogsnoeier, want een onvoldoende gespannen ketting vergroot de speling tussen het zaagblad en de ketting. Deze onbedoelde speling, in combinatie met een hoge snelheid, kan ertoe leiden dat de ketting van het zaagblad springt en een projectiel wordt, waardoor schade aan het toestel en de omgeving kan ontstaan en zeer ernstig letsel kan worden toegebracht. Bovendien verslijt een niet voldoende gespannen ketting sneller.

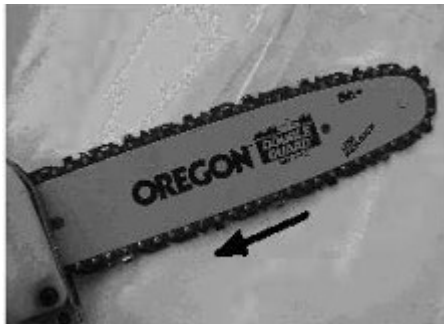
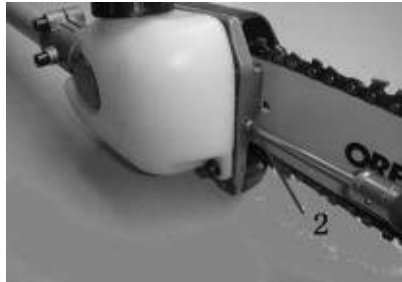
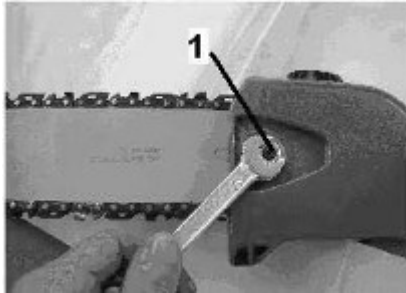

1. Voordat de ketting aangespannen kan worden, dient de zwaartemoer **(1)** losgemaakt te worden.

2. Draai de instelschroef in de richting van de klok mee totdat de ketting op de rails ligt maar nog wel lichtjes kan bewegen **(2)**.

Pas op! Let erop dat de ketting op ieder punt van de rail gelijkmatig en naar behoren vastzit. Een te vast gespannen of te losse ketting verhoogt het risico op ongevallen aanzienlijk en kan schade aan het toestel en de omgeving veroorzaken, alsook tot zeer ernstige verwondingen leiden.

3. De ketting moet vrij kunnen draaien. Indien dit niet het geval is, draai dan de afstelschroef **(2)** los door hem tegen de richting van de klok in te draaien.

4. Zodra de ketting optimaal gespannen is en gelijkmatig op het zaagblad ligt, draait u de moer van het zaagblad weer vast. Als de moer van de geleider niet is aangedraaid, beweegt de geleider en komt de kettingspanning los te staan.

Let op! Nieuwe kettingen hebben de neiging langer te worden. Controleer daarom een nieuwe ketting na de eerste bedrijfsuren. Laat de ketting afkoelen en draag veiligheidshandschoenen. Span de ketting opnieuw aan indien deze los zit.

Gebruik van de heggenschaar

- Het heggenschaaropzetstuk is niet alleen bedoeld voor heggen, maar kan ook worden gebruikt voor het snoeien van andere struiken.
- De beste snoeiprestaties worden gewoonlijk verkregen wanneer de heggenschaar onder een hoek van 15° ten opzichte van de heg geplaatst wordt.
- Om een gelijke heghoogte te bereiken, adviseren wij het gebruik van een geleider.

Gebruik van de gazontrimmer en strimmer

- Indien de metalen mesbladen van de strimmer een steen of een ander hard voorwerp raken, zal dit een terugslag veroorzaken. Deze snelle, achterwaartse schokbeweging van het toestel kan tot verlies van controle over het toestel leiden en ernstig letsel veroorzaken. Vermijd daarom stenen en andere objecten.
- Snijd met het apparaat niet boven kniehoogte; overschat uzelf niet.
- Houd de snijkop van de strimmer in een hoek van ongeveer 30° ten opzichte van de grond en beweeg het bovenlichaam in een halve cirkel om het beste snijresultaat te bereiken.

Als het snijvermogen afneemt, kan de volgende handeling de situatie verhelpen:

Deze machine is met een automatische lengtecontrole van de dubbele draad uitgerust. De snijdraden kunnen door licht contact van de snijkop met de grond automatisch worden ingesteld. Als de draadlengte groter is dan de voor de machine bestemde lengte, wordt de draad automatisch tot de juiste lengte afgeknipt door het mesje dat in de beschermkap is aangebracht.

Attentie! Raak met de snoeikop nooit harde ondergronden, zoals asfalt, steen of klei, omdat dit de spoeldraadkop onherstelbaar beschadigt. U dient zich ervan bewust te zijn dat het afgesneden stuk van het draad door de snelheid van de spoel een schietend projectiel kan worden en voor zwaar letsel zorgt indien u niet voldoende beschermd gekleed bent.

Vervangen van de snijdraad

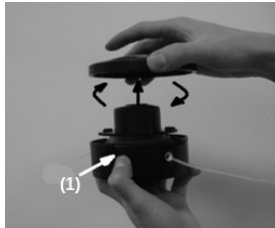

Houd de snoeikop met een hand vast en draai de afsluitkap met de andere hand open, terwijl u de knop **(1)** die op de andere kant van de snoeikop zit, indrukt en de afsluitkap in de richting van de klok draait.



Verwijder de spoel.



Verwijder de rest van de draad en zet er een nieuwe in welke niet langer dan 2,5 m is. Wikkel de nieuwe draad volledig af voordat u het midden in de spoel legt. Zorg ervoor dat beide uiteinden van de draad even lang zijn. Bevestig de draad in de daarvoor bestemde gleuf en druk het aan.

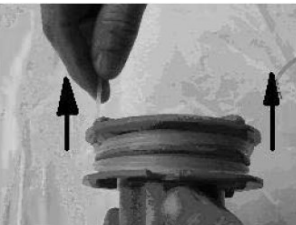

Rol beide uiteinden van de draad strak en netjes op de spoel, en zorg ervoor dat ieder uiteinde zich in een vak van de spoel bevindt. Bevestig de uiteinden in de daarvoor bestemde houders en zorg ervoor dat de uiteinden lang genoeg zijn om in de oogjes van de behuizing te worden gestoken. De tussenwand van de spoel moet nog zichtbaar zijn, zelfs wanneer de draad volledig is opgewikkeld.

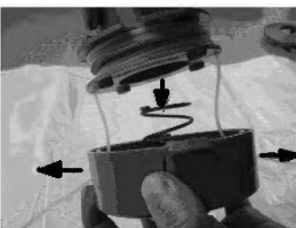

Steek de twee uiteinden in het spoelhuis en plaats de spoel terug.

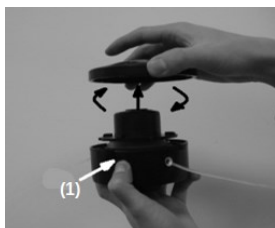

Zorg ervoor dat zowel de veer als de sluitring zich op hun oorspronkelijke plaats in de behuizing bevinden alvorens de beschermkap weer aan te brengen. Houd de knop **(1)** aan de zijkant van de maaikop weer ingedrukt terwijl u de kap vastzet door deze tegen de richting van de klok in te draaien.

Snij de onderdelen die buiten het mes in de beschermkap uitsteken af en controleer of de beschermkap goed en stevig is aangebracht voordat u de motor start.

Onderhoud

Regelmatig onderhoud is bijzonder belangrijk voor een veilige, zuinige en probleemloze werking. Hieronder vindt u een onderhoudstabel om u te helpen een storingsvrije werking en een lange levensduur van het toestel te garanderen.

Attentie! Zet de motor af voordat u met onderhoudswerkzaamheden begint. Indien voor individuele tests een draaiende motor nodig is, mogen deze uitsluitend buiten of in goed geventileerde ruimten worden uitgevoerd, aangezien de uitlaatgassen van het apparaat giftig koolmonoxide bevatten. Gebruik altijd door de dealer goedgekeurde en kwalitatief hoogwaardige opzetstukken en onderdelen zodat een gebrekkige compatibiliteit of kwaliteit geen schade aan het apparaat toebrengt en het risico op ongevallen niet verhoogt.

Type onderhoud	Periode		
	Voor ieder gebruik	Wekelijks	Maandelijks
Reinigen van de behuizing van de machine	x		
Controleren of de gashendel en de gashendelblokkering goed werken	x		
Controleren of de motorschakelaar correct functioneert	x		
Ervoor zorgen dat de bladen niet bewegen wanneer het toestel stationair draait	x		
Controleren of de messen intact zijn; vervang bij sporen van schade of slijtage	x		
Controleren of de beschermafdekking intact is; vervang bij sporen van schade of slijtage	x		
Reinigen van het luchtfilter; vervang indien nodig	x		
Controleren of alle bouten en moeren vastzitten	x		
Ervoor zorgen dat het apparaat geen olie of brandstof lekt	x		
Controleren of de starter en het starterkoord intact zijn		x	
Maak de bougie aan de buitenkant schoon; verwijder de bougie om de elektrodenafstand te controleren, stel de afstand in op 0,6–0,7 mm; vervang de bougie indien nodig		x	
Reinigen van het koelsysteem		x	
Schoonmaken van de carburateur van buiten en de omgeving waarin deze ligt		x	
Controleren of de flens, de dop en de moer correct gemonteerd en vastgedraaid zijn		x	
Controleren of de tank intact is			x
Controleren van alle aansluitingen en kabels			x
Controleren of de koppeling, de koppelingsveren en de koppelingstrommel versleten zijn; laat deze onderdelen zo nodig door een erkende vakman vervangen.			x
Vervangen van de bougie; controleren of er een dop op zit			x
Verwijderen van vuil, olieresten en andere vuildeeltjes van de motor en de uitlaatpijp			x

Onderhoudsbeurten die in regelmatige afstanden doorgevoerd dienen te worden		Voor ieder gebruik	Maandelijks / na 25 bedrijfsuren	Per kwartaal / na 25 bedrijfsuren	Per halfjaar / na 50 bedrijfsuren
Onderdeel	Wijze				
Luchtfilter	Reiniging			x ⁽¹⁾	
Ventiel	Controle, reiniging				x ⁽²⁾
Brandstoftank en -filter	Reiniging				x ⁽²⁾
Smeermiddel in de versnellingsbak	Navullen			x ⁽¹⁾	
Messen	Controle	x		x	
Brandstofleiding	Controleren en indien nodig vervangen	ledere 3 jaar ⁽²⁾			

Let op:

- (1) Indien het apparaat in een stoffige omgeving wordt gebruikt, is vaker onderhoud vereist
 (2) Dit onderhoud mag uitsluitend door gekwalificeerd personeel worden uitgevoerd.

Reinigen van het luchtfilter

1. Draai de schroef van het luchtfilterdeksel los en verwijder deze.
2. Verwijder het filter en was het in een oplosmiddel.
3. Knijp het filter goed uit om overtollige olie te verwijderen, maar niet uitwringen.
4. Plaats het luchtfilter weer terug.
5. Bevestig de afdekking van de luchtfilter.

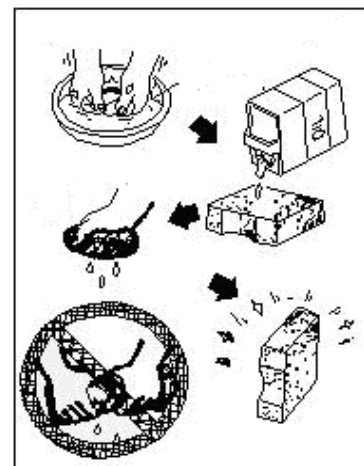

Waarschuwing! Het gebruik van benzine of ontvlambare oplosmiddelen kan brand of explosies veroorzaken. Gebruik daarom alleen zeep- of niet-ontvlambare oplosmiddelen. Gebruik de machine nooit zonder luchtfilter!

Bougie

- Aanbevolen type bougie: L7T
- Voor een goede werking van de motor moet de bougie voorzien zijn van een passende dop en vrij zijn van afzettingen.

1. Verwijder de bougiedop uit de behuizing.
2. Verwijder de dop van de bougie.
3. Maak het oppervlak rond de basis van de bougie schoon.
4. Verwijder de bougie met de meegeleverde steeksleutel.
5. Controleer de bougie en verwijder met een staalborstel voorzichtig eventuele koolstofafzettingen.
6. Let op eventuele verkleuringen aan de kop van de bougie; deze dient bruinkleurig te zijn.
7. Controleer de elektrodenafstand; de toegestane afstand ligt tussen 0,6 en 0,7 mm.
8. Plaats de bougie voorzichtig met de hand terug.
9. Zodra de bougie is geplaatst, draait u deze met de dopsleutel vast.
10. Plaats de dop weer op de bougie.
11. Zet de afdekking van de bougie weer op zijn plaats en zet deze vast.

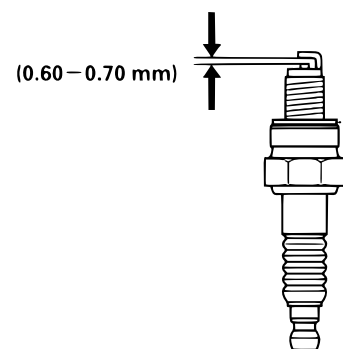

Reiniging

Reiniging van de bougie



1. Verwijder de kunststof afdekking.
2. Trek de bougiedop eraf en draai de bougie los met de dopsleutel.
3. Reinig of vervang de bougie of stel deze opnieuw in, indien nodig.

Reinigen van het apparaat

- Houd het apparaat altijd schoon. Reinig het apparaat uitsluitend met een vochtige, zachte doek en gebruik alleen milde reinigingsmiddelen. Gebruik geen water of andere grote hoeveelheden vloeistoffen, omdat dit tot onherstelbare schade kan leiden.
- Let erop dat de reinigingsmiddelen die u gebruikt geen benzeen, trichloorethyleen, chloride of ammoniak bevat, omdat deze stoffen de kunststof behuizing van het apparaat aantasten.
- Zorg ervoor dat alle ventilatie in- en uitlaatopeningen altijd vrij zijn van vuil en niet door vreemde voorwerpen worden geblokkeerd. Reinigen met een zachte borstel en perslucht is meestal voldoende om het apparaat schoon te krijgen.
- Draag bij het reinigen van het apparaat altijd handschoenen en oogbescherming.

Tank leegmaken

1. Plaats het apparaat op een vlakke, stabiele ondergrond en start de motor om het op te warmen. Wacht een paar minuten en zet dan de motor weer uit.
2. Terwijl het toestel uitgeschakeld is, draait u de tankdop er voorzichtig af en verwijdert u deze.
3. Laat de brandstof voorzichtig uitlopen in een voor de brandstof bedoelde behouder.
4. Druk de pomp meervoudig in om brandstof dat in de leidingen zit af te kunnen laten.
5. Sluit de tank met de tankdop af.

Problemen oplossen

Probleem	Toestand	Mogelijke oorzaak	Mogelijke oplossing
Motor blokkeert, is moeilijk op te starten of start niet.	De brandstof bereikt de carburateur niet.	Brandstoffilter verstopt	Reinigen of vervangen.
		Brandstoftoevoer geblokkeerd	
	De brandstof komt niet in de cilinder.	Problemen met de carburateur	Raadpleeg een dealer.
		Problemen met de carburateur	
Brandstof in de uitlaatgassen	Onjuiste verhouding brandstofmengsel	Open de gasklep; reinig of vervang het luchtfilter; stel de carburateur opnieuw af; raadpleeg uw dealer.	
Er is geen vonk.		Schakelaar staat op "OFF".	Zet de schakelaar op "ON".
		Elektrisch probleem	Raadpleeg een dealer.



		Geblokkeerde schakelaar	
		Verkeerde elektrodenafstand	Stel de afstand tussen de bougies in op 0,6–0,7 mm.
		Verontreinigde elektroden	Reinigen of vervangen.
		Elektroden door brandstof verontreinigd	
		Bougies defect	Vervangen.
De motor draait wel, maar stopt of versnelt niet naar behoren.	Vervuilde luchtfilter		Reinigen of vervangen.
	Vervuilde benzinefilter	Vuildeeltjes of voorwerpen in brandstof	Vervangen.
	Verstopte brandstofuitlaat		Reinigen of vervangen.
	Vervuilde of versleten bougie	Gebruikelijke slijtage	Reinigen, afstellen of vervangen.
	Verkeerd ingesteld	Trilling	Instellen.
	Overmatige verontreiniging	Langdurig gebruik op verontreinigde of stoffige plaatsen	Reinigen.
	Plaat gescheurd, vervuild of doorboord	Gebruikelijke slijtage	Vervangen.
De motor kan niet worden ingeschakeld.		Probleem met de interne motor	Raadpleeg een dealer.

Opslag

- Indien u de machine met de auto wilt transporteren, zorg er dan eerst voor dat de brandstoftank volledig geleegd is, zodat er geen brandstof uit kan vloeien.
- Bewaar de machine, de gebruikshandleiding en eventuele accessoires in de originele verpakking. Zo heeft u altijd alle informatie bij de hand.
- Verpak het apparaat goed of gebruik de originele verpakking om transportschade te voorkomen. Gebruik veiligheidshandschoenen wanneer u aan de messen te werk gaat. Laat de beschermkap op zijn plaats, tenzij u direct aan het mes werkt.
- Bewaar de machine met een lege brandstoftank in een droge en goed geventileerde omgeving. Bewaar de brandstof niet naast de machine.

Belangrijk:

Het op welke manier dan ook kopiëren van deze handleiding en/of gebruik ervan voor commerciële doeleinden, is uitsluitend toegestaan met vooraf verkregen schriftelijke toestemming van WilTec Wildanger Technik GmbH.