

Gebruikershandleiding

Gazontrimmer met strimmer

61495, 61496

XPO ^{the} **tool**
experts



Afgebeeld product kan per model enigszins afwijken

Vóór ingebruikname de handleiding en veiligheidsvoorschriften lezen en toepassen!

Onder voorbehoud van technische aanpassingen!

Vanwege constante technische ontwikkelingen kunnen afbeeldingen, het stappenplan en technische gegevens enigszins afwijken.



De informatie in dit document kan te allen tijde zonder aankondiging vooraf gewijzigd worden. Het is niet toegestaan dit document zonder schriftelijke toestemming vooraf te kopiëren of op welke manier dan ook (deels) te vermenigvuldigen. Alle rechten zijn voorbehouden.

WilTec Wildanger Technik GmbH is niet aansprakelijk voor eventuele fouten in deze gebruiksaanwijzing of de daaraan aangesloten overzichten en schema's.

Hoewel WilTec Wildanger Technik GmbH met de grootst mogelijke zorg deze gebruikershandleiding heeft samengesteld, zodat deze volledig, foutloos en actueel is, kunnen fouten niet uitgesloten worden. Heeft u een fout in deze handleiding ontdekt of wilt u ons een tip ter verbetering meedelen, dan vernemen wij deze graag van u.

U kunt een e-mail sturen aan het onderstaand e-mailadres:

service@wiltec.info

of gebruik het contactformulier op onze website:

<https://www.wiltec.de/contacts/>

De actuele versie van deze handleiding is in meerdere talen te vinden in onze webshop:

<https://www.wiltec.de/docsearch>

Ons postadres is:

WilTec Wildanger Technik GmbH
Königsbenden 12
52249 Eschweiler (Duitsland)

Indien u een product wilt terugsturen ter reclamatie, reparatie, ruiling of om welke reden dan ook, verzoeken wij u het onderstaand adres te gebruiken. Attentie! Om een snelle afhandeling van uw retourzending of ruiling te kunnen verwezenlijken, verzoeken wij u in elk geval ons Serviceteam te contacteren alvorens u het product terugzendt. Gebruik hiervoor het onderstaand adres en/of contactgegevens.

Retouren
WilTec Wildanger Technik GmbH
Königsbenden 28
52249 Eschweiler (Duitsland)

E-Mail: **service@wiltec.info**
Tel: +49 2403 55592-0
Fax: (+49 2403 5559215)

Inleiding

Wij danken u voor de aanschaf van dit hoogwaardig product. Om het risico op ongelukken en letsel zo veel mogelijk uit te sluiten, verzoeken wij u te allen tijde de basisveiligheidsvoorschriften in acht te nemen wanneer u dit product gebruikt. Leest u alstublieft deze gebruikershandleiding zorgvuldig door en stel zeker dat u de inhoud ervan begrepen heeft.

Bewaar deze handleiding zorgvuldig.

Veiligheidsaanwijzingen

Attentie! Lees de volgende aanwijzingen zorgvuldig door. Zorg dat u met de bediening en het juiste gebruik van het tuingereedschap vertrouwd raakt. Bewaar de handleiding op een veilige plaats zodat u het ook later kunt raadplegen.



Dit symbool verwijst naar werk- en bedieningsprocedures die strikt in acht moeten worden genomen om ongevallen en lichamelijk letsel, die de dood tot gevolg kunnen hebben, te voorkomen.



Dit symbool verwijst naar werk- en bedieningsprocedures die nauwkeurig moeten worden gevolgd om beschadiging of vernieling van het toestel te voorkomen.



Dit symbool duidt op toepassingstips of bijzonder bruikbare informatie.

Waarschuwingstekens op het apparaat

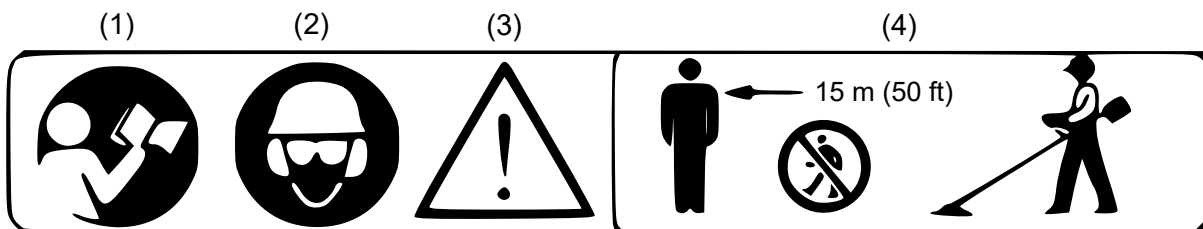

Nr.	Betekenis	Nr.	Betekenis
1	Lees de gebruikershandleiding voordat u het apparaat in gebruik neemt.	3	Waarschuwing/attentie
2	Draag hoofd-, ogen- en gehoorbescherming.	4	Houd een veiligheidsafstand van 15 meter tot personen.

Mochten de waarschuwingssymbolen loslaten of vuil en onleesbaar worden, neem dan contact op met de dealer bij wie u het product gekocht heeft om nieuwe symbolen te bestellen en de nieuwe waarschuwingssymbolen op de gewenste plaats aan te brengen.



Breng nooit wijzigingen aan de trimmer aan of bouw deze niet om. Wij zijn niet aansprakelijk voor de consequenties als gevolg van het gebruik van een omgebouwde of aangepaste trimmer.

Explosietekening en onderdelenlijst

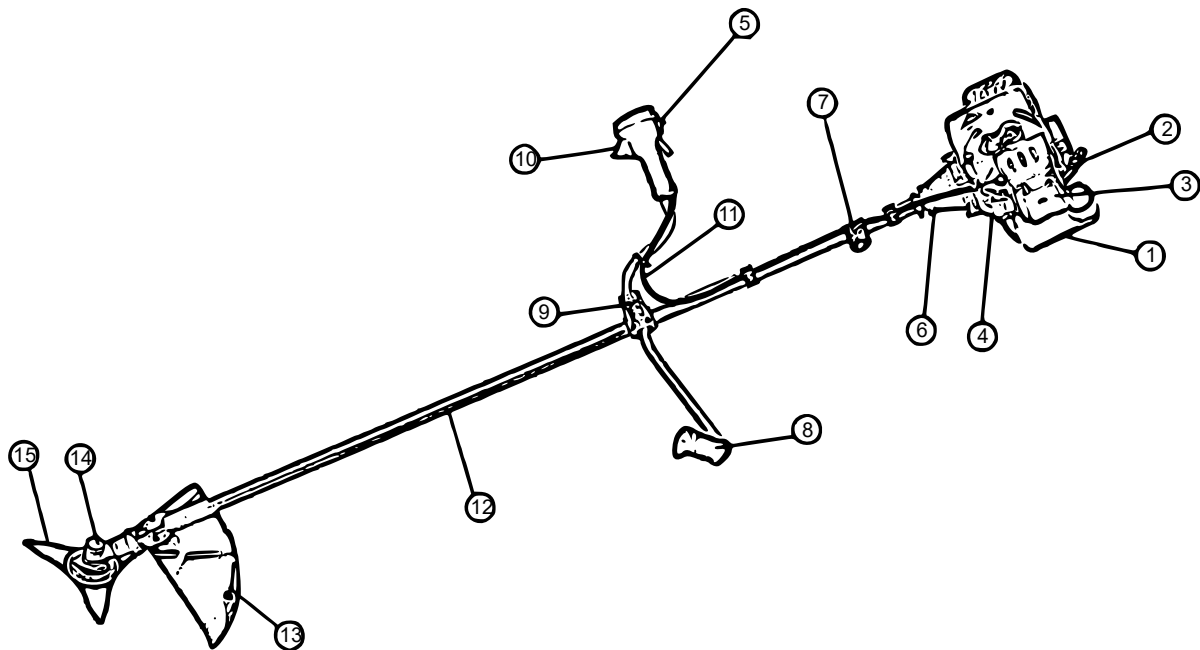

Nr.	Betekening	Nr.	Betekening
1	Brandstoftank	9	Houder
2	Starter	10	Gashendel
3	Luchtfilter	11	Gaskabel
4	Stand	12	Buitenste buis
5	Knop motorschakelaar	13	Bescherminrichting
6	Behuizing	14	Behuizing versnellingsbak
7	Ophanghaak	15	Messen
8	Handvat		

Symbolen op het apparaat

Voor een veilig gebruik en onderhoud zijn de symbolen op de machine ingegraveerd. Let goed op deze informatie.

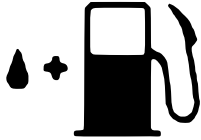

Benzinetoevoer "MIX BENZIN"
Plaats: Tankdop

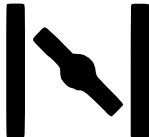

Richting voor het sluiten van de choke
Plaats: Luchtfilerafdekking

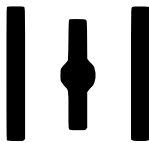

Richting voor het openen van de choke
Plaats: Luchtfilerafdekking

Voorzorgsmaatregelen

Vóór ingebruikname

- Lees de gebruiksaanwijzing zorgvuldig door zodat u vertrouwd raakt met het toestel.
- Dit product is ontworpen voor het maaien van gras en mag nooit voor andere doeleinden worden gebruikt.
- U mag het product nooit gebruiken wanneer u onder invloed van alcohol of uitgeput bent, slaaptkort heeft of wanneer de mogelijkheid bestaat dat uw beoordelingsvermogen beperkt wordt of u het apparaat niet kunt bedienen.
- Vermijd het gebruik van de motor in gesloten ruimten. De uitlaatgassen bevatten gevaarlijke koolmonoxide.
- Gebruik het product nooit onder de volgende omstandigheden:
 - Op een gladde ondergrond of andere omstandigheden die de stabiele stand van het apparaat onmogelijk maken.
 - 's Nachts, bij sterke mist of op andere momenten waarop het zicht beperkt zou kunnen zijn en het moeilijk is een vrije zicht op uw werkomgeving te hebben.
 - Bij storm en regen, onweer, sterke of zeer krachtige wind of op momenten waarop het gebruik van het apparaat vanwege de weersomstandigheden niet veilig zou kunnen zijn.
- Wanneer u product voor de eerste keer gebruikt en nog onzeker bent over het gebruik. Vraag in dit geval een vakpersoon om hulp.
- Slaapgebrek, vermoeidheid of lichamelijke uitputting leiden tot een verminderd aandachtsvermogen, wat weer tot ongevallen en letsel leidt. Beperk het ononderbroken gebruik van het toestel tot ongeveer 10 min per keer en neem een pauze van 10 tot 20 min tussen elke werksessie. Werk niet langer dan 2 uur aan een stuk met het apparaat.
- Bewaar deze handleiding, zodat u het kunt raadplegen indien u later vragen heeft.
- Laat nooit personen zonder instructies met het apparaat werken.

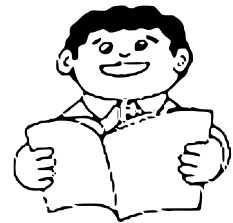

Werkveiligheid en kleding

- Draag bij het gebruik van het product geschikte kleding en een beschermende uitrusting:
 - **(1) Helm**
 - **(2) Veiligheidsbril of gezichtsbeschermer**
 - **(3) Dikke werkhandschoenen**
 - **(4) Werkschoenen met anti-slipzool**
 - **(5) Gehoorbescherming**
- U dient altijd de volgende objecten bij de hand te hebben:
 - Handleiding
 - Goed afgesloten brandstoftank
 - Vervangende messen
 - Markering van het werkgebied (waarschuwborden, afzetlint)
- Draag geen loshangende broeken, schoenen met open voorkant of andere kleding dat losjes over het lichaam hangt wanneer u het apparaat bedient. Bedien het apparaat niet op blote voeten.

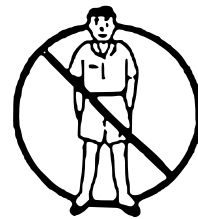
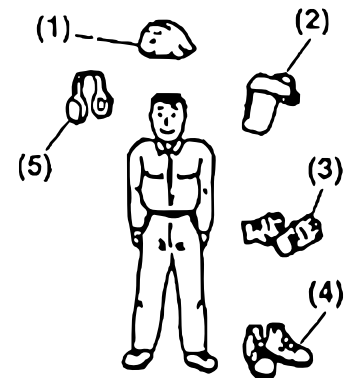

Omgang met brandstof

- De motor van dit product is ontwikkeld voor het werken op een brandstofmengsel. **Let op!** Benzine is licht ontvlambaar. Bewaar brandstof nooit in de buurt van boilers, fornuizen, haarden, elektrische vonken, lasvonken of andere hitte- of vuurbronnen die de brandstof zouden kunnen ontbranden.
- Tijdens het bedienen van het apparaat niet roken of bijtanken.
- Schakel altijd eerst de motor uit voordat u het apparaat gaat tanken. Let erop dat er geen vonken of andere open vlammen in de buurt aanwezig zijn.
- Indien er bij het tanken brandstof is gemorst, veegt u het gebied met een droge doek af voordat u de motor start.
- Zorg er na het tanken voor dat de tankdop goed op zijn plaats is dichtgedraaid en start de motor op minimaal 3 m van de plaats waar u getankt heeft om gemorste brandstof niet te ontsteken.



Controle van de trimmer vóór ingebruikname

- Alvorens met het werk te beginnen, dient u uw werkgebied zorgvuldig te doorzoeken op stenen of andere obstakels die het werk kunnen hinderen en deze te verwijderen.
- Het gebied binnen 15 m moet als veiligheidsafstand beschouwd en vrijgehouden worden. Indien nodig kunt u het werkgebied afbakenen en met waarschuwingsborden of -linten aangeven. Indien u met een groep werkt, controleer dan continu de veiligheidsafstand tot de andere personen.
- Controleer vóór de ingebruikname of er geen losse schroeven of bouten, brandstoflekken of breuken aan het apparaat zijn die de werking zouden kunnen beïnvloeden. Besteed bijzondere aandacht aan de messen en verbindingen van de trimmer.
- Gebruik nooit verbogen, kromgetrokken, gebroken of beschadigde messen.
- Houd de messen altijd scherp.
- Houd de buitenste randen altijd scherp.
- Controleer de bout waaraan het zaagblad is bevestigd en zorg ervoor dat het zaagblad zonder storende geluiden of obstructies draait.

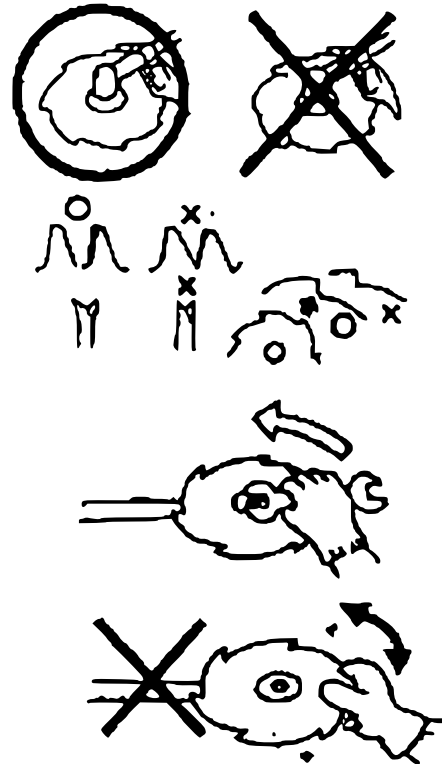

Aanwijzingen voor het starten van de motor

1. Let er goed op dat er zich binnen een straal van 15 m of minder rond de maaier geen obstakels (stenen, struiken) bevinden.
2. Plaats de trimmer op een vlakke, vrije ondergrond en houd het stevig vast, zodat noch de messen noch de gashendel in contact kunnen komen met obstakels wanneer u de motor start.
3. Zet de gashendel in neutrale stand (vrije stand) wanneer u de motor start.
4. Mochten de rotorbladen na het starten van de motor nog steeds draaien, ook wanneer de gashendel volledig teruggetrokken is, zet dan de motor uit en controleer de gaskabel en andere mogelijke storingsbronnen.

Veiligheidsmaatregelen in geval van terugslag

Wanneer het draaiende mes zich in een gevaarlijke zone aan een vast object of voorwerp klemt, kan dit tot een terugslag leiden, wat voor gevaarlijke situaties zorgt. Als gevolg hiervan kan de gebruiker de controle over het toestel verliezen, wat tot ernstig letsel of zelfs de dood kan leiden.

Neem de volgende voorzorgsmaatregelen in acht om terugslagen te voorkomen:

1. Maak het werkgebied vrij van objecten voordat u met uw werkzaamheden begint.
2. Houd de trimmer uitsluitend vast aan de daarvoor bestemde handgrepen.
3. Verlies nooit uw aandacht van de machine als u de gashendel in neutraal zet.
4. Til het toestel tijdens het gebruik nooit hoger dan uw middel op en let ook op de afstand tot uw voeten.

Aanwijzingen voor het transport

- Zorg ervoor dat de passende messenafdekking aangebracht is.
- Zet het apparaat met een spangordel vast wanneer u het met de auto wilt transporteren.
- Verwijder bij transport over een langere afstand de brandstof uit de tank van het apparaat, omdat dit uit de brandstoftank kan lekken bij oneven straten.

Veiligheidsmaatregelen tijdens de bediening

- Houd het apparaat met beide handen aan de handgreep vast; wanneer u uw werkzaamheden onderbreekt, zet u de gashendel in neutrale stand.
- Houd altijd een natuurlijke houding aan tijdens het werk.
- Houd het toerental van de motor op het niveau dat vereist is voor het uitvoeren van de gewenste trimwerkzaamheden; verhoog het motortoerental nooit tot boven het vereiste niveau.
- Zorg er altijd voor dat de motor uitgeschakeld is wanneer u grassprietten en -resten van de mesbladen wilt verwijderen, de tank wilt vullen of het apparaat gaat controleren.
- Wanneer het mesblad een hard voorwerp raakt, bijv. een steen, dient u direct de motor uit te schakelen en te controleren of de messen beschadigd geraakt zijn. Indien dit het geval is, vervang de messen direct door nieuwe.
- Indien u tijdens uw werkzaamheden geroepen wordt, schakelt u de motor uit voordat u zich omdraait en reageert.
- Raak nooit de bougies of bougiekabel aan terwijl de motor draait. Dit kan tot een stroomschok leiden.
- Raak nooit tijdens het gebruik of direct na het stoppen van de motor de bougie of andere metalen onderdelen van het apparaat aan. Dit kan tot zware brandwonden leiden.
- Wanneer u klaar bent met het trimmen op de ene plaats en zich wilt verplaatsen naar een andere locatie, zorgt u er dan voor dat u eerst de motor afzet en het apparaat draait, zodat de messen van uw lichaam af zijn gericht.



Veiligheidsmaatregelen tijdens onderhoud

- Voer de in deze handleiding beschreven onderhouds- en inspectiewerkzaamheden met regelmatige tussenpozen uit. Indien onderdelen vervangen moeten worden of onderhouds- en reparatiewerkzaamheden die niet in deze handleiding beschreven zijn, moeten worden uitgevoerd, neem dan contact op met het personeel van de dichtstbijzijnde erkende service dealer.
- In geen enkel geval mag u de trimmer demonteren of op welke manier dan ook aanpassen. Dit kan ertoe leiden dat het tijdens het gebruik beschadigd raakt of niet correct functioneert.
- Zorg er altijd voor dat de motor is uitgeschakeld voordat u onderhouds- of inspectiewerkzaamheden uitvoert.
- Om het mes te slijpen, verwijdert u het eerst met het juiste gereedschap en de juiste uitrusting zodat letsel voorkomen kan worden.
- Wanneer u de messen, olie, smeermiddel of andere onderdelen gaat vervangen, gebruik dan altijd producten die voor het gebruik met dit apparaat toegelaten zijn.

Instellen

Motor en hoofdbuis

Lijn de aanhanger en de brandstoftank met de vier meegeleverde 4 inbuschroeven uit en zet de verbindingen met dezelfde kracht vast (F1).

Nr.	Betekening	Nr.	Betekening
1	Brandstoftank	3	Hoofdbuis

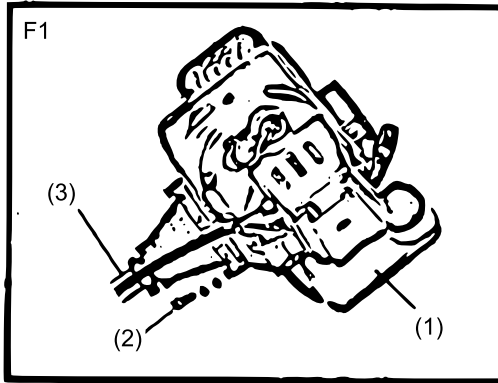

2	Schroeven/Bouten		
----------	------------------	--	--

Handvat (F2)

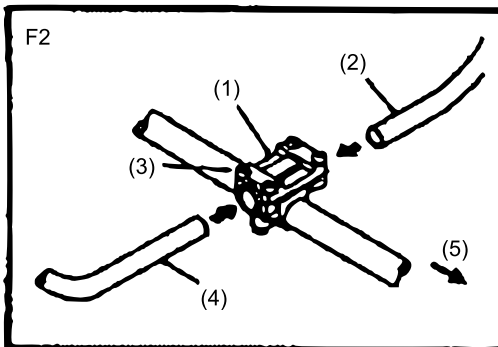

a) Draai de 4 schroeven op de handgreephouder los.
b) Plaats de rechter (de gashendel is aangebracht) en de linker handgreep in de houder en draai de schroeven weer vast.

Nr.	Betekening	Nr.	Betekening
1	Handgreephouder	4	Linker handgreep
2	Rechter handgreep	5	Motorzijde
3	Bouten/schroeven		

Bescherming (F3)

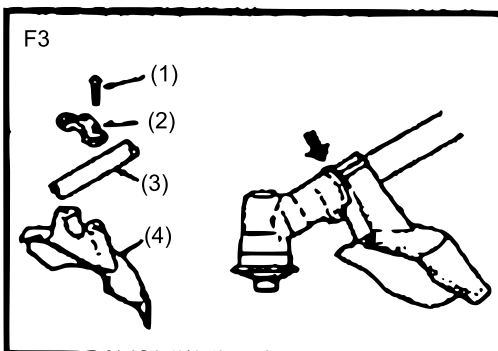

Bevestig de beschermingsinrichting met de klem en 2 schroeven (M5x25) aan de behuizing van de versnellingsbak.

Nr.	Betekening	Nr.	Betekening
1	Bouten/schroeven	3	Hoofdbuis
2	Klem	4	Bescherming

Gasklep (F4)

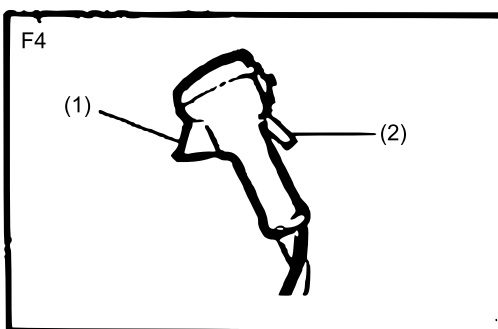

Zorg ervoor dat de gaskabel in de gashendel is vastgezet, aangezien de motor na het loslaten van de gasklep zal draaien.

a) Haak het uiteinde van de kabel in de opening van de gashendel. Plaats de kabel op de hendel zoals in de afbeelding weergegeven.
b) Wikkel de tape zo dat de gaskabel aan de handgreep vastzit.

Nr.	Betekening	Nr.	Betekening
1	Gat	2	Gaskabel

Instellen gaskabel (F5)

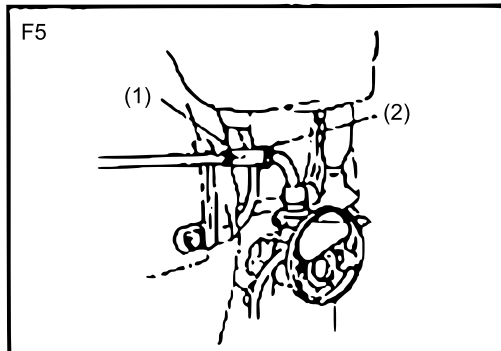

- a) Trek na het loslaten van de gashendel aan de gaskabel. De normale speling is 1 of 2 mm, gemeten aan het uiteinde van de carburateurzijde.
- b) Indien de speling te klein of te groot is, verwijder dan het luchtfilterdeksel, draai de borgmoer los en pas de speling aan.

Nr.	Betekening	Nr.	Betekening
1	Instelmoer	2	Borgmoer

Installeren metalen messen (F6)

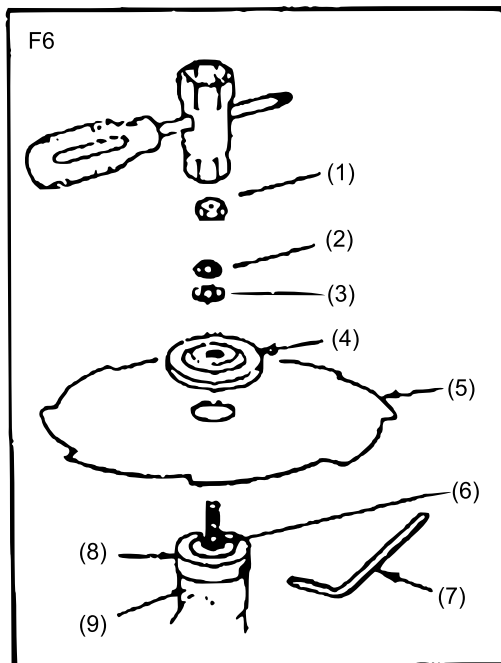

- a) Plaats de binnenhouder op de tandwielas en zet het met de bijgeleverde L-vormige stang vast.
- b) Plaats het blad op de binnenste houder met de letters tegen de behuizing van de versnellingsbak en breng het gat van het blad correct aan om de binnenste houder te beschermen.
- c) Plaats de buitenste houder op de tandwielas met de holle zijde naar het blad gericht.
- d) Plaats het bijgevoegde schroefdeksel op de buitenste houder en zet het samen met de veerring en de sluitring met de schroef (linker schroef) vast.

Nr.	Betekening	Nr.	Betekening
1	Moeren	6	Tandwielas
2	Veerschijf	7	Inbussleutel
3	Sluitring	8	Binnenste houder
4	Binnenste houder	9	Behuizing versnellingsbak
5	Messen		

Installeren van de nylon snijder (optioneel) (F7)

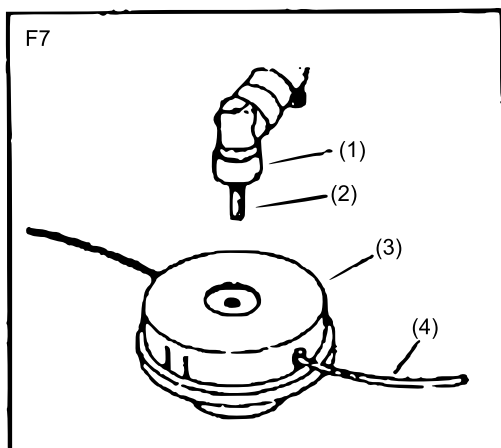

- a) Lijn de binnenste en buitenste houder correct op de tandwielas uit.
- b) Draai de bijgevoegde schroef (M8, links) in de tandwielas en draai hem vast met de steeksleutel.
- c) Schroef de nylon snijder in de bout door de binnenhouder met de inbussleutel vast te zetten.
- d) Houd de schroeven en onderlegschijven gereed om het blad voorzichtig te installeren en zodat het niet losraakt.

Nr.	Betekening	Nr.	Betekening
1	Behuizing versnellingsbak	3	Nylon snijder
2	Bouten/schroeven	4	Nylon snoer

Brandstof



- Benzine is licht ontvlambaar. Roken en open vuur vermijden.
- Veeg alle gemorste brandstof weg voordat u de motor start.
- Zorg ervoor dat u de motor stopt en laat afkoelen voordat u tankt.
- Houd open vuur uit de buurt van het gebied waar u tankt of brandstof opslaat.



- Gebruik nooit olie voor de 4-takt motor of de watergekoelde 2-takt motor. Dit kan tot verstopping van de uitlaatopening, de bougie of de zuigerveer leiden.
- Gemengde brandstoffen die een maand of langer niet zijn gebruikt, kunnen de carburateur verstopen wanneer de motor niet goed werkt. Doe de overgebleven brandstof in een luchtdichte behouder en bewaar de behouder in een donkere, koele ruimte.

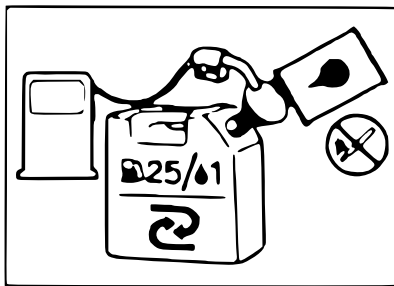

Meng normale benzine (met lood of loodvrij) met een hoogkwaliteitsolie voor luchtgekoelde tweetaktmotoren.

**AANBEVOLEN MENGVERHOUDING
BENZINE:OLIE = 25:1**

Bedrijf

Starten van de motor



Voordat u de motor start, controleert u de gehele machine op losse verbindingen of lekkages en of de messen goed geïnstalleerd en stevig vastgezet zijn. Plaats het toestel op een vlakke, stevige ondergrond. Hou de snijkop vrij.

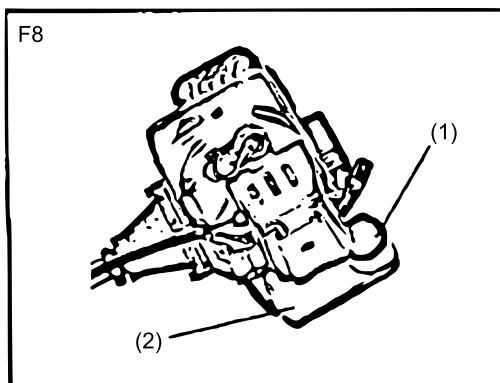

a) Draai aan de brandstoftankdop vast om zeker te zijn dat deze vastzit (F8).

Nr.	Betekening	Nr.	Betekening
1	Kap	2	Brandstoftank

b) Open de brandstoftankdop (F9).
c) Sluit de choke-hendel (F9).

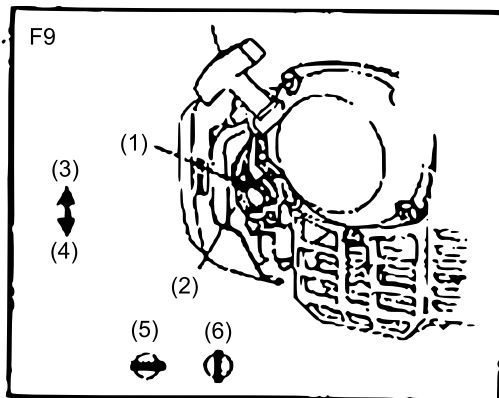

! Zet bij het opnieuw starten de chokehendel onmiddellijk na het stoppen van de motor in de open stand.

Nr.	Betekening	Nr.	Betekening
1	Chokehendel	4	Openen
2	Primerpomp	5	Sluiten
3	Sluiten	6	Openen

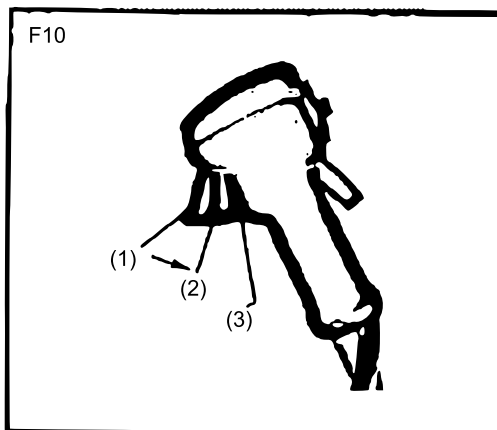

d) Zet de gashendel op de startpositie (F10).

! Zet de gashendel in de stationaire stand wanneer u de motor direct na het stoppen opnieuw start.

Nr.	Betekening	Nr.	Betekening
1	Stationair	3	Vol gas
2	Starten (1/3-2/3 open)		

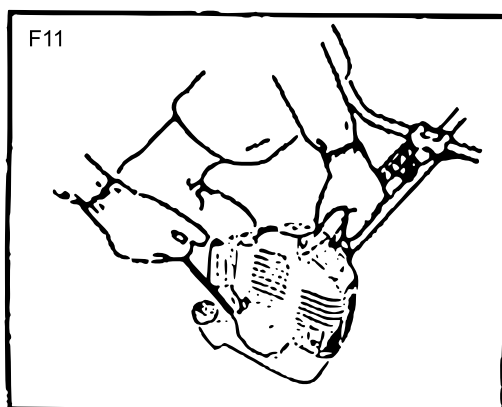

e) Houd het apparaat stevig vast en trek het starterkoord er snel uit (F11).

f) Open na het starten van de motor langzaam de choke.

g) Laat de motor 2 tot 3 min draaien om op te warmen.

De motor stoppen

- Zet de gashendel op stationair.
- Druk de motorschakelaar in.

Lichaamsgordel omdoen (F12)



F12

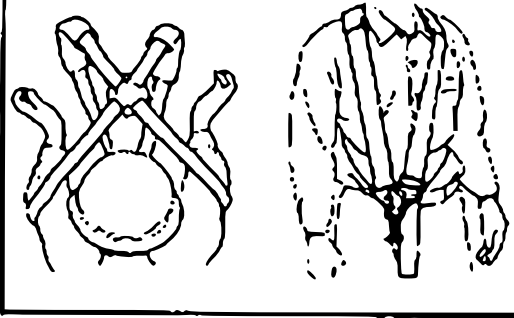

- a) Neem de gordel en doe deze om.
- b) Pas de lengte van de gordel zo aan, dat de messen in de werkpositie parallel aan de grond staan en u niet hinderen.
- c) Schakel de motor in. Zet de gashendel op de laagste snelheid en haak de riem vast aan het onderste deel van het toestel.

Snijproces

Gebruik van het metalen mes

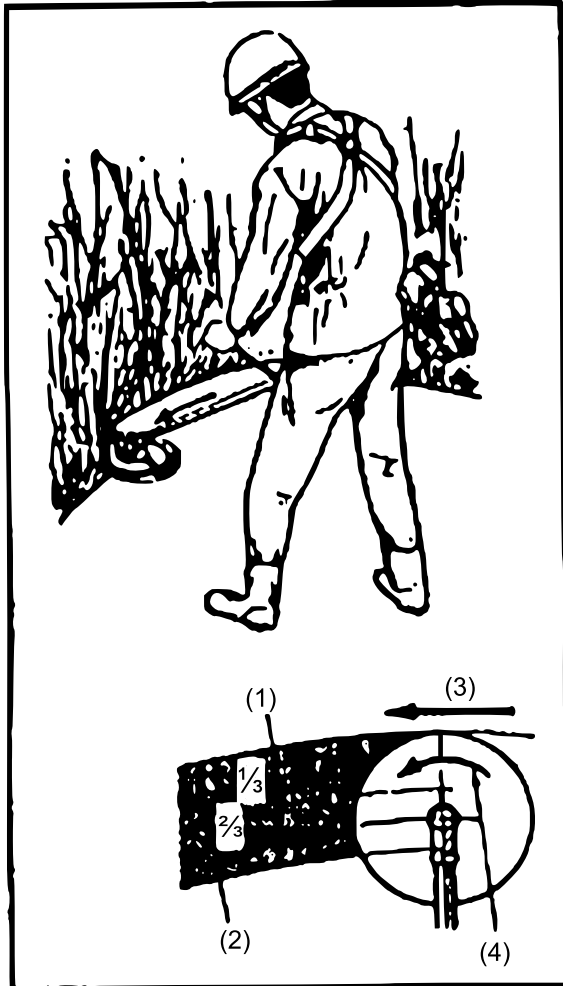

- a) Snijd altijd door de kop van rechts naar links te bewegen.
- b) Een metalen mes snijdt het beste wanneer het $\frac{1}{3}$ van de rand af ingezet wordt. Gebruik dit gebied voor het snoeien van dichte struiken met sterke takken. Voor het maaien van jong gras kunt u het gebied tot $\frac{2}{3}$ vanaf de punt van het blad gebruiken.
- c) Stel het motortoerental in op hetgeen u wilt snoeien. Maai jong gras met een gemiddelde snelheid en struiken of hard en dicht onkruid met een hoge snelheid.

Bij een laag toerental kunnen gras of takken gemakkelijker tussen de rotorbladen terechtkomen, waardoor de as en de koppeling sneller slijten.

Nr.	Betekening	Nr.	Betekening
1	Voor takken en bomen	3	Snijrichting
2	Voor gras en onkruid	4	Draairichting

Gebruik van de nylon snijder

- Het nylon snoer verbruikt veel kracht. Let erop dat de motor continu moet blijven draaien.
- Het nylon snoer snijdt gras door de kracht van de draaiing van het snoer. De snelheid zal lager zijn als u gras snoeit dat half zo lang is als de snaar. Het zal dan moeilijker zijn dit te snijden. Bij grote obstakels (steen) verwijdert u de nylon snijder van het gras; zodra de draaisnelheid weer hoger is, kunt u verder gaan met het snoeien.
- Wanneer u probeert gras te maaien door het in de omgekeerde richting bewegen van de strimmer (links naar rechts), wordt het afval van uw lichaam weggeslingerd. Zo voorkomt u dat uw kleren vies worden.

Onderhoud

Messen

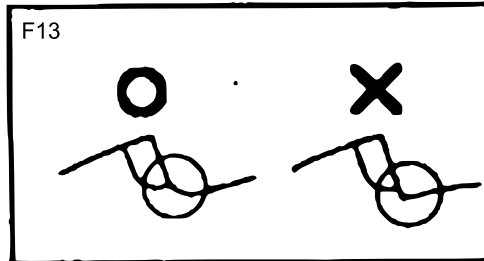

- a) Slijp elke snijkant na 25 werkuren en zorg ervoor dat de onderste hoek afgerond is.
b) Koel de messen niet met water af nadat u de strimmer gebruikt heeft. Dit kan leiden tot barsten op/in het blad.

Luchtfilter

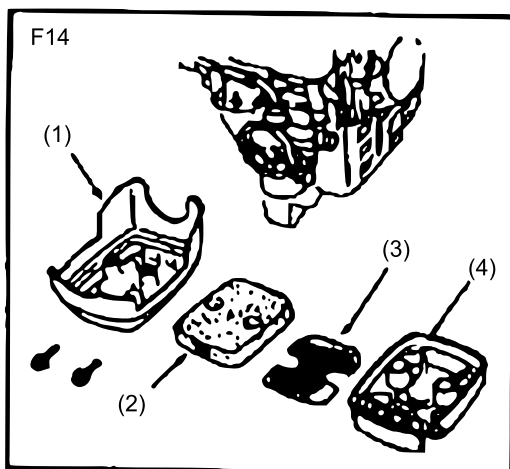

Controleer het filterelement en reinig het in een warm sop, indien nodig. Voor het monteren laten drogen. Indien het element gescheurd of gekrompen is, vervang het dan door een nieuw element.

Nr.	Betekening	Nr.	Betekening
1	Afdekking	3	Raam
2	Filter	4	Behuizing

! Een verstopt luchtfilter kan het brandstofverbruik laten toenemen en tegelijk het vermogen van de motoren reduceren. Indien u het apparaat zonder luchtfilter of met een vervormd of aangepast filterelement in gebruik neemt, zal de motor snel kapotgaan.

Brandstoffilter

Verwijder het filter met een kleine draadhaak uit de tankopening. Haal de filtereenheid los van de brandstofleiding en neem de houder met de haak eruit om deze te demonteren. Reinig de componenten met benzine.

! Een verstopt brandstoffilter kan ertoe leiden dat de motor slechter accelereert.

Bougie

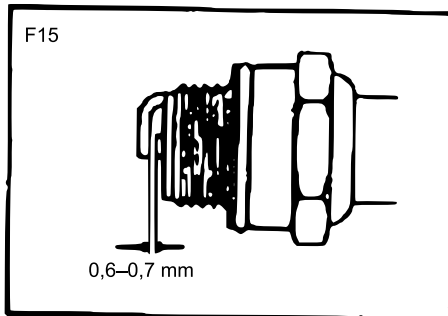

- Verwijder en controleer de bougie en reinig – indien nodig - de elektroden met een kwast.
- De vonkenafstand moet worden ingesteld op 0,6–0,7 mm.

Inlaatlucht koelventiel

Controleer de koelopening van de inlaatlucht en het gebied rond de koellamellen van de cilinder en verwijder eventueel vuil dat zich op de trimmer opgehoopt heeft.



Als dit niet wordt gecontroleerd, kan de geluiddemper oververhit raken, waardoor de machine in brand kan vliegen.

Behuizing versnellingsbak

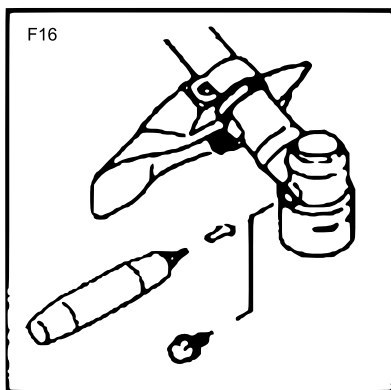

- Voeg iedere 25 bedrijfsuren universeel vet toe.
- Verwijder de messenhouder om het oude vet te verwijderen.

Geluidsdemper

- Verwijder de uitlaatdemper, steek een schroevendraaier in de ontluchtingsopening en veeg de koolstofafzetting weg.
- Draai alle schroeven en schroefverbindingen vast.
- Controleer of er olie of vet tussen de koppeling, voering of trommel terecht is gekomen en veeg dit zo nodig weg. Gebruik olie- en loodvrije benzine.
- Verwijder de vlotterkamer van de carburateur en maak de binnenkant schoon.

Afstellen van de carburateur



Een onjuiste instelling kan tot schade aan het apparaat leiden. Indien de motor na afstelling van de carburateur niet naar behoren loopt, neem dan contact op met de dealer waar u het product hebt gekocht.

Instelschroef stationair (F17)

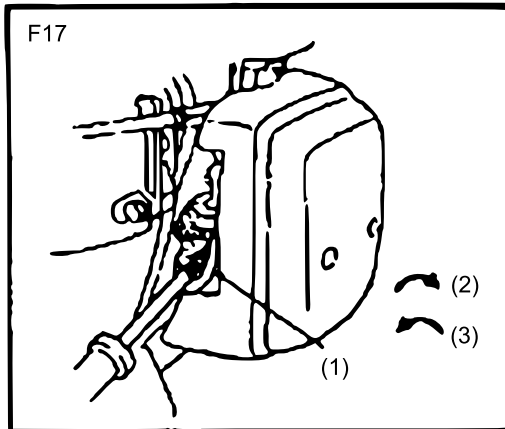

- a) Dit is de schroef die de rotatie van de motor regelt wanneer de gashendel op het laagste toerental staat.
- b) Door naar rechts te draaien (met de klok mee) neemt de draaiing toe, en door naar links te draaien (tegen de klok in) neemt de draaiing af.
- c) Als het snijblad blijft draaien of de motor stopt wanneer u de gashendel in de oorspronkelijke stand zet, moet u de afstellingen opnieuw uitvoeren.

Nr.	Betekening	Nr.	Betekening
1	Instelschroef stationair	3	Laag
2	Hoog		

Onderhoud vóór opslag

1. Maak het apparaat volledig schoon. Controleer het dan op beschadigde plekken. Indien u een defect ontdekt, laat het toestel dan repareren alvorens het verder te gebruiken.
2. Haal de brandstof uit de tank; neem hiervoor de tankdop af. Schakel de motor in en laat deze vanzelf weer uitslaan.
3. Verwijder de bougie en doe 1 tot 2 cm³ 2-takt olie in de opening. Trek 2 tot 3 keer aan de starter, plaats de bougiedop terug en draai deze vast.
4. Breng roestwerende olie op de metalen onderdelen aan, bijv. op de gaskabel. Bedek het mes met de beschermkap en berg het apparaat binnenshuis op om het tegen vocht te beschermen.

Belangrijk:

Het op welke manier dan ook kopiëren van deze handleiding en/of gebruik ervan voor commerciële doeleinden, is uitsluitend toegestaan met vooraf verkregen schriftelijke toestemming van WilTec Wildanger Technik GmbH.