

# Bruksanvisning

## Bänkplåtsax

61577-61579

**XPO** <sup>the</sup> **tool**  
experts



Liknande avbildning, kan variera beroende på modell

Läs bruksanvisningen och beakta säkerhetsanvisningar innan produkten tas i bruk.

Med reservation för eventuella tekniska ändringar!

På grund av stadiga vidareutvecklingar kan det finnas ringa olikheter mellan produkten och avbildningar, handlingssteg eller tekniska uppgifter.



Vid informationerna i denna bruksanvisning förbehåller vi oss rätten till oanmälda ändringar. Ingen del av detta dokument får kopieras eller mångfaldigas på annat sätt utan ett föregående skriftligt samtycke. Alla rättigheter reserverade.

WilTec Wildanger Technik GmbH övertar inget ansvar för eventuella fel i denna bruksanvisning eller kopplingsschemana.

Fastän WilTec Wildanger Technik GmbH har gjort allt det kan för att ge dig en fullständig, felfri och aktuell bruksanvisning, kan fel inte uteslutas.

Hittade du ett fel eller har du ett förslag till en förbättring? Du får gärna kontakta oss per e-post eller vårt kontaktformulär. Vi ser fram emot ditt meddelande.

Vår e-postadress:

[service@wiltec.info](mailto:service@wiltec.info)

Vårt kontaktformulär:

<https://www.wiltec.de/contacts/>

Den aktuella versionen av denna bruksanvisning i flera språk hittar du på vår nätbutik:

<https://www.wiltec.de/docsearch>

Vår postadress är:

WilTec Wildanger Technik GmbH  
Königsbenden 12  
D - 52249 Eschweiler  
TYSKLAND

Använd följande adress för att skicka tillbaka varorna på grund av utbyte, reparation eller andra skäl. Obs! Kontakta vårt serviceteam för att säkerställa en smidig reklamation eller utbyte.

Retourenabteilung  
WilTec Wildanger Technik GmbH  
Königsbenden 28  
D - 52249 Eschweiler  
TYSKLAND

E-post: **service@wiltec.info**

Tel: +49 2403 55592-0

Fax: +49 2403 55592-15



## Introduktion

Tack för att du köpte denna kvalitetsprodukt. Vi ber dig att alltid vidta några grundläggande säkerhetsåtgärder när du använder produkten för att minimera skaderisken. Läs noga igenom bruksanvisningen och förvissa dig att du har förstått allt.

Förvara bruksanvisningen så att den står till förfogande.

**Varning:** Läs monterings- och hanteringsanvisningar noga innan idrifttagning och gör dig bekant med hur du använder produkten. Uraktlåtenhet att följa säkerhetsföreskrifterna och andra instruktioner kan leda till allvarliga personskador. Förvara köpsbevis, garanti och bruksanvisning på ett säkert ställe.

Plåtsaxarna på 125 mm, 200 mm och 300 mm är koncipierade för mycket specifika användningar. Tillverkaren tar inget ansvar för fel som orsakas av ändringar på strukturen eller felaktig användning av maskinen. Vi rekommenderar starkt att maskinen inte ändras och/eller används för arbeten som den inte är koncipierad för.

## Avsedd användning

Plåtsaxarna på 125 mm, 200 mm och 300 mm är lämpliga för skärning av kolstålplattor och -stänger och kan också användas för skärning av icke-järnmetaller eller plastplattor och -stänger.

## Tekniska uppgifter

Artikelnummer		61577	61578	61579
Blad	Längd (mm)	ca. 125	ca. 200	ca. 300
	Bredd (mm)	6		
Skärprestanda	Plåt och stål (mm)	70 × 6		
	Rundstångsstål (mm)	11	13	
Vikt (kg)		10	18	25

## Viktiga säkerhetsinformationer



### Varning!

- Läs alla instruktioner och se till att du förstår allt. Uraktlåtenhet att följa säkerhetsföreskrifterna och andra försiktighetsåtgärder kan leda till allvarliga personskador.
- Varningarna, försiktighetsåtgärderna och instruktionerna i bruksanvisningen kan inte täcka alla förhållanden eller situationer som kan uppstå. Använd alltid maskinen försiktigt och ta inte onödiga risker. Var alltid medveten om din omgivning och se till att maskinen används säkert och ansvarsfullt.
- Låt inte personer använda eller montera produkten som inte har läst bruksanvisningen och som inte känner till maskinens hantering och funktion.
- Ändra eller modifiera inte maskinen under några omständigheter. Obehöriga ändringar kan nedsätta maskinens funktionalitet och livslängd. Maskinen utvecklades för mycket specifika användningar.
- Använd rätt verktyg. Använd aldrig små apparater för arbeten som kräver stor industriell utrustning. Maskinen utvecklades för specifika arbeten. Dessa arbeten kan utföras bättre och säkrare om maskinen används för sitt avsedda ändamål.

### Arbetssäkerhet

#### **Varning!**

- Kontrollera ditt arbetsområde före varje användning. Håll det rent, torrt, ordentligt och väl upplyst. Att använda maskinen i trånga arbetsområden kan leda till att du befinner dig för nära andra skärverktyg eller maskiner med roterande delar.
- Använd inte maskinen om det finns risk för brand eller explosion, t.ex. i närheten av brännbara vätskor eller gaser. Maskinen kan orsaka gnistor som kan antända brännbara gaser och vätskor.
- Låt inte maskinen komma i kontakt med strömkällor. En sådan kontakt kan leda till elstöt.
- Håll barn och närvarande personer borta från ditt arbetsområde under drift. Låt inte barn leka med produkten.
- Var medveten om alla elledningar, vattenkretsar, vattenledningar och andra mekaniska faror nära ditt arbetsområde. Några av dessa faror kan vara gömda under din arbetsplats. Dessa kan orsaka person- eller saksador om du oavsiktligt kommer i kontakt med dem.

### Personlig säkerhet

- Rikta all din uppmärksamhet på vad du gör. Använd inte maskinen om du är påverkad av alkohol, berusnings- eller läkemedel som kan försämra medvetandet. Ett ögonblick av ouppmärksamhet under drift kan leda till allvarliga personskador.
- Klä dig på lämpligt sätt. Bär inte lösa kläder eller smycken som kan fastna i maskinens rörliga delar. Bind ihop långt hår.
- Bär godkända skyddsglasögon, skyddsglasögon med sidoskydd eller vid behov ansiktsskärm. Använd andningsskydd om mycket damm virvlas upp under arbetet. Använd även halkfria skor, hjälm, handskar, dammuppsamlingssystem och hörselskydd om det behövs. Detta gäller alla personer i arbetsområdet.
- Överskatta inte dig själv. Se alltid till att du står säkert och behåller din balans.
- Säkra arbetsstycket vid behov med klämmor eller skruvstäd istället för din hand. Denna säkerhets- och försiktighetsåtgärd gör att verktyget kan användas korrekt med båda händerna.

### Användning och underhåll av plåtsaxen

#### **Försiktig!**

- Använd inte för mycket kraft på maskinen. Den fungerar bäst och säkrare när den används med den hastighet som maskinen är koncipierad för. Använd alltid lämpligt verktyg för det arbete som ska utföras.
- Kontrollera om det finns skadade delar före varje användning. Byt ut defekta eller skadade delar omedelbart. Använd aldrig en maskin med skadade delar.
- Förvara maskinen på en torr plats oåtkomligt för barn när det inte används. Kontrollera maskinens funktionalitet före och efter lagring.
- Använd endast tillbehör som rekommenderas av tillverkaren för din maskin. Tillbehör som är avsedda för en viss maskin kan orsaka skador på en annan maskin. Använd aldrig tillbehör med lägre arbetshastighet eller lägre arbetstryck än vad som är avsett för maskinen.

### Särskilda driftsvarningar

#### **Varning**

- Farligt blad: Håll händerna borta från bladet under drift.
- Använd rätt skyddsutrustning, inklusive godkända skyddsglasögon och handskar.
- Innan användning ska du säkra saxen på en stabil, plan yta som kan bära saxens och arbetsstyckets vikt.
- Saxknivarna är väldigt vassa! Håll kroppsdelar borta från skärområdet, annars kan det orsaka allvarliga personskador.
- **Obs!** Om materialet är för tjockt eller för hårt ska du inte använda plåtsaxen våldsamt! Använd istället en metallskärbandsåg för att beskära arbetsstycket.



## Montering

När du tar ut plåtsaxen ur fraktförpackningen för första gången ska du kontrollera att leveransen är komplett och oskadad (använd delförteckningen för att hjälpa till). Rostskyddsfettet på bearbetningsytor och andra delar kan avlägsnas med fotogen eller andra lämpliga avfettningsmedel.

Gör så här för att montera plåtsaxen:

1. Fäst handtaget på plåtsaxen med hjälp av sexkantskruvarna och underläggsbrickorna enligt sprängskissen.
2. Sätt upp plåtsaxen på en arbetsbänk och förborr monteringshålen genom de nedre hålen.
3. Vi rekommenderar att du använder långa sexkantskruvar som går igenom arbetsbänken och är fästa från andra sidan med underläggsbrickor och sexkantsmuttrar om möjligt. Om det inte är möjligt att använda långa skruvar ska du istället använda träskruvar med underläggsbrickor och fäst dem på arbetsbänken.

## Innan varje användning

Kontrollera om saxen är sliten eller om det finns skadade delar och att den är fria från främmande föremål. Kontrollera regelbundet att plåtsaxen håller ordentligt. Säkra den igen vid behov.

## Användning

**Varning:** Läs och förstå bruksanvisningen för att förstå maskinens struktur och princip innan du använder den. Allvarliga personskador kan uppstå om du inte förstår och följer alla instruktioner.

**Obs!** Saxen ska monteras på en hård yta eller ett speciellt ställ (ingår inte i leveransen). Lämna gott om plats runt maskinen för att säkerställa enkel användning och undvika personskador.

- Anpassa nedhållningsbrickan (**12**) före användning för att säkra arbetsstycket.
- När du är redo ska du lyfta handtaget (**10**); det övre bladet (**4**) höjs.
- Sätt i arbetsstycket och placera det som önskat.
- Dra handtaget nedåt för att skära arbetsstycket.

## Efter varje användning

Ta bort allt skräp från tidigare användning för nästa användning.

## Underhåll

- Underhåll ditt verktyg regelbundet. Vi rekommenderar att du kontrollerar det allmänna tillståndet för varje verktyg/maskin före varje användning.
- Håll verktyget i bra tillstånd genom att utföra regelbundet underhållsarbeten enligt anvisningen.
- Håll alla skärverktyg vassa och rena. Korrekt underhållna skärverktyg med vassa skärkanter fastnar mer sällan och är lättare att kontrollera.
- Håll handtagen torra, rena och fria från olja och smuts. Smörj dagligen plåtsaxens roterande delar.

## Sprängskiss och delförteckning

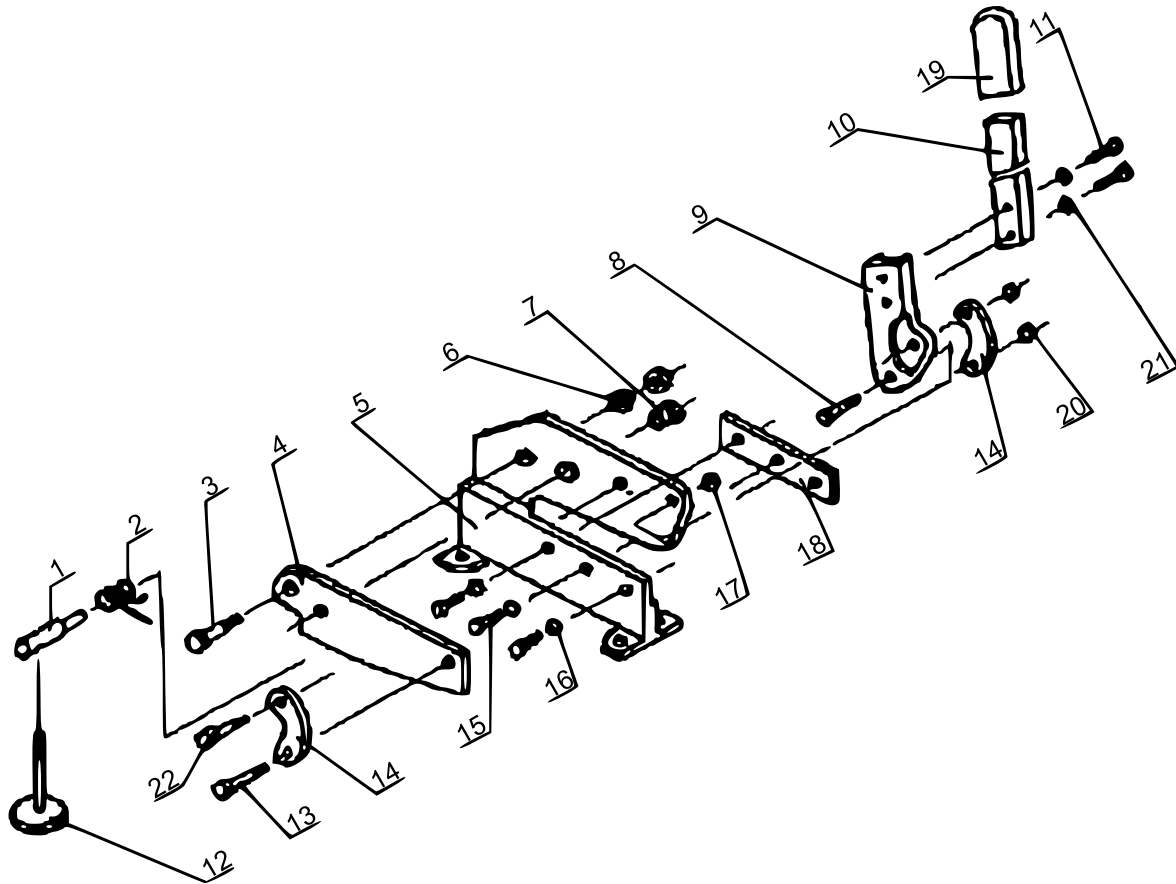

Nr.	Beteckning	Antal	Nr.	Beteckning	Antal
1	Skaft	1	12	Nedhållningsbricka	1
2	Fjäder	1	13	Skruv	1
3	Bult	1	14	Vipparm	1
4	Övre blad	1	15	Skruv	3
5	Kropp	1	16	Underläggsbricka	3
6	Mutter	2	17	Mutter	1
7	Muff	1	18	Nedre blad	1
8	Skruv	1	19	Vipparm	1
9	Spak	1	21	Mutter	2
10	Handtag	1	21	Underläggsbricka	2
11	Skruv	2	22	Skruv	1

Viktig anmärkning:

Varje sätt av delvis eller fullständigt mångfaldigande eller kommersiellt nyttjande av denna bruksanvisning behöver ett skriftligt godkännande från WilTec Wildanger Technik GmbH.