

# Mode d'emploi

## Pressostat

61589

**XPO** the **tool**  
experts



Illustration similaire, peut varier selon le modèle

Veillez lire et respecter le mode d'emploi et les consignes de sécurité avant la mise en service.

Sous réserve de modifications techniques !

En raison du développement constant, les illustrations, les étapes de fonctionnement ainsi que les données techniques peuvent varier légèrement.



Les informations contenues dans ce document sont susceptibles d'être modifiées sans préavis. Aucune partie de ce document ne peut être copiée ou reproduite sous une autre forme sans autorisation écrite préalable. Tous droits réservés.

La société WilTec Wildanger Technik GmbH décline toute responsabilité en cas d'erreurs dans ce manuel d'utilisation ou dans les schémas de raccordement.

Bien que WilTec Wildanger Technik GmbH ait tout mis en œuvre pour que ce manuel d'utilisation soit complet, précis et à jour, une marge d'erreur peut néanmoins subsister.

Si vous trouviez une erreur ou si vous désiriez nous communiquer des suggestions quant aux améliorations à apporter, n'hésitez pas à nous contacter. Vos messages seront les bienvenus !

Pour tout renseignement, écrivez-nous à l'adresse électronique suivante :

[service@wiltec.info](mailto:service@wiltec.info)

Ou bien utilisez le formulaire de contact qui figure dans le lien suivant :

<https://www.wiltec.de/contacts/>

La version actuelle de ce manuel d'utilisation est disponible dans plusieurs langues dans notre boutique en ligne. Cliquez sur le lien ci-dessous :

<https://www.wiltec.de/docsearch>

Pour un envoi par voie postale de vos réclamations, notre service après-vente se tient à votre disposition à l'adresse suivante :

WilTec Wildanger Technik GmbH  
Königsbenden 12  
52249 Eschweiler

Pour le retour de votre marchandise en vue d'un échange, d'une réparation ou autre, veuillez utiliser également l'adresse suivante. **Attention !** Ne renvoyez jamais la marchandise sans l'accord préalable de notre SAV. Autrement, l'envoi sera refusé à la réception.

Retourenabteilung  
WilTec Wildanger Technik GmbH  
Königsbenden 28  
52249 Eschweiler

À votre écoute et joignable via :

E-mail : **service@wiltec.info**  
Tél : +49 2403 977977-4 (équipe francophone)  
Fax : +49 2403 55592-15

---

## Introduction

Merci d'avoir opté pour ce produit de qualité. Afin de réduire tout risque de blessure, nous vous prions de toujours prendre quelques mesures de sécurité de base lors de l'utilisation de cet article. Veuillez lire attentivement ce manuel et vous assurer de l'avoir bien compris. Conservez ce mode d'emploi dans un lieu sûr.



## Consignes de sécurité

- Cet appareil n'est pas destiné à être utilisé par des enfants ou des personnes ayant des capacités physiques, sensorielles ou mentales réduites, ou manquant d'expérience et/ou de connaissances, à moins qu'ils n'aient été supervisés ou aient reçu des instructions concernant l'utilisation de l'appareil par une personne responsable de leur sécurité. Les enfants ne sont pas autorisés à effectuer l'entretien et doivent être surveillés pour que l'on puisse s'assurer qu'ils ne jouent pas avec l'appareil.
- Vérifiez toujours l'appareil avant de l'utiliser. N'utilisez pas l'appareil si ses composants sont endommagés ou usés et ne désactivez jamais les dispositifs de sécurité.
- Soyez conscient que vous êtes responsable de la sécurité de votre propre lieu de travail. Il faut toujours le garder propre et s'assurer qu'il est correctement éclairé, car les lieux de travail mal entretenus et mal éclairés présentent un risque accru d'accidents.
- Veuillez noter que des influences de température extrêmes (s'écartant de la température ambiante) peuvent conduire à des écarts de point de commutation ou à une défaillance du pressostat.
- N'utilisez le produit que dans son état d'origine et n'apportez aucun changement ou modification non autorisé.
- Excluez toute contrainte mécanique sur le pressostat due à de forts chocs ou vibrations.
- Faites attention à la plage de pression spécifiée. Évitez les surpressions statiques ou dynamiques qui dépassent la plage de pression spécifiée. Le dépassement de la plage de pression entraînera des changements de comportement et de durée de vie ou endommagera l'appareil.
- Ne touchez, soulevez ou déplacez jamais l'appareil connecté au réseau par le câble. Veillez à ce que la prise de raccordement soit protégée de l'eau et de l'humidité.
- Débranchez toujours le pressostat du secteur avant de procéder à l'entretien et au nettoyage.
- Aucune responsabilité n'est acceptée pour les dommages causés à l'appareil par une mauvaise utilisation ou un mauvais entretien.

## Usage prévu

Les pressostats sont utilisés, entre autres, pour la mise en marche et l'arrêt de pompes, de vannes ou de compresseurs et servent à réguler la pression. Si la pression à l'intérieur de l'appareil atteint la limite supérieure préalablement fixée, le pressostat est actionné et, en interrompant le circuit de commande, assure l'arrêt du moteur et donc l'égalisation de la pression à l'intérieur de l'appareil. Si la pression est trop faible, en revanche, il démarre le moteur pour accumuler une pression supplémentaire. Ce pressostat est adapté à une utilisation sur de petits compresseurs avec un moteur électrique d'une puissance maximale de 5,5 kW. **Une mauvaise utilisation ou une modification de l'appareil peut entraîner des dommages à l'appareil et à son environnement ainsi que des blessures graves, pour lesquelles le fabricant ne peut être tenu responsable.**

## Données techniques

Courant nominal (A)	16
Tension nominale (V)	240
Pression max. admissible (bar)	8
Affichage manométrique (bar)	0–12 (0–180 psi)
Filetage (mm)	20,67 (1/2")
Raccord	NW7.2
Poids (kg)	0,72

## Mise en service

- Lisez d'abord ce mode d'emploi et assurez-vous que l'appareil est en parfait état avant de l'utiliser.
- Raccordez ensuite le pressostat à l'orifice de pression prévu et la soupape de surpression à la conduite.
- Ensuite, connectez les câbles selon le schéma de câblage ci-joint.
- Assurez-vous que l'interrupteur à pression a été correctement mis à la terre.
- Si la pression nominale doit être ajustée, vous pouvez le faire à l'aide d'un tournevis sur la vis de réglage. Assurez-vous que la pression est la même des deux côtés du ressort. Tournez la vis dans le sens des aiguilles d'une montre pour diminuer la pression et dans le sens inverse pour l'augmenter. (Suivez les indications sur le pressostat.)
- Vérifiez régulièrement les contacts et enlevez les débris pour assurer un bon fonctionnement.

## Schéma des connexions

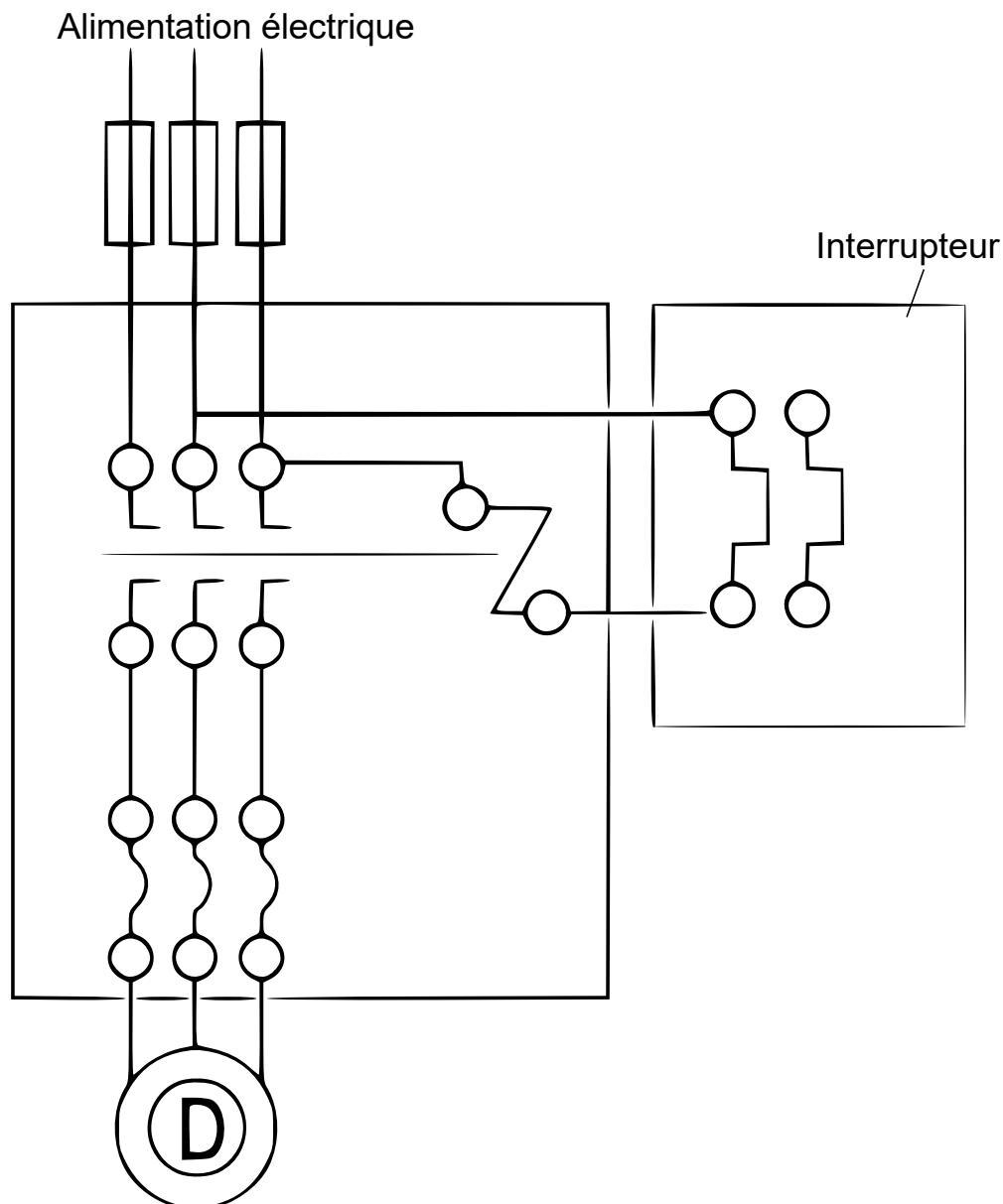

## Réglementations relatives à la gestion des déchets

Les directives européennes concernant l'élimination des déchets d'équipements électriques et électroniques (DEEE, 2012/19/UE) ont été mises en œuvre par la loi se relatant aux appareils électroniques.

Tous les appareils de la marque WilTec concernés par la DEEE sont munis du symbole d'une poubelle barrée. Ce symbole signifie que l'appareil ne doit pas être jeté avec les ordures ménagères.

La société WilTec Wildanger Technik GmbH est inscrite au registre allemand EAR sous le numéro d'enregistrement de la directive européenne DEEE comme suit : DE45283704.

Mise au rebut des appareils électriques et électroniques usagés (applicable dans les pays de l'Union européenne et dans les autres pays européens ayant un système de collecte séparée pour ces appareils).

Le symbole figurant sur le produit ou son emballage indique que ce produit ne doit pas être traité comme un déchet ménager normal, mais doit être remis à un point de collecte pour le recyclage des équipements électriques et électroniques.

En contribuant à l'élimination appropriée de ce produit, vous protégez votre environnement et la santé humaine. Une gestion de déchets incorrecte aura des conséquences négatives sur l'environnement et la santé.



Le recyclage des matériaux contribue à réduire la consommation de matières premières et à conserver les ressources naturelles.

Pour plus d'informations sur le recyclage de ce produit, contactez l'autorité locale, le service municipal d'élimination des déchets ou le magasin où vous avez acheté le produit.

Adresse :  
WilTec Wildanger Technik GmbH  
Königsbenden 12 / 28  
D-52249 Eschweiler

Avis important :

Toute reproduction et toute utilisation à des fins commerciales, même partielle de ce mode d'emploi, ne sont autorisées qu'avec l'accord préalable de la société WilTec Wildanger Technik GmbH.