

Bedienungsanleitung

CDI-Injektoren-Auszieher-Set

61878



Abbildung ähnlich, kann je nach Modell abweichen

Vor Inbetriebnahme Bedienungsanleitung und Sicherheitshinweise lesen und beachten.

Technische Änderungen vorbehalten!

Durch stetige Weiterentwicklungen können Abbildungen, Funktionsschritte und technische Daten geringfügig abweichen.

Aktualisierung der Dokumentation

Haben Sie Vorschläge zur Verbesserung oder haben Sie Unregelmäßigkeiten festgestellt, nehmen Sie bitte Kontakt mit uns auf.



Die in diesem Dokument enthaltenen Informationen können sich jederzeit ohne vorherige Ankündigung ändern. Kein Teil dieses Dokuments darf ohne die vorherige schriftliche Einwilligung kopiert oder in sonstiger Form vervielfältigt werden. Alle Rechte bleiben vorbehalten.

Die WilTec Wildanger Technik GmbH übernimmt keine Haftung für eventuelle Fehler in diesem Benutzerhandbuch oder den Anschlussdiagrammen.

Obwohl die WilTec Wildanger Technik GmbH die größtmöglichen Anstrengungen unternommen hat, um sicherzustellen, dass dieses Benutzerhandbuch vollständig, fehlerfrei und aktuell ist, können Fehler nicht ausgeschlossen werden.

Sollten Sie einen Fehler gefunden haben oder uns einen Vorschlag zur Verbesserung mitteilen wollen, dann freuen wir uns darauf von Ihnen zu hören.

Schreiben Sie uns eine E-Mail an

service@wiltec.info

oder verwenden Sie unser Kontaktformular:

<https://www.wiltec.de/contacts/>

Die aktuelle Version dieser Anleitung in mehreren Sprachen finden Sie in unserem Onlineshop unter:

<https://www.wiltec.de/docsearch>

Unsere Postadresse lautet:

WilTec Wildanger Technik GmbH
Königsbenden 12
52249 Eschweiler

Für die Rücksendung Ihrer Ware zum Umtausch, zur Reparatur oder für andere Zwecke verwenden Sie bitte die folgende Adresse. Achtung! Um einen reibungslosen Ablauf Ihre Reklamation oder Ihrer Rückgabe zu gewährleisten, kontaktieren Sie vor der Rücksendung unbedingt unser Serviceteam.

Retourenabteilung
WilTec Wildanger Technik GmbH
Königsbenden 28
52249 Eschweiler

E-Mail: **service@wiltec.info**

Tel: +49 2403 55592-0

Fax: +49 2403 55592-15



Einleitung

Vielen Dank, dass Sie sich zum Kauf dieses Qualitätsproduktes entschieden haben. Um das Verletzungsrisiko zu minimieren, bitten wir Sie, stets einige grundlegende Sicherheitsvorkehrungen zu treffen, wenn Sie dieses Produkt verwenden. Bitte lesen Sie diese Bedienungsanleitung sorgfältig durch und vergewissern Sie sich, dass Sie sie verstanden haben.

Bewahren Sie diese Bedienungsanleitung gut auf.

Diese Werkzeuge sind für den Ausbau verschiedener Injektoren bestimmt. Beachten Sie die Sicherheitsanforderungen, Warnungen und Vorsichtshinweise. Verwenden Sie das Produkt ordnungsgemäß, mit Sorgfalt und nur für den vorgesehenen Zweck. Nichtbeachtung kann zu Schäden und/oder Verletzungen führen und führt zum Erlöschen der Gewährleistung.

Sicherheitshinweise

- Stellen Sie sicher, dass die Gesundheits- und Sicherheitsvorschriften sowie die Vorschriften der örtlichen Behörden und der allgemeinen Gepflogenheiten in Werkstätten bei der Verwendung von Werkzeugen eingehalten werden.
- Seien Sie immer vorsichtig, wenn Sie in der Nähe von Kraftstoffsystemen arbeiten. Der Kraftstoff in der Kraftstoffleitung kann unter Druck stehen, auch wenn der Motor nicht läuft.
- Diese Anweisungen dienen nur als Leitfaden.
- Schlagen Sie stets in den Wartungsanweisungen des Fahrzeugherstellers oder in einem firmeneigenen Handbuch nach, um sich über die aktuellen Verfahren und Daten sowie über alle für das Fahrzeug geltenden Warnungen und Vorsichtsmaßnahmen zu informieren.
- Verwenden Sie den Satz nicht, wenn Teile fehlen oder beschädigt sind.
- Verwenden Sie dieses Werkzeug ausschließlich für den angegebenen Verwendungszweck.
- Schalten Sie die Zündung des Fahrzeugs aus und klemmen Sie die Batterie ab, bevor Sie mit Arbeiten unter der Motorhaube beginnen.
- Legen Sie Werkzeuge niemals auf die Fahrzeugbatterie. Dadurch könnten die Pole kurzgeschlossen werden, was zu Verletzungen oder zur Beschädigung von Werkzeugen oder der Batterie führen kann.
- Arbeiten Sie in einem gut belüfteten Bereich und atmen Sie keine Kraftstoffdämpfe ein.
- Tragen Sie einen zugelassenen Arbeitsschutz, z. B. einen Augenschutz.
- Tragen Sie geeignete Kleidung, um ein Hängenbleiben zu vermeiden. Tragen Sie keinen Schmuck und binden Sie lange Haare zurück.
- Halten Sie Kinder und andere unbefugte Personen aus dem Arbeitsbereich fern.
- Halten Sie sich selbst, Werkzeuge und Prüfgeräte von heißen Motorteilen fern.
- Halten Sie immer einen Feuerlöscher in der Nähe bereit, der für elektrische oder chemische Brände geeignet ist.
- Rauchen Sie nicht in der Nähe des Fahrzeugs und halten Sie offene Flammen fern.
- Lassen Sie immer den Kraftstoffdruck ab, bevor Sie die Kraftstoffleitungen von den Injektoren abnehmen.
- Verwenden Sie einen Lappen, um die Anschlüsse der Kraftstoffleitungen zu reinigen, wenn Sie die Kraftstoffleitungen anschließen oder abnehmen. Vermeiden Sie den Kontakt mit Kraftstoff.
- Wischen Sie verschütteten Kraftstoff sofort auf und entsorgen Sie alle Lappen ordnungsgemäß.
- Halten Sie die Bestandteile des Werkzeugs sauber und in gutem Zustand, um eine optimale und sichere Leistung zu gewährleisten.
- Wenn die Arbeiten am Fahrzeug beendet sind, stellen Sie sicher, dass alle Anschlüsse am Fahrzeug wiederhergestellt werden und keine Werkzeuge mehr im Motorraum liegen.
- Legen Sie die Werkzeuge wieder in den Koffer und bewahren Sie sie an einem sicheren, trockenen und kindersicheren Ort auf.

Bestandteile des Werkzeugsatzes

- 3× Gleithammer:
160 mm lang, 1,6 kg / 460 mm lang, 2,7 kg / 600 mm lang, 5,1 kg
- 2× Ausziehklauen:
13,7 × 18 mm, 105 mm lang / 12,7 × 19 mm, 130 mm lang
- 5× geschlitzter 6-kant-Steckschlüssel:
100 mm lang, Schlüsselweiten 25, 27, 28, 29 und 30
- 1× Injektorauszieher:
Innendurchmesser 29 mm, Spindel M17 × 1,0
- 3× Ausziehadapter mit Außengewinde M27 × 1,0
- 1× Ausziehadapter mit Außengewinde M25 × 1,0
- 3× Ausziehadapter mit Innengewinde M27 × 1,0
- 1× Gleithammeradaptierung für Innen-, Außen- und Klauenauszieher

Bezeichnungen

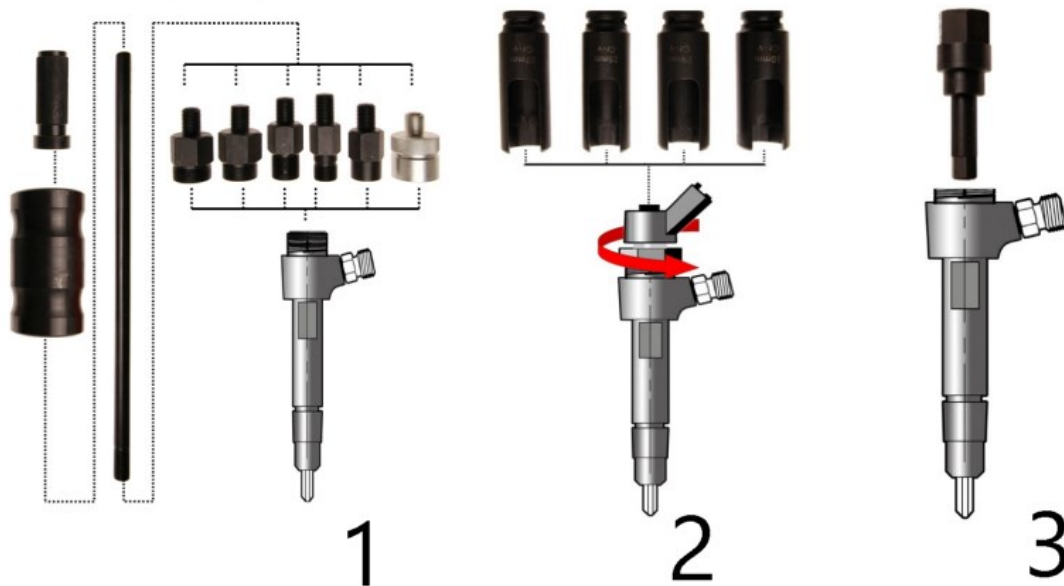

Nr.	Bezeichnung
1	Adapter
2	Geschlitzte Einsätze
3	Innengewinde

Hinweis!

Die für den Ausbau der Injektoren erforderliche Technik hängt davon ab, welches System in das Fahrzeug eingebaut ist. Verwenden Sie nach Möglichkeit immer zuerst einen externen Adapter. Wenn die Injektordüse mit angemessener Kraftanwendung nicht entfernt werden kann, verwenden Sie einen internen Adapter. Stellen Sie vor Arbeiten an der Kraftstoffanlage sicher, dass das Kraftstoffsystem nicht unter Druck steht. Lesen Sie in der Bedienungsanleitung des Herstellers nach, wie Sie das System drucklos machen können. Trennen Sie die Kabel und -anschlüsse der Injektordüsen gemäß den Anweisungen des Herstellers. Entfernen Sie alle Kohlenstoffablagerungen um die Injektoren herum. Entfernen Sie die elektrische Einheit vom Injektor.

Anwendung

Verwendung der externen Adapter

1. Entfernen Sie die elektrische Einheit (siehe A).
2. Setzen Sie den Adapter mit Außengewinde oben auf den Injektor (siehe B).
3. Schließen Sie den Gleithammer an den Adapter mit Außengewinde an (siehe C).
4. Der Injektor kann mit angemessenem Kraftaufwand des Gleithammers entfernt werden.
5. Nach der Entfernung eines Injektors wird empfohlen, nur einen neuen oder überholten Injektor zu verwenden.
6. Befolgen Sie die Montage- und Sicherheitsanweisungen des Herstellers.

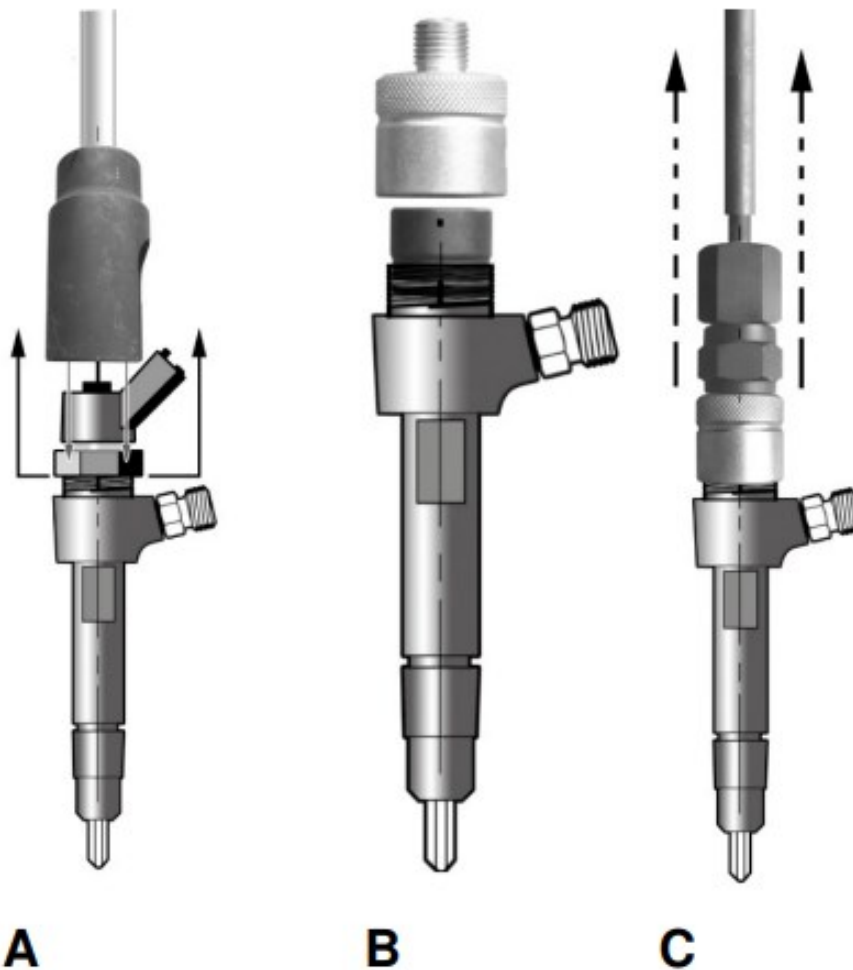

Verwendung eines internen Adapters

1. Entfernen Sie die elektrische Einheit.
2. Setzen Sie einen speziellen Innensechskant ein und drehen Sie ihn gegen den Uhrzeigersinn, um die Innenhülse zu entfernen (siehe D).
3. Schrauben Sie den entsprechenden Innenadapter in das Gewinde des Injektors und ziehen Sie ihn mit einem Schraubenschlüssel an (siehe E).
4. Schrauben Sie den Gleithammer auf den Adapter.
5. Der Injektor kann mit angemessenem Kraftaufwand des Gleithammers entfernt werden (siehe F).
6. Seien Sie auf das plötzliche Lösen des Injektors aus dem Zylinderkopf gefasst.
7. Wenn ein Injektor entfernt worden ist, wird empfohlen, nur einen neuen oder überholten Injektor zu verwenden.
8. Befolgen Sie die Einbau- und Sicherheitsanweisungen.

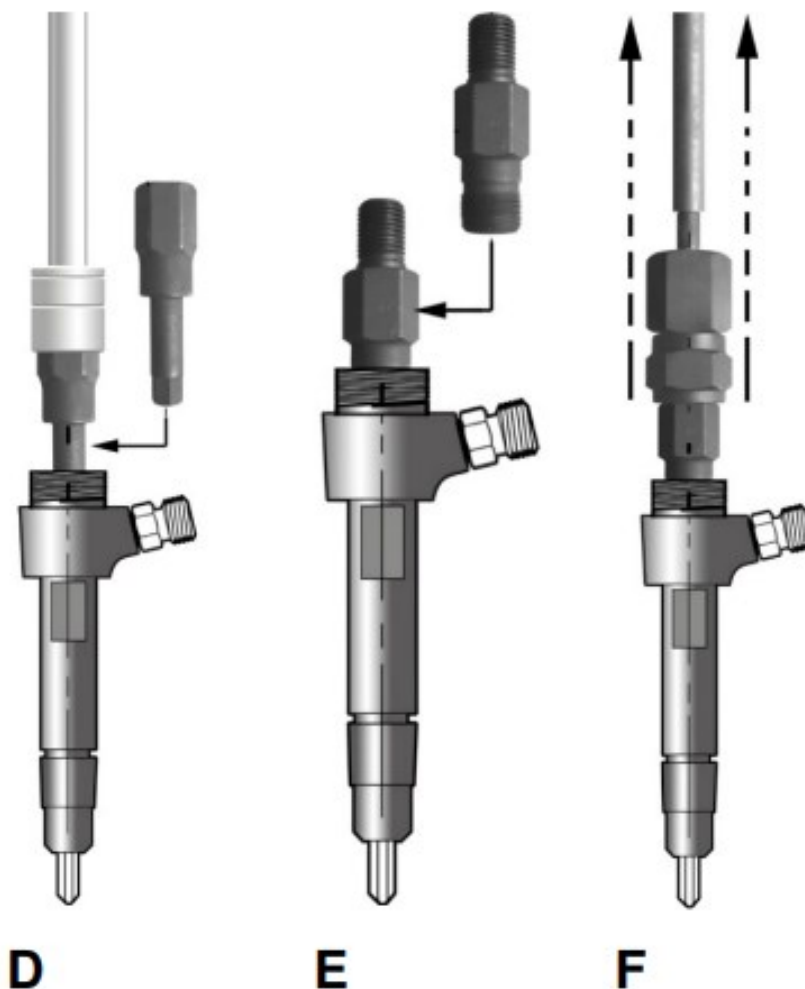

Hinweis! Zum Schutz des Gewindes müssen alle Adapter fest angezogen werden.

Wichtiger Hinweis:

Nachdruck, auch auszugsweise, und jegliche kommerzielle Nutzung, auch von Teilen der Anleitung, nur mit schriftlicher Genehmigung, der WilTec Wildanger Technik GmbH.