

Manual de instrucciones

Prensa de taller 6 toneladas 6188g

wiltec



Imágenes similares, pueden variar según el modelo

Lea atentamente las instrucciones de funcionamiento e indicaciones de seguridad contenidas en este manual antes de usar por primera vez el dispositivo.

Queda reservado el derecho a modificaciones técnicas.

A través de un proceso de mejora continua, imágenes, pasos a seguir y datos técnicos pueden verse afectados y variar ligeramente.



Las informaciones contenidas en este documento pueden ser en cualquier momento y sin previo aviso modificadas. Ninguna parte de este documento puede ser, sin autorización previa y por escrito, copiada o de otro modo reproducida. Quedan reservados todos los derechos.

La empresa WilTec Wildanger Technik GmbH no asume ninguna responsabilidad sobre posibles errores contenidos en este manual de instrucciones o en el diagrama de conexión del dispositivo.

A pesar de que la empresa WilTec Wildanger Technik GmbH ha realizado el mayor esfuerzo posible para asegurarse de que este manual de instrucciones sea completo, preciso y actual, no se descarta que pudieran existir errores.

En el caso de que usted encontrara algún error o quisiera hacernos una sugerencia para ayudarnos a mejorar, estaremos encantados de escucharle.

Envíenos un e-mail a:

service@wiltec.info

o utilice nuestro formulario de contacto:

<https://www.wiltec.de/contacts/>

La versión actual de este manual de instrucciones disponible en varios idiomas la puede encontrar en nuestra tienda online:

<https://www.wiltec.de/docsearch>

Nuestra dirección postal es:

WilTec Wildanger Technik GmbH
Königsbenden 12
52249 Eschweiler

Para la devolución de su mercancía en caso de cambio, reparación u otros fines, utilice la siguiente dirección. ¡Atención! Para garantizar un proceso de reclamación o devolución libre de complicaciones, por favor, póngase en contacto con nuestro equipo de atención al cliente antes de realizar la devolución.

Departamento de devoluciones
WilTec Wildanger Technik GmbH
Königsbenden 28
52249 Eschweiler

E-mail: **service@wiltec.info**

Tel: +49 2403 55592-0

Fax: +49 2403 55592-15



Introducción

Muchas gracias por haberse decidido a comprar este producto de calidad. Para minimizar el riesgo de lesiones, le rogamos que tome algunas medidas básicas de seguridad siempre que usted utilice este dispositivo. Por favor, lea detenidamente y al completo este manual de instrucciones y asegúrese de haberlo entendido.

Guarde bien este manual de instrucciones.

Indicaciones de seguridad

- Mantenga las manos alejadas de las placas de apoyo y apriete el pin durante la utilización.
- No mueva la pieza de trabajo cuando esta se encuentre sujeta.
- Retire la carga antes de realizar trabajos de mantenimiento y reparación.
- Mantenga despejada la zona situada bajo las placas de apoyo. Si las placas se apoyan en un obstáculo (p. ej. pernos, suciedad, etc.), se produce un prensado desigual que conduce a una carga excesiva y a una posible rotura.
- Evite cargas no centradas. No utilizar si la pieza se inclina o dobla durante la compactación.
- Detenga la compresión si sospecha que existe un fallo estructural inminente. En caso de un fallo, compruebe todo al detalle y vuelva a colocarlo de nuevo si es posible antes de continuar con el trabajo.
- No comprima ningún muelle u otros elementos elásticos. Estos podrían soltarse de forma peligrosa.
- Póngase gafas de seguridad para trabajar, también guantes adecuados y calzado con protección de acero.
- Mantenga alejadas de su puesto de trabajo a personas ajenas.
- No se coloque directamente delante de la prensa cargada. Nunca deje sin vigilancia una prensa con carga.
- No opere el vástago hidráulico por encima de su capacidad.
- Compruebe la prensa antes de cada utilización. No la utilice si tiene piezas estropeadas o sueltas.
- El cuidado y mantenimiento del vástago solo puede ser realizado por personal técnico cualificado. Tareas de ajuste o mantenimiento llevadas a cabo por personal no cualificado pueden provocar daños personales.
- Utilice solamente piezas de repuesto idénticas para el vástago (véase el listado de piezas y diagrama de explosión del dispositivo). Siga las indicaciones del apartado "Indicaciones de mantenimiento" de este manual. La utilización de piezas no autorizadas o el incumplimiento de las indicaciones de mantenimiento puede conducir a daños personales.
- Utilice este dispositivo solo con accesorios capaces de manejar las fuerzas ejercidas por esta herramienta durante la operación. Otros accesorios no diseñados para manejar las fuerzas generadas pueden romperse y expulsar partes por la fuerza.
- Utilice, exclusivamente, el vástago incluido en la prensa.
- Las aplicaciones industriales deben cumplir los estándares de seguridad.
- Este dispositivo no es un juguete. Manténgalo alejado de los niños.
- Cuide las etiquetas y placas de identificación de la prensa. Estas contienen indicaciones importantes de seguridad. En caso de que estas no fueran legibles o faltaran, póngase en contacto con el fabricante para recibir unas de sustitución.
- Las advertencias, precauciones e indicaciones contenidas en este manual podrían no cubrir todas las situaciones que se pudieran producir. Utilice siempre el dispositivo con cuidado y atención para evitar posibles peligros.

¡Guarde este manual de instrucciones!

Datos técnicos

Capacidad máx. (t)	6
Ámbito de trabajo (mm)	50–110 (2"–4")
Diámetro del punzón de presión (cm)	1,59 (5/8")
Peso (kg)	21,5

Construcción – antes de la utilización

NOTA: Para más información acerca de las piezas que aparecen en la ilustración, consulte el diagrama de explosión y la lista de piezas situado al final de este manual.

Componentes y elementos de funcionamiento



Figura A

Nº	Denominación	Nº	Denominación
1	Tapón de rellenado	6	Tornillo de drenaje
2	Punzón de presión	7	Cilindro hidráulico
3	Placa de apoyo	8	Vástago
4	Pasador del bastidor base	9	Agarre
5	Bastidor base		

Instrucciones de montaje

1. Antes de empezar a utilizar la prensa, lea detenidamente las “Instrucciones de seguridad” al principio del manual, incluyendo todos los subapartados.
2. Revise el dispositivo antes de usarlo e inspeccione si hay partes dañadas, sueltas o faltantes. Si detecta algún problema, no utilice el dispositivo hasta que este no haya sido reparado. Cuando instale o utilice el dispositivo, póngase gafas de seguridad homologadas, guantes adecuados resistentes y calzado de trabajo con punteras de acero.

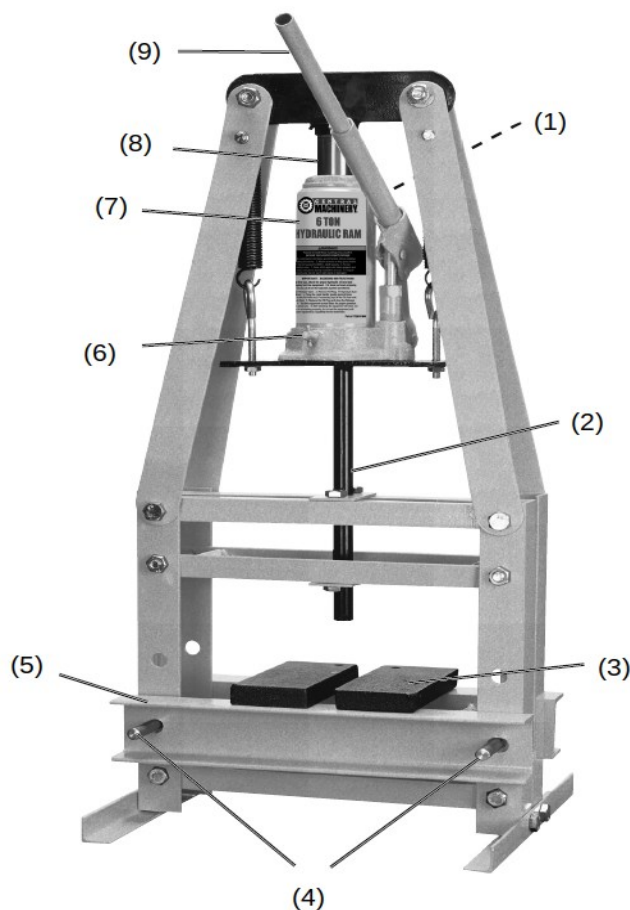
Nota: Apriete a mano todas las conexiones hasta que el montaje haya sido completado, a menos que se especifique lo contrario. Realice el montaje sobre una superficie plana, lisa y firme. Si es necesario, realice el montaje con la ayuda de otra persona.

3. Fije el poste trasero (**Fig. B, 5**) y el poste delantero (**Fig. B, 9**) al pie (**Fig. B, 8**), utilice para ello dos juegos de pernos (**Fig. B, 16**), arandelas planas (**Fig. B, 21**) y tuercas (**Fig. B, 24**).

Nota: Preste atención a que los agujeros en la parte posterior y anterior de los postes estén alineados por igual.

4. . Repita el mismo proceso para el resto de postes y pies.



Figura B

5. Fije el espaciador (**Fig. C, 7**) con dos pernos (**Fig. C, 16**) a uno de los lados del poste.
6. Repita el mismo paso para los demás postes.

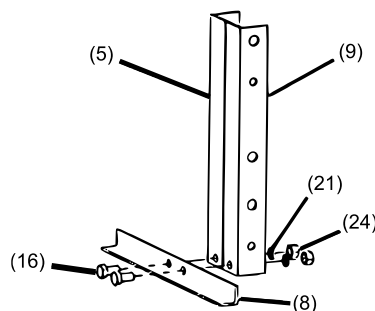

Figura C

7. Lleve el bastidor base (**Fig. D, 6**) sobre la estructura ya montada de postes y asegure con los pasadores de bastidor base (**Fig. D, 29**).

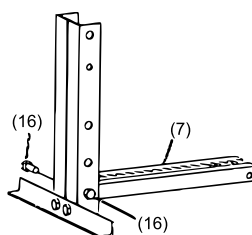

Figura D

8. Fije la guía inferior del punzón de presión (Fig. E, 14) con dos pernos (Fig. E, 16) al travesaño inferior (Fig. E, 2).

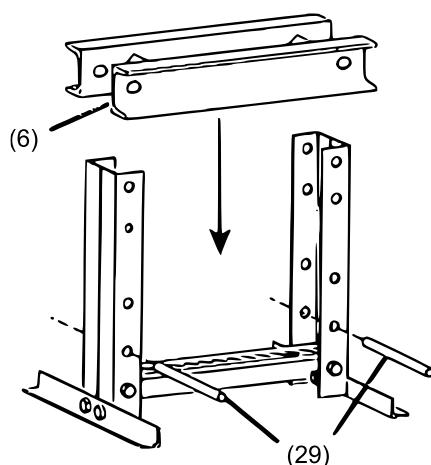

Figura E

9. Fije la guía superior del punzón de presión con dos pernos (Fig. F, 16) al travesaño superior (Fig. F, 4). Apriete bien la unión.

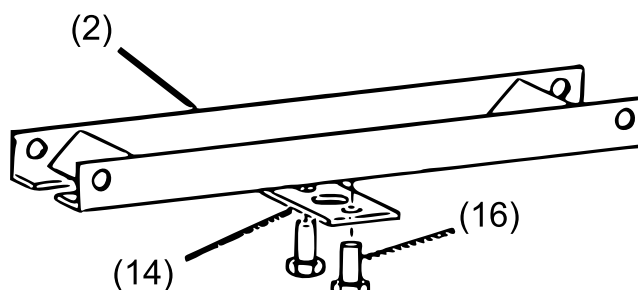

Figura F

10. Realice el ensamblaje del travesaño inferior entre la estructura de los postes y fíjelo con dos juegos de pernos (Fig. G, 17), arandelas elásticas (Fig. G, 21) y tuercas (Fig. G, 24).

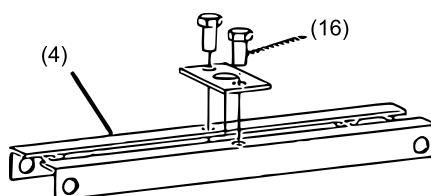

Figura G

11. Fije las dos estructuras de soporte del cabezal (**Fig. H, 3**) con pernos (**Fig. H, 19**), arandelas elásticas (**Fig. H, 23**) y tuercas (**Fig. H, 28**) y deje una abertura para el cabezal.
12. Repita el paso con los otros dos soportes de cabezal.

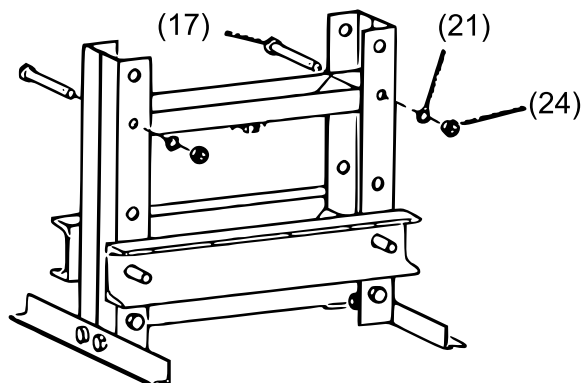

Figura H

13. Lleve la placa del cabezal (**Fig. I, 1**) al medio de la construcción formada por los soportes del cabezal y fíjela con la ayuda de dos juegos de pernos (**Fig. I, 20**), arandelas elásticas (**Fig. I, 22**) y tuercas (**Fig. I, 25**).

Nota: Apriete bien las uniones, de manera que sean estables y no se tambaleen.

Nota: Busque un ayudante para el siguiente paso.

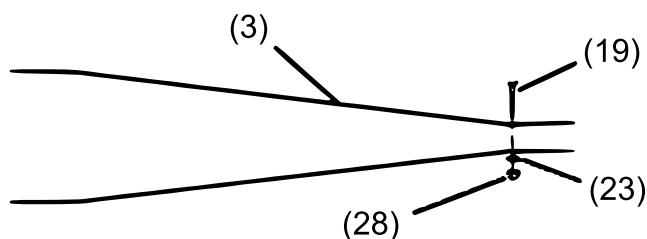

Figura I

14. Realice el ensamblaje del travesaño superior (**Fig. J, B**) entre la estructura de los postes y coloque, al mismo tiempo, la estructura del soporte del cabezal (**Fig. J, A**) por fuera de la estructura conformada por los postes.
15. Fíjelo con dos juegos de pernos (**Fig. J, 18**), arandelas (**Fig. J, 22**) y tuercas (**Fig. J, 25**).

Nota: Apriete las uniones fuertemente, de manera que sean estables y no se tambaleen.

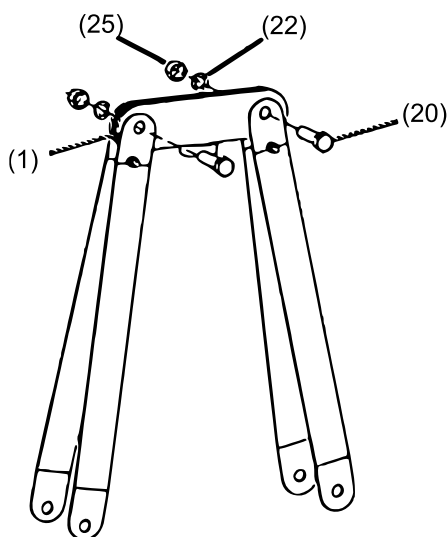

Figura J

16. Cuelgue los muelles (Fig. K, 10) de los pernos que conectan los soportes del cabezal.

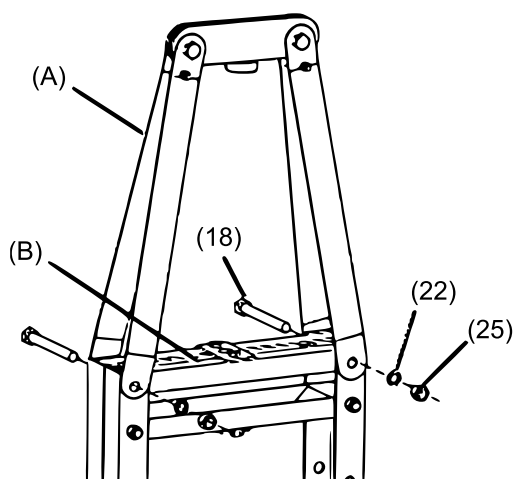

Figura K

17. Fije los tornillos de ojo (Fig. L, 15) a la placa del vástago (Fig. L, 11) girando la tuerca (Fig. L, 27) a 1,27 cm (1/2").

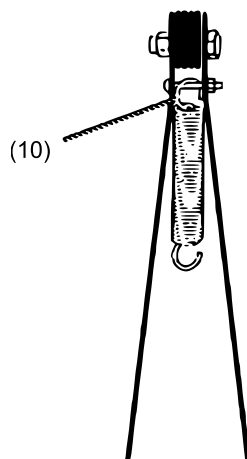

Figura L

18. Inserte el punzón de presión (**Fig. M, A**) a través de la guía y deje que la rampa descansa sobre el travesaño superior.
19. Alinee todos los componentes y luego apriete todas las conexiones, excepto los tornillos de ojo.

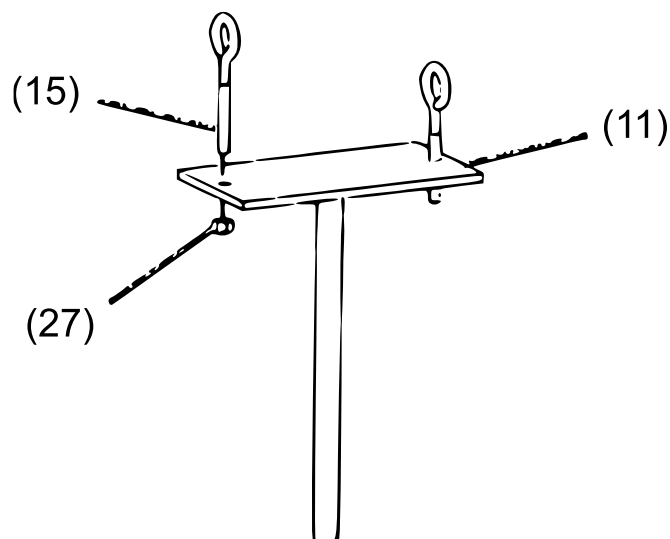

Figura M

20. Levante la placa del vástago y fije los tornillos de ojo a los muelles.
21. Presione el pistón del vástago hacia abajo, entonces fije el vástago (**Fig. N, B**) a la placa del vástago.

Nota: En caso de que fuera necesario más sitio para el montaje del vástago, afloje los tornillos de ojo.

22. Una vez el vástago esté colocado en su sitio, apriete los tornillos de ojo por igual y preste atención a que la placa del vástago se mantenga plana.
23. Bombee la manivela del vástago hasta que el pistón se asiente de manera firme en el anillo (**Fig. N, A**), entonces apriete los tornillos de ojo según sea necesario.
24. Coloque la placa de apoyo (**Fig. N, C**) sobre el bastidor base.
25. Siga las instrucciones para purgar de aire del vástago.

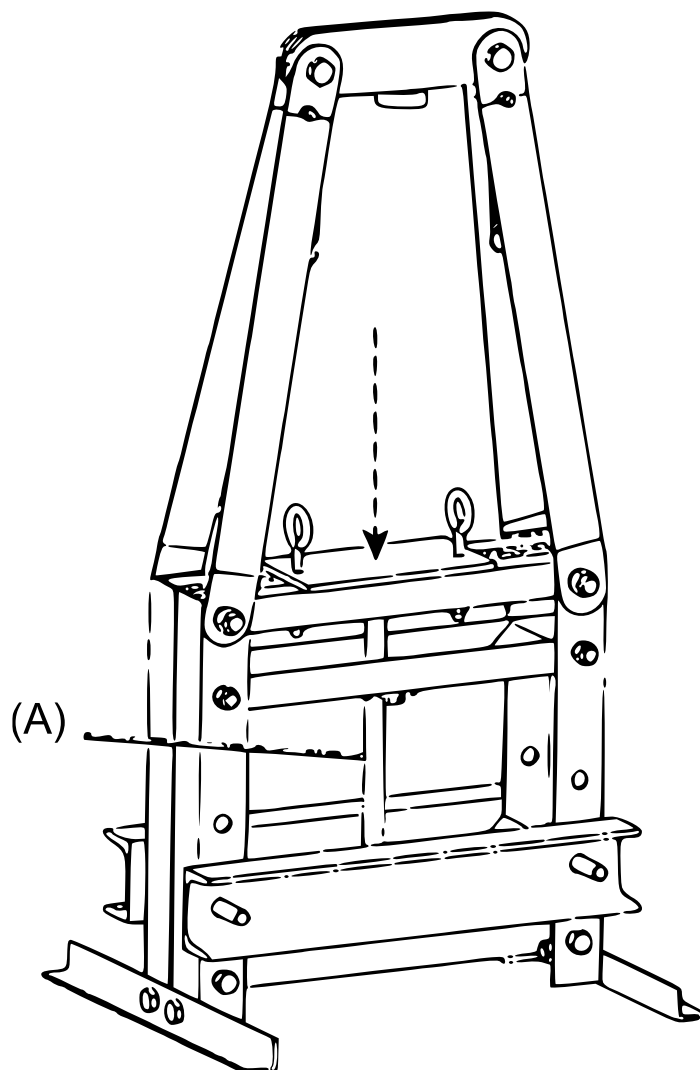

Figura N

26. Coloque la prensa de taller sobre una superficie firme y plana que pueda soportar el peso de la propia prensa y de la pieza de trabajo.

Instrucciones de funcionamiento

Purga del vástago

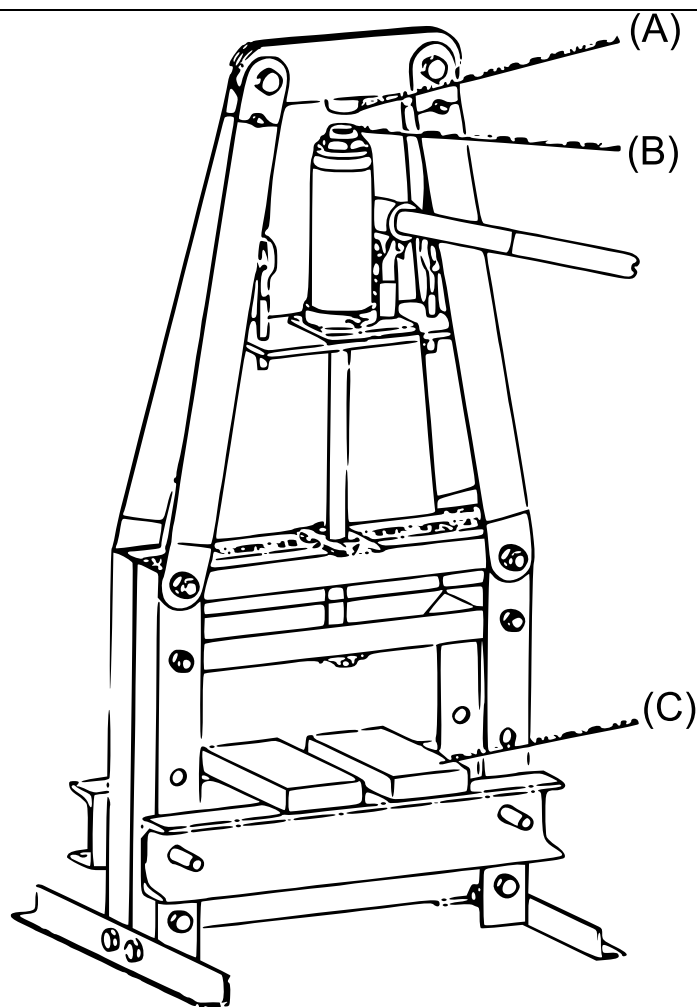
Importante: Antes de poner en funcionamiento el dispositivo, compruebe que el nivel de aceite hidráulico en el pistón es el adecuado. Entonces, compruebe detenidamente el vástago para ver si funciona de manera correcta. Si el vástago no funcionara bien, es posible que sea necesario sangrar o purgar el sistema hidráulico para eliminar el exceso de aire del interior. Para purgar el vástago, siga los siguientes pasos:

1. Retire el tapón de relleno.
2. Ponga la ranura en el mango del vástago sobre la válvula de drenaje.
3. Gire el mango del vástago en sentido contrario a las agujas del reloj para abrir la válvula de drenaje.
4. Inserte el mango del vástago en el punto de la manivela, entonces bombee el mango del vástago varias veces rápidamente.
5. Compruebe la abertura de relleno, si es necesario, rellene con aceite hidráulico.
6. Ponga la ranura en el mango del vástago sobre el tornillo de la válvula de descarga.
7. Gire el mango del vástago en el sentido de las agujas del reloj para cerrar la válvula de drenaje.
8. Vuelva a colocar el tapón de relleno.
9. Compruebe el vástago varias veces antes de volverlo a utilizar.



Indicaciones generales de funcionamiento

1. Ajuste la altura del bastidor base que se adecúe a sus necesidades.

Nota: El bastidor base debería situarse en la posición más alta.

Con ello, la pieza de trabajo debería encontrarse lo más cerca posible del perno de presión.

2. Coloque la pieza de trabajo sobre las placas de apoyo. Ajuste las placas de apoyo de manera que soporten la parte estacionaria de la pieza de trabajo.

Advertencia:

- Mantenga despejada la zona situada bajo las placas de apoyo. Si la placa de soporte se apoyara en un obstáculo (p. ej. pernos, suciedad, etc.), se produciría un prensado desigual, dando lugar a una carga excesiva y a posibles roturas.
 - Al presionar dos elementos conjuntamente, estos deben ser alineados en vertical. De lo contrario, un objeto puede ser expulsado por la fuerza del lado de la unidad.
3. Cierre la válvula de drenaje.
 4. Bombee con el mango del vástago hasta que el punzón de presión toque la pieza de trabajo. Continúe bombeando para presionar la pieza.
 5. Una vez finalizado el trabajo, se debe tener cuidado al liberar la presión de elevación. Abra lentamente la válvula de drenaje para que la placa del vástago se levante.
 6. **Advertencia:** Al liberar la presión, el vástago puede elevarse rápidamente. Mantenga una distancia de seguridad.
 7. Almacene la prensa en un lugar fuera del alcance de los niños.

Indicaciones de mantenimiento para el usuario

Los procedimientos de mantenimiento que no son explicados de manera expresa en este manual solo pueden ser realizados por un técnico cualificado.

Advertencia: Para evitar lesiones graves producidas por el uso de esta herramienta, no la utilice si estuviera dañada. Si se producen ruidos o vibraciones inusuales, haga que se solucione el problema antes de seguir utilizando el dispositivo.

1. Compruebe el estado general de la prensa de taller y del vástago antes de cada utilización. Compruebe que no existen roturas, grietas o daños. Igualmente, piezas dobladas, sueltas o faltantes, así como cualquier condición que pueda afectar el correcto funcionamiento del producto. Si se produce un problema, haga que se corrija antes de utilizar la herramienta.
2. Pruebe el vástago antes de cada utilización para asegurarse de que funciona correctamente. Si pareciera no funcionar de manera correcta, proceda a purgar el aire en su interior.
3. Cambie el líquido hidráulico al menos una vez cada tres años. Para ello, proceda como se indica a continuación:
 - Cuando el vástago esté completamente bajado, desenganche los muelles de los tornillos de ojo y extraiga el vástago de la placa del vástago.
 - Quite el tapón de rellenado.
 - Incline ligeramente el vástago para que así el líquido hidráulico usado pueda salir por completo y deséchelo según corresponda con la normativa local de residuos aplicable.
 - Rellene de nuevo el dispositivo con líquido hidráulico de alta calidad (no incluido en el volumen de suministro) hasta que el fluido empiece a salir por la abertura de rellenado.
 - Vuelva a colocar el tapón de rellenado.
 - Limpie con un paño limpio y detergente o un disolvente suave. Coloque el vástago en la placa del vástago.



Solución de fallos

Advertencia: Sea cuidadoso al solucionar un fallo de un vástago defectuoso. Corrija todos los problemas por completo antes de volverlo a utilizar. Si las soluciones descritas en la guía de problemas que se muestra a continuación no resuelven el fallo, deje que un técnico cualificado inspeccione y repare el vástago antes de utilizarlo.

¡No use un pistón dañado o defectuoso!

<i>Posibles problemas y motivos</i>				<i>Posible solución</i>
Al bombear, el recorrido se siente flojo	El pistón no se eleva hasta el tope	El agarre se mueve hacia arriba cuando el vástago se encuentra bajo carga	Sale fluido por el tapón de rellenado	(¡Preste atención a que el elevador no tenga carga al intentar solucionar el problema!)
X	X			Compruebe si la válvula de drenaje está completamente cerrada
		X		Las válvulas podrían estar bloqueadas y no completamente cerradas. Para aclarar las válvulas: 1) Baje el pistón y cierre la válvula de drenaje con cuidado. 2) Eleve el pistón de forma manual algunos centímetros. 3) Abra la válvula de drenaje y apriete el pistón hacia abajo tan rápido como sea posible.
X	X			El líquido del vástago podría agotarse. Compruebe el nivel de líquido y rellénelo en caso de que sea necesario. Es posible que el vástago deba purgarse (véanse las indicaciones en el manual).
			X	El dispositivo puede contener demasiado líquido. Compruebe el nivel de llenado y ajústelo según proceda.



Lista de piezas

Nº	Denominación	Uds.	Nº	Denominación	Uds.
1	Placa cabezal	1	16	Perno (M10×20)	12
2	Travesaño inferior	1	17	Perno (M10×100)	2
3	Estructura soporte cabezal	4	18	Perno (M12×110)	2
4	Travesaño superior	1	19	Perno (M6×40)	2
5	Poste trasero	2	20	Perno (M12×45)	2
6	Bastidor base	1	21	Arandela plana (M10)	10
7	Espaciador	1	22	Arandela plana (M12)	4
8	Pie	2	23	Arandela elástica (M6)	2
9	Poste delantero	2	24	Tuerca (M10)	10
10	Muelle	2	25	Tuerca (M12)	4
11	Placa de vástago	1	26	Placa de apoyo	4
12	Vástago	1	27	Tuerca (M8)	2
13	Manivela de vástago	1	28	Tuerca (M6)	2
14	Guía pin de presión	2	29	Pasador de bastidor base	2
15	Tornillo de ojo	2			

Despiece

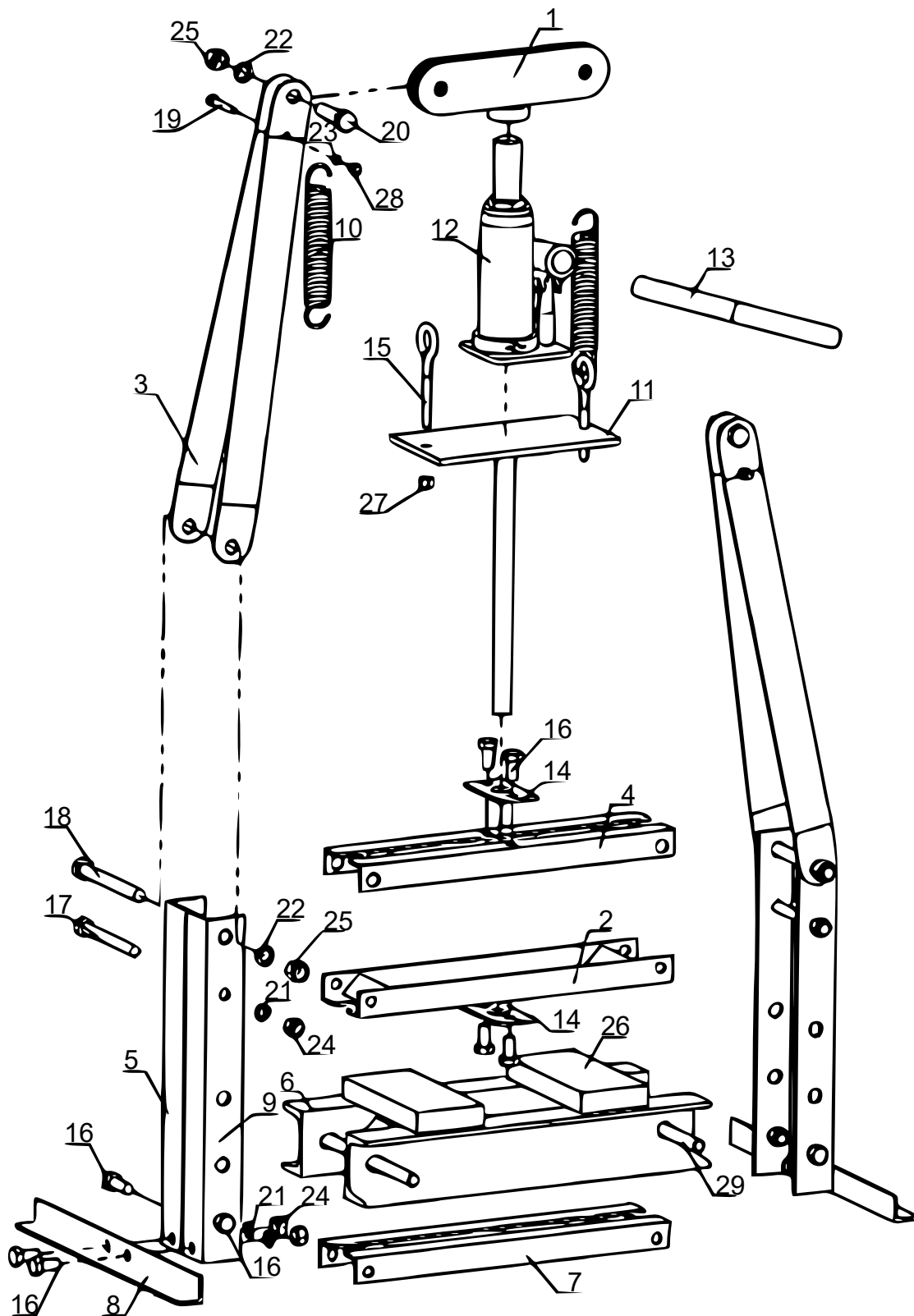

AVISO IMPORTANTE:

La reproducción total o parcial, así como cualquier uso comercial que se le pudiera dar a este manual, al todo o alguna de sus partes, solo mediante autorización escrita por parte de la empresa WilTec Wildanger Technik GmbH.