

Gebruikershandleiding
Pneumatische slagmoersleutel
61900



Afgebeeld product kan per model enigszins afwijken

Vóór ingebruikname de handleiding en veiligheidsvoorschriften lezen en toepassen!

Onder voorbehoud van technische aanpassingen!
Vanwege constante technische ontwikkelingen kunnen afbeeldingen, het stappenplan en technische gegevens enigszins afwijken.



De informatie in dit document kan te allen tijde zonder aankondiging vooraf gewijzigd worden. Het is niet toegestaan dit document zonder schriftelijke toestemming vooraf te kopiëren of op welke manier dan ook (deels) te vermenigvuldigen. Alle rechten zijn voorbehouden.

WilTec Wildanger Technik GmbH is niet aansprakelijk voor eventuele fouten in deze gebruiksaanwijzing of de daaraan aangesloten overzichten en schema's.

Hoewel *WilTec Wildanger Technik GmbH* met de grootst mogelijke zorg deze gebruikershandleiding heeft samengesteld, zodat deze volledig, foutloos en actueel is, kunnen fouten niet uitgesloten worden. Heeft u een fout in deze handleiding ontdekt of wilt u ons een tip ter verbetering meedelen, dan verneemen wij deze graag van u.

U kunt een e-mail sturen aan het onderstaand e-mailadres:

service@wiltec.info

of gebruik het contactformulier op onze website:

<https://www.wiltec.de/contacts/>

De actuele versie van deze handleiding is in meerdere talen te vinden in onze webshop:

<https://www.wiltec.de/docsearch>

Ons postadres is:

WilTec Wildanger Technik GmbH
Königsbenden 12
52249 Eschweiler
Duitsland

Indien u een product wilt terugsturen ter reclamatie, reparatie, ruiling of om welke reden dan ook, verzoeken wij u het onderstaand adres te gebruiken. Let op! Om een snelle afhandeling van uw retourzending of ruiling te kunnen verwezenlijken, verzoeken wij u in elk geval ons Serviceteam te contacteren alvorens u het product terugzendt. Gebruik hiervoor het onderstaand adres en/of contactgegevens.

Retouren
WilTec Wildanger Technik GmbH
Königsbenden 28
52249 Eschweiler

E-mail: **service@wiltec.info**

Tel: +49 2403 55592-0 - Fax: +49 2403 55592-15

Inleiding

Wij danken u voor de aanschaf van dit hoogwaardig product. Om het risico op ongelukken en letsel zo veel mogelijk uit te sluiten, verzoeken wij u te allen tijde de basisveiligheidsvoorschriften in acht te nemen bij ingebruikname van dit product. Leest u alstublieft deze gebruikershandleiding zorgvuldig door en stel zeker dat u de inhoud ervan begrepen heeft.

Bewaar deze handleiding zorgvuldig.

Veiligheidsaanwijzingen

Algemene veiligheidsaanwijzingen



Handleiding lezen!



Gehoorbeschermers verplicht!



Veiligheidsbril verplicht!



Handschoenen verplicht!



Veiligheidsschoenen verplicht!



Veiligheidskleding verplicht!

- **Om storingen, materiële schade en gezondheidsrisico's te voorkomen dient u de onderstaande algemene veiligheidsaanwijzingen voor pneumatische slagmoersleutels en de aanvullende aanwijzingen in acht te nemen!**
- Naast de aanwijzingen uit deze handleiding dient u rekening te houden met de plaatselijk geldende algemene veiligheidsverordeningen.
- **Doorgeven van gebruiksaanwijzingen aan derden.** Zorg ervoor dat derden ook deze handleiding meekrijgen wanneer u het apparaat verkoopt, weggeeft of uitleent. Zo hebben ook zij de mogelijkheid de instructies te lezen.
- **Dit apparaat mag niet door personen met een mentale, geestelijke, zintuigelijke of fysieke beperking of personen met gebrek aan ervaring en/of kennis worden gebruikt (hieronder ook kinderen), tenzij deze door een persoon worden bijgestaan en/of begeleid, die de veiligheid van deze personen kan garanderen of hen correct kan informeren over het juiste gebruik van het apparaat. Kinderen dienen altijd onder toezicht van een volwassen persoon te staan, zodat kan worden voorkomen dat zij met het apparaat spelen.**
- **Wees altijd alert en let erop hoe u te werk gaat.** Gebruik het gereedschap niet wanneer u moe, uitgeput of onder invloed van alcohol, drugs of medicatie bent. Een moment van onoplettendheid bij het gebruik van het gereedschap kan tot ongelukken en/of ernstig letsel leiden.

Bijzondere veiligheidsaanwijzingen

- Het slagmoersleutel set is uitsluitend voor particulier gebruik en niet voor continu commercieel gebruik bedoeld.
- Gebruik het gereedschap altijd volgens de in deze handleiding staande aanwijzingen en uitsluitend voor het doel waarvoor het bestemd is.
- Richt de slagmoersleutel nooit op personen, dieren en/of planten.
- De slagmoersleutel veroorzaakt een hoog geluidsniveau. Draag geschikte gehoorbeschermers.
- Alle aanwezige personen dienen geschikte oog- en gehoorbescherming te dragen.
- Draag veiligheidskleding zoals een veiligheidsbril, werkhandschoenen en een mondkapje.
- Draag geschikte werkkleding. Draag geen loszittende kleding en slibbestendige schoenen.



- Indien u lange haren heeft, dient u een haarnetje te gebruiken. Sieraden en losse kleding zouden in de bewegende onderdelen van het gereedschap terecht kunnen komen.
- Haal de slagmoersleutel van de luchtdrukvoorziening af wanneer u deze niet gebruikt of onderhoud eraan wilt uitvoeren. Dit geldt ook voor het uitwisselen van de doppen.
- Controleer alle slangen en aansluitingen. Zorg ervoor dat deze goed bevestigd zijn en in goede staat verkeren. Losse slangen kunnen erg gevaarlijk zijn. Gebruik uitsluitend veiligheidskoppelingen voor perslucht.
- Controleer de slagmoersleutel en de toebehoren voor gebruik op beschadigingen. Indien deze beschadigd zijn, mogen ze niet meer gebruikt worden.
- Gebruik uitsluitend doppen die voor het gebruik met slagmoersleutels geschikt zijn.
- Houd uw werkplek opgeruimd. Een onopgeruimde werkplek kan tot ongelukken leiden. Zorg voor een goede verlichting van uw werkplek.
- Het is verboden om veranderingen of noodreparaties aan de slagmoersleutel uit te voeren. Gebruik het gereedschap nooit voor doelen waarvoor het niet bestemd is.
- Bij onderhouds- of reparatiewerkzaamheden dient de slagmoersleutel van de persluchtvoorziening te worden losgekoppeld.
- De maximale werkdruk mag niet meer dan 10 bar bedragen.
- De werkdrukinstellingen dienen door een (filter)drukregelaar geregeld te worden.
- Gebruik uitsluitend perslucht als energiebron, geen gassen.
- Nooit onbelast bij stationair toerental laten draaien. **Letselgevaar door losvliegende doppen!**
- Raak roterende onderdelen nooit aan.
- Schroeven en moeren dienen met de slagmoersleutel aangedraaid maar niet vastgezet te worden. Vervolgens dienen de schroeven of moeren met een draaimomentsleutel volgens de voorgeschreven draaimomentinstelling vastgedraaid te worden.
- Gebruik nooit geweld bij het aan- of losdraaien van de schroeven. **Let op!** Bij dunnere materialen, zoals aluminium of vergelijkbare materialen, kan het te vast aandraaien met de slagmoersleutel de schroefdraad of de schroefzitting beschadigen.
- **Attentie!** Wanneer u schroeven of moeren verwijdert, blijven deze in de doppen van de slagmoersleutel zitten. Er bestaat **letselgevaar** (voor u en andere personen) door wegvliegende doppen.
- **Let op!** Het hoge geluidsniveau bij het gebruik van de slagmoersleutel kan de communicatie op de werkplek nadelig beïnvloeden.
- **Let op!** Tijdens het gebruik van het apparaat wordt de gebruiker aan de trillingen en vibraties van het apparaat blootgesteld. Draag daarom altijd werkhandschoenen wanneer u het apparaat gebruikt.
- **Let op!** Tijdens de bediening kunnen stof en vuildeeltjes opkomen en in de lucht zweven. Ook kunnen olie en andere vloeistoffen bij de werkzaamheden vrijkomen. Draag daarom altijd een veiligheidsbril en een mondkapje.
- Indien er een lekkage of een andere storing optreedt, dient het apparaat onmiddellijk van de persluchtvoorziening te worden losgekoppeld. Vervolgens moet de oorzaak van de storing worden verholpen.



Technische gegevens

Onbelast toerental (toeren/min)	4200
Boutdiameter (mm)	41
Bereik luchtdruk (bar)	6–10
Luchtaansluiting (inch)	½
Luchtverbruik (m ³ /min)	1,2
Max. draaimoment (Nm)	2380
Aandrijving	Aandrijfvierkant
Grootte aandrijfvierkant (mm)	25,4 (1")
Gewicht (kg)	17
Inhoud	1 × pneumatische slagmoersleutel 2 × doppen (32 mm, 33 mm diameter) 1 × inbusleutel 1 × greep (monteerbaar) 1 × verbindingstuk 1 × koffer (kunststof)

Attentie! U dient gehoorbeschermers te dragen wanneer u het apparaat gebruikt. Geluidsoverlast door dit apparaat is niet te vermijden. Bij complexe werkzaamheden is het aan te raden de taken te plannen en eventuele rustperiodes in te gelasten. De bedieningsstijd moet tot het noodzakelijke minimum worden beperkt. Het dragen van gehoorbeschermers is verplicht voor uw persoonlijke bescherming.

Productomschrijving

Dit gereedschap is voorzien van een omkeerbare as die een hamer aandrijft. De hamer stoot op een aambeeld die voorzien is van een dop. Met het gereedschap kunnen schroeven en moeren vast- of losgedraaid worden zonder een grote torsiereactie van het gereedschap te veroorzaken.

Toepassing

Dit apparaat is uiterst geschikt voor werkzaamheden aan personenwagens, vrachtwagens, boten, bouwmaschinen, stalen kettingen voor graafmachines en overige objecten.

Luchtleiding

Gebruik een ¼"-luchtslang om de compressor met het gereedschap te verbinden. De perslucht wordt afgekoeld en het condenswater wordt afgevoerd wanneer de lucht de compressor verlaat. Een deel van het water condenseert in de luchtleiding en kan in het mechanische gedeelte van het apparaat terechtkomen. Dit kan tot storingen leiden. Installeer een luchtfilter en een olieverniveelaar tussen de compressor en het gereedschap. Gebruik een compressor met 3 PS of meer voor het gereedschap.

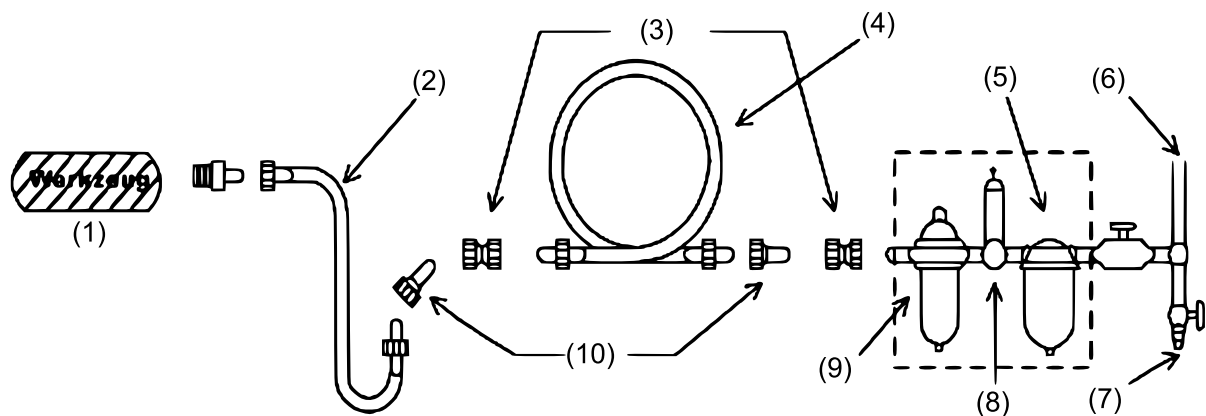

Nr.	Betekening	Nr.	Betekening
1	Gereedschap	6	Luchttoevoer
2	Toevoerslang	7	Wateruitstroomventiel (Dagelijks laten afdruppelen!)
3	Koppeling	8	Drukregelaar
4	Teruglooslang	9	Olievernevelaar
5	Filter	10	Verbindingspluggen

Gereedschappen

Gebruik het gereedschap en de doppen uitsluitend indien deze in goede staat zijn. Het gereedschap is voorzien van een vierkantaandrijving (zie technische gegevens).

Veiligheid

- Draag altijd geschikte oog-, oor- en mondbescherming en handschoenen wanneer u met het gereedschap werkt. Zo kunt u het risico op letsel verminderen.
- De werkplek dient goed geventileerd te zijn.
- Bij een storing van de energievoorziening of de persluchttoevoer dient u de in-/uitschakelaar los te laten.

Gebruik

In-/uitschakelaar

De schakelaar bevindt zich aan de binnenliggende of de buiten liggende kant van de handgreep. Deze schakelaar is een dodemansknop. Zodra u de trekker heeft losgelaten, stopt het gereedschap binnen enkele ogenblikken met draaien. Wacht totdat het gereedschap volledig gestopt is met draaien. Plaats het vervolgens op een rechte veilige plaats of in een houder. Zo zorgt u voor veiligheid.

Toerentalregelaar

U kunt het toerental met behulp van de draaiknop op drie verschillende niveaus instellen, waarbij 1 de laagste en 3 het hoogste toerental is.

Draairichting

Let erop dat u de juiste draairichting instelt voordat u het gereedschap gebruikt. De letter "F" (zoals in forward) wijst op de voorwaartse richting. De letter "R" (zoals in reverse) staat voor de omgekeerde



rotatie. Voorwaarts betekent daarbij dat het gereedschap met de klok mee draait (gezien vanuit het oogpunt van de bediener).

Onderhoud

Smering

Smeer 4 tot 5 druppels spindelolie op de luchttoevoeraansluiting voordat u de slang aansluit. Het gebruik van dikkere olie kan tot verminderde prestaties of storingen leiden. Indien er per vergissing dikkere olie is gebruikt, dient u deze onmiddellijk af te wassen. Bovendien dient het gereedschap iedere 3–4 bedrijfsuren gesmeerd te worden.

Opslag

Sla het gereedschap niet op een plaats met een hoge luchtvochtigheid op. Als het onmiddellijk na gebruik wordt opgeslagen, kan achterblijvend vocht in het gereedschap tot roestvorming leiden. Na gebruik en voor opslag, dient u het gereedschap met spindelolie aan de luchtinlaat in te smeren en het vervolgens voor korte tijd te laten draaien.

Belangrijk:

Het op welke manier dan ook kopiëren van deze handleiding en/of gebruik ervan voor commerciële doeleinden, is uitsluitend toegestaan met vooraf verkregen schriftelijke toestemming van *WilTec Wildanger Technik GmbH*.