

Mode d'emploi

Chariot de service

61905, 61906



Illustration similaire, peut varier selon le modèle

Veillez lire et respecter le mode d'emploi et les consignes de sécurité avant la mise en service.

Sous réserve de modifications techniques !

En raison du développement constant, les illustrations, les étapes de fonctionnement ainsi que les données techniques peuvent varier légèrement.

Actualisation de la documentation

Si vous avez des suggestions d'amélioration pour nous ou que vous ayez constaté des erreurs, veuillez nous contacter.



Les informations contenues dans ce document sont susceptibles d'être modifiées sans préavis. Aucune partie de ce document ne peut être copiée ou reproduite sous une autre forme sans autorisation écrite préalable. Tous droits réservés.

La société WilTec Wildanger Technik GmbH décline toute responsabilité en cas d'erreurs dans ce manuel d'utilisation ou dans les schémas de raccordement.

Bien que WilTec Wildanger Technik GmbH ait tout mis en œuvre pour que ce manuel d'utilisation soit complet, précis et à jour, une marge d'erreur peut néanmoins subsister.

Si vous trouviez une erreur ou si vous désiriez nous communiquer des suggestions quant aux améliorations à apporter, n'hésitez pas à nous contacter. Vos messages seront les bienvenus !

Pour tout renseignement, écrivez-nous à l'adresse électronique suivante :

service@wiltec.info

Ou bien utilisez le formulaire de contact qui figure dans le lien suivant :

<https://www.wiltec.de/contacts/>

La version actuelle de ce manuel d'utilisation est disponible dans plusieurs langues dans notre boutique en ligne. Cliquez sur le lien ci-dessous :

<https://www.wiltec.de/docsearch>

Pour un envoi par voie postale de vos réclamations, notre service après-vente se tient à votre disposition à l'adresse suivante :

WilTec Wildanger Technik GmbH
Königsbenden 12
52249 Eschweiler

Pour le retour de votre marchandise en vue d'un échange, d'une réparation ou autre, veuillez utiliser également l'adresse suivante. **Attention !** Ne renvoyez jamais la marchandise sans l'accord préalable de notre SAV. Autrement, l'envoi sera refusé à la réception.

Retourenabteilung
WilTec Wildanger Technik GmbH
Königsbenden 28
52249 Eschweiler

À votre écoute et joignable via :

E-mail : **service@wiltec.info**
Tél : +49 2403 977977-4 (équipe francophone)
Fax : +49 2403 55592-15

Introduction

Merci d'avoir opté pour ce produit de qualité. Afin de réduire tout risque de blessure, nous vous prions de toujours prendre quelques mesures de sécurité de base lors de l'utilisation de cet article. Veuillez lire attentivement ce manuel et vous assurer de l'avoir bien compris. Conservez ce mode d'emploi dans un lieu sûr.

Consignes de sécurité

- N'utilisez le chariot que lorsqu'il est bon état.
- N'utilisez le chariot qu'en respectant sa destination et toutes les consignes de ce mode d'emploi.
- Contrôlez le chariot avant toute utilisation pour trouver des dommages ou de défauts. N'utilisez plus le chariot s'il est endommagé.
- Contrôlez le chariot régulièrement pour trouver des défauts (p. ex. des raccords de vis desserrés), réparez-les immédiatement.
- Ne modifiez aucunement le chariot. Le chariot est uniquement pourvu pour effectuer un déplacement à la main. Tout support mécanique est imprévu et peut entraîner des blessures corporelles et/ou des dommages matériels.
- Avant le déplacement, désengagez les freins de stationnement. Tout déplacement avec les freins engagés peut endommager le chariot.
- Utilisez le chariot exclusivement sur une surface plane. Si le chariot est déplacé sur une surface inégale ou sur un escalier, il peut être endommagé.
- Bloquez le chariot avec les freins de stationnement si vous voulez le stationner sur une pente.
- Le chariot ne doit jamais être freiné avec les freins de stationnement.
- En déplaçant le chariot, gardez un œil sur les personnes qui se trouvent sur votre chemin.
- Tenez le chariot toujours à sa poignée étrier de manœuvre quand vous le déplacez.
- Ne retirez pas les mains de la poignée étrier pendant le déplacement.
- Ne déplacez le chariot qu'à pas lent.

Liste des pièces

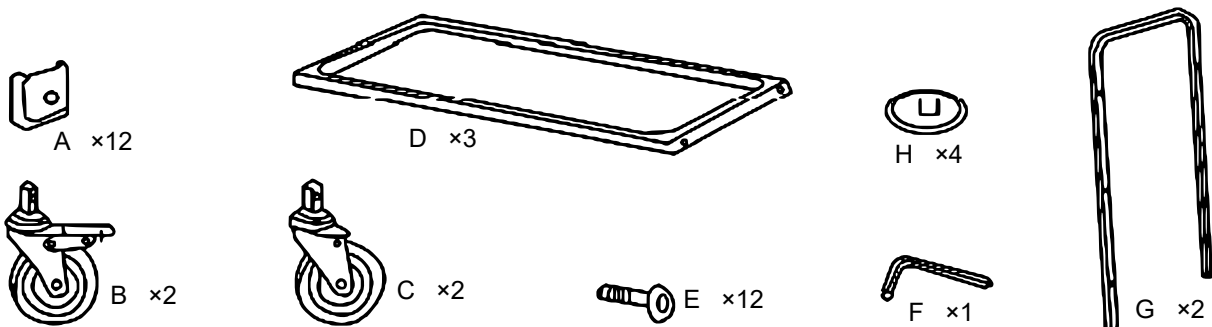

Assemblage

1^{re} étape

Assurez-vous que les trous des rouleaux, des étagères et du cadre sont dirigés dans la même direction avant de les visser.

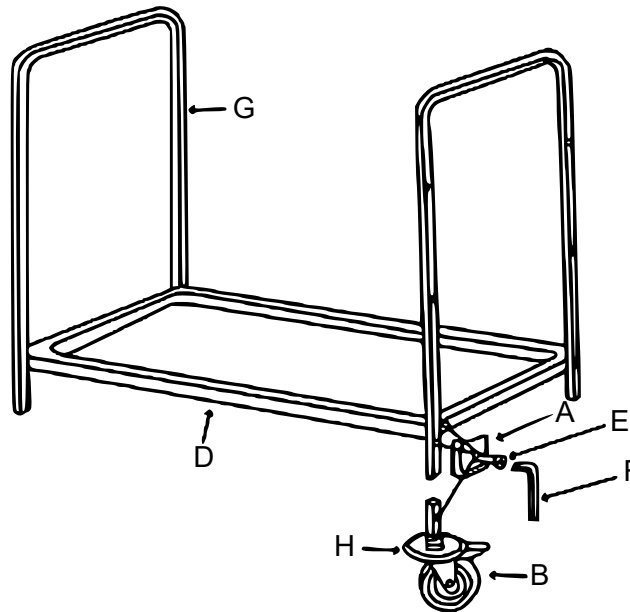

2^e étape

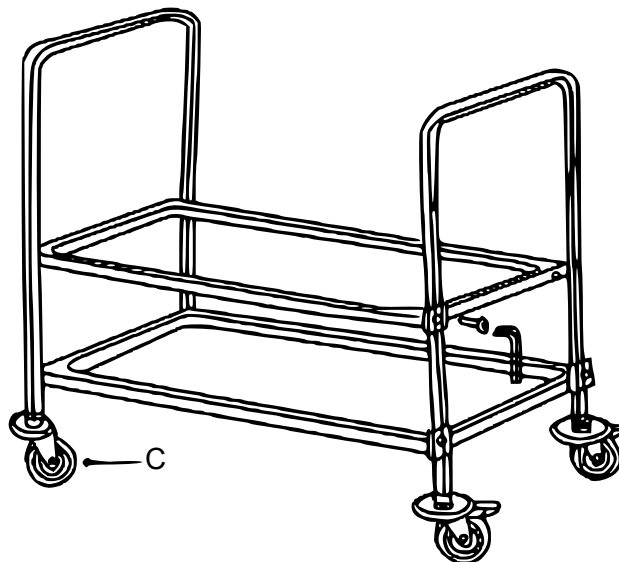

3^e étape

Complétez l'assemblage.



Nettoyage

- Nettoyez le chariot en utilisant un chiffon de nettoyage doux ou une éponge non enduite et de l'eau savonneuse habituelle.
- Utilisez un détergent dégraissant approuvé pour l'industrie alimentaire.
- Pour nettoyer le chariot, n'utilisez ni nettoyeurs haute pression, ni détersifs chlorés ou abrasif, ni objets à angles vifs.

Avis important :

Toute reproduction et toute utilisation à des fins commerciales, même partielle de ce mode d'emploi, ne sont autorisées qu'avec l'accord préalable de la société WilTec Wildanger Technik GmbH.