

Gebruikershandleiding

Bandslijpmachine 61966



Afgebeeld product kan per model enigszins afwijken

Vóór ingebruikname de handleiding en veiligheidsvoorschriften lezen en toepassen!

Onder voorbehoud van technische aanpassingen!
Vanwege constante technische ontwikkelingen kunnen afbeeldingen, het stappenplan en technische gegevens enigszins afwijken.



De informatie in dit document kan te allen tijde zonder aankondiging vooraf gewijzigd worden. Het is niet toegestaan dit document zonder schriftelijke toestemming vooraf te kopiëren of op welke manier dan ook (deels) te vermenigvuldigen. Alle rechten zijn voorbehouden.

WilTec Wildanger Technik GmbH is niet aansprakelijk voor eventuele fouten in deze gebruiksaanwijzing of de daaraan aangesloten overzichten en schema's.

Hoewel *WilTec Wildanger Technik GmbH* met de grootst mogelijke zorg deze gebruikershandleiding heeft samengesteld, zodat deze volledig, foutloos en actueel is, kunnen fouten niet uitgesloten worden. Heeft u een fout in deze handleiding ontdekt of wilt u ons een tip ter verbetering meedelen, dan verne- men wij deze graag van u.

U kunt een e-mail sturen aan het onderstaand e-mailadres:

service@wiltec.info

of gebruik het contactformulier op onze website:

<https://www.wiltec.de/contacts/>

De actuele versie van deze handleiding is in meerdere talen te vinden in onze webshop:

<https://www.wiltec.de/docsearch>

Ons postadres is:

WilTec Wildanger Technik GmbH
Königsbenden 12
52249 Eschweiler
Duitsland

Indien u een product wilt terugsturen ter reclamatie, reparatie, ruiling of om welke reden dan ook, ver- zoeken wij u het onderstaand adres te gebruiken. Let op! Om een snelle afhandeling van uw retourzen- ding of ruiling te kunnen verwezenlijken, verzoeken wij u in elk geval ons Serviceteam te contacteren alvorens u het product terugzendt. Gebruik hiervoor het onderstaand adres en/of contactgegevens.

Retouren
WilTec Wildanger Technik GmbH
Königsbenden 28
52249 Eschweiler

E-mail: **service@wiltec.info**

Tel: +49 2403 55592-0 - Fax: +49 2403 55592-15



Inleiding

Wij danken u voor de aanschaf van dit hoogwaardig product. Om het risico op ongelukken en letsel zo veel mogelijk uit te sluiten, verzoeken wij u te allen tijde de basisveiligheidsvoorschriften in acht te nemen bij ingebruikname van dit product. Leest u alstublieft deze gebruikershandleiding zorgvuldig door en stel zeker dat u de inhoud ervan begrepen heeft.

Bewaar deze handleiding zorgvuldig.

Ieder elektrisch apparaat is zorgvuldig getest en aan strenge kwaliteitscontroles onderworpen. Toch hangt de levensduur van het apparaat van de manier van omgang door de gebruiker af. Neem de informatie in deze handleiding door. Hoe zorgvuldiger u met het apparaat omgaat, des te langer gaat het apparaat mee.

Veiligheidsaanwijzingen

- Houd het apparaat aan de geïsoleerde oppervlakken vast. De kans bestaat dat de kabel met de schuurband in aanraking komt. **Stroomschokgevaar!**
- Het schuren of snijden van een kabel die onder spanning staat, kan ertoe leiden dat metalen delen en oppervlakken onder spanning komen te staan. Dit kan de gebruiker een stroomschok geven.
- Bij het schuren van metaal kunnen vonken ontstaan. Zorg ervoor dat dit geen gevaar voor anderen kan vormen. Vanwege brandgevaar dienen alle brandbare materialen van de werkplaats weggehaald te worden.
- Bij het bewerken van materialen (in het bijzonder van metalen) kan zich stof in de machine ophopen. Dit kan tot het geleiden van elektriciteit in de behuizing van de machine leiden. Het aanraken van de behuizing wanneer deze onder spanning staat kan tot stroomschokken leiden. Zorg ervoor dat u regelmatig en grondig met perslucht door de ventilatieopeningen van de machine blaast, om het stof weg te krijgen. Houd de machine goed vast.
- Wij raden het gebruik van een stationair afzuigstelsel en de aansluiting van een aardlekschakelaar aan. Indien de machine door de aardlekschakelaar uitgeschakeld wordt, dient de machine gecontroleerd en gereinigd te worden. Zie hoofdstuk 'Reiniging en onderhoud' voor informatie en instructies voor het reinigen van de motor.
- Stoffen van verschillende materialen kunnen voor gezondheidsrisico's zorgen. Denk hierbij aan (resten van) loodhoudend verf, sommige houtsoorten, mineralen en verschillende soorten metalen. Het in contact komen met deze stoffen of het inademen ervan kan tot allergische reacties en/of luchtwegziekten leiden. Bepaalde stoffen kunnen als kankerverwekkend worden ingedeeld, bijvoorbeeld eiken- en beukenstof, vooral in combinatie met additieven voor houtbehandeling (chromaat, beschermingsproducten voor hout). Asbesthoudende materialen mogen uitsluitend door vakpersonen behandeld worden.
- **Belangrijke instructies:**
 - Indien het gebruik van een stofafzuigstelsel mogelijk is, dient deze ingezet te worden.
 - De werkplaats dient goed geventileerd te zijn.
 - Het gebruik van een stofmasker van filterklasse P2 wordt sterk aangeraden.
 - Volg te allen tijde de nationaal geldende regels en vereisten ten aanzien van het materiaal waarmee u wilt gaan werken op. Materialen die stoffen of dampen verwekken welke een gevaar voor de gezondheid kunnen vormen, mogen niet bewerkt worden.
 - Draag gehoorbeschermers! Harde geluiden kunnen tot gehoorschade leiden.
 - Draag ook werkhandschoenen en te allen tijde een veiligheidsbril. **Let op:** normale brillen vervangen op geen enkele manier veiligheidsbrillen!
- Zet het werkstuk vast, zodat het niet kan wegglijden. Dit kan bijvoorbeeld met klemmen. Bedien het apparaat altijd met twee handen aan beide handgrepen. Het verlies van controle over het apparaat kan tot letsel leiden.
- Houd uw handen nooit in de buurt van de draaiende onderdelen of in de buurt van de schuurband.
- Verwijder stof en andere materialen die bij het schuren zijn vrijgekomen wanneer de machine niet in gebruik is.

- Trek de stekker uit het stopcontact voordat u instellingen wilt aanpassen, delen wilt omzetten of onderhoudswerkzaamheden wilt doorvoeren.
- Het nominale toerental van de schuurband dient minimaal gelijk te zijn aan het toerental van de band wanneer deze stationair draait, zoals op het apparaat aangegeven. Een schuurband dat sneller draait dan de nominale snelheid kan breken en in stukjes rondvliegen.
- Controleer voor ieder gebruik of de schuurband correct bevestigd is en volledig op de rollen ligt. Voer een test door: laat de machine op een veilige plaats 30 s lang stationair draaien. Stop de machine direct indien trillingen optreden of andere defecten vastgesteld worden. Indien dit voorkomt, controleer de oorzaak van het probleem.

Onderdelen en hun betekeningen

Nr.	Betekening
1	In- en uitschakelaar
2	Instelschakelaar (draaiwiel) voor het instellen van de bandsnelheid
3	Spindelvergrendeling
4	Extra handgreep
5	Klemarm voor het vervangen van de schuurband
6	Schuurband
7	Pijl (Draairichting aandrijfvas)

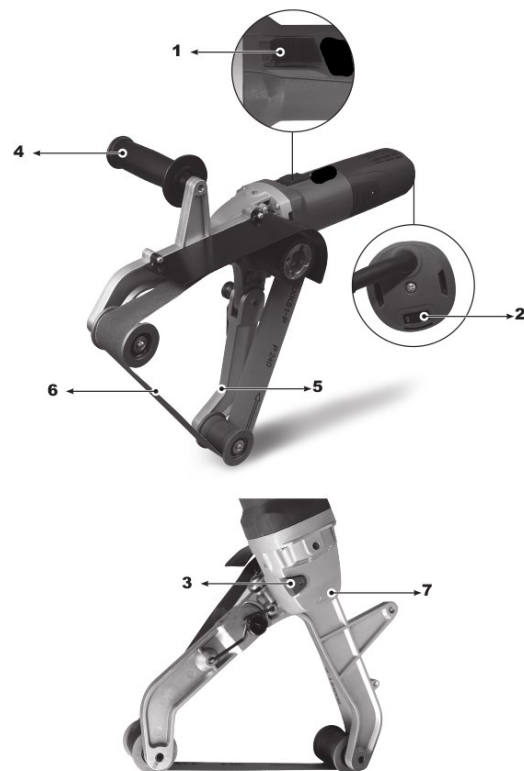

Technische gegevens

Stroomvoorziening	230 V, 50 Hz
Vermogen (W)	1300
Toerental (^{toeren} / _{min})	1100–3200
Afmetingen schuurband (mm)	760×40
Max. diameter van de buis (mm)	180
Snelheid van de schuurband (^m / _s)	2,7–8,5
Niveau geluidsvermogen L_{WA} (dB (A))	99, K=3 dB
Niveau geluidsdruk L_{pA} (dB (A))	68, K=3 dB
Vibratie a_h (m/s²)	4, K=3
Gewicht (kg)	3,98

Ingebruikname

- Controleer voordat u de stekker op het stopcontact steekt of de nominale spanning en frequentie overeenkomen met de specificaties van de typeplaat van het apparaat!
- Opzetten extra handgreep: werk altijd met de extra aangebrachte handgreep (4)! U kunt de handgreep links of rechts vastzetten.

Gebruiksaanwijzingen

In- en uitschakelaar, continue werking

Attentie!

- Bedien het apparaat altijd met twee handen.
- De machine mag geen stof- en spaanophopingen opnemen. Houd de machine ver van stofophopingen wanneer u het apparaat inschakelt.
- Na het uitschakelen dient u te wachten totdat de motor volledig tot stilstand is gekomen voordat u het apparaat neerlegt.

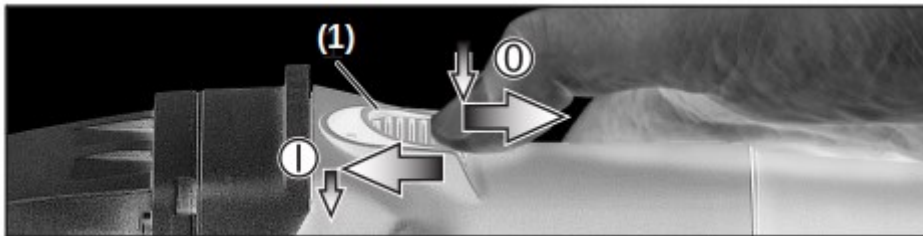

- In continue werking zal het apparaat blijven doorwerken; ook wanneer het uit uw handen zou worden gedrukt. Houd daarom de machine altijd met de extra handgreep vast. Houd ook altijd een stevige werkhouding aan en werk geconcentreerd.
- Inschakelen/Continue werking: schuifschakelaar (1) naar voren drukken. Om het apparaat continu te laten werken, drukt u de schakelaar naar beneden totdat deze inklikt.
- Uitschakelen: Druk het achterste einde van de schakelaar (1) en laat het los.

Instellen bandsnelheid

De snelheid van de band kan via het draaiwiel (2) traploos ingesteld worden. De zes instelpositie voor de snelheid kunnen als volgt ingedeeld worden:

Pos.	Snelheid (m/s)	Pos.	Snelheid (m/s)
1	2,7	4	6,3
2	3,8	5	7,6
3	5,1	6	8,5

Band vervangen

1. Klemarm (5) losmaken en schuurband (6) verwijderen.
2. De nieuwe schuurband zo op de rollen leggen, dat de draairichting (zie pijl aan de binnenkant van de schuurband) overeenkomt met de pijl (7) op de aandrijving.
3. Klemarm (5) weer aanspannen.
4. Let erop dat de schuurband volledig op de rollen ligt.



Schuurproces

- Plaats de machine zo op het materiaal dat de schuurband parallel loopt met het oppervlak van het werkstuk. Zorg er bij het werken voor dat de machine loodrecht op de buis wordt bediend, zodat de band niet van de rollen valt.
- Met de extra handgreep kan de riem tegen de pijp worden gedrukt en tegelijkertijd eromheen worden gelegd. De contacthoek en de snijprestaties kunnen door de contactdruk worden aangepast. Houd de machine voortdurend in beweging, anders kunnen er gaten in het materiaal ontstaan.

Reiniging en onderhoud

Om de motor te reinigen, blaas regelmatig en grondig perslucht door de ventilatieopeningen aan de achterkant van de machine. Houd de machine hierbij stevig vast.

Toebehoren

Gebruik uitsluitend originele toebehoren en onderdelen. Indien u toebehoren nodig heeft, neem dan contact op met de verkoper of handelaar. Deze dient de exacte gegevens van het apparaat te hebben om de juiste toebehoren te kunnen geven.

Informatie over geluidsniveau en trillingen

- Bepaling van het geluidsniveau volgens EN60745; de typische geluidsdruk niveaus van het apparaat, bepaald met een A-filter-product, zijn: geluidsdruk niveau 68 dB(A); geluidsvermogensniveau 99 dB(A), tolerantie K=3 dB. **DRAAG GEHOORBESCHERMERS!**
- Totale trillingswaarden (vectorsom uit drie richtingen) bepaald overeenkomstig EN60745: slijpen van gipsplaten, $a_{h1} = 4 \text{ m/s}^2$, $K = 3 \text{ m/s}^2$.
- Het in dit informatieblad vermelde trillingsemissieniveau is gemeten volgens een gestandaardiseerde test naar EN60745-norm en kan worden gebruikt om het ene werktuig met het andere te vergelijken. Ook kan het voor een voorlopige beoordeling van de belasting gebruikt worden.
- De opgegeven trillingsemissiewaarde weerspiegelt de belangrijkste toepassing van het apparaat. Indien het apparaat echter voor andere toepassingen wordt gebruikt, in combinatie met andere accessoires of bij slecht onderhoud, kan de trillingsemissie afwijken. Dit kan de belasting over de gehele werkperiode aanzienlijk verhogen.
- Bij de schatting van de trillingsbelasting moet ook rekening gehouden worden met de tijden dat het apparaat is uitgeschakeld of dat het apparaat in werking is maar niet gebruikt wordt. Dit kan de belasting over de gehele werkperiode aanzienlijk verminderen.
- Om de bediener te beschermen tegen de effecten van trillingen, dienen aanvullende veiligheidsmaatregelen getroffen te worden, bijv. onderhoud van het apparaat en toebehoren, handen warm houden, organisatie van de werkprocedures.

Afvalverwerkingsvoorschriften

De EU-richtlijn (2012/19/EU, WEEE) ter inzameling en verwerking van (oude) elektrische apparaten regelt de inzameling van oude elektrische en elektronische apparaten binnen de EU en is ook op nationaal niveau geratificeerd.

Alle *WilTec*-apparaten die onder de WEEE-richtlijn vallen zijn met het doorkruiste containersymbool aangeduid. Dit symbool geeft aan dat het apparaat niet met het huishoudelijk afval weggegooid mag worden.

Wiltec Wildanger GmbH is in het Duitse EAR-afvalregister geregistreerd onder het WEEE-registratienummer DE45283704.

Inzameling en verwerking van gebruikte elektrische en elektronische apparaten is toepasbaar in alle landen van de Europese Unie en overige landen die over een nationaal inzamel- en verwerkingssysteem beschikken. Het symbool dat op het apparaat of de verpakking ervan is afgebeeld, geeft aan dat het product niet met het huishoudelijke afval gecombineerd mag worden. Het product dient naar een afvalverwerkingslocatie te worden gebracht, waar het recyclen van elektrische en elektronische apparaten wordt verzorgd.

Met uw bijdrage aan het correct verwerken van elektrisch afval helpt u mee aan het beschermen van het milieu en de gezondheid van uw medemens. Milieu en gezondheid worden door het verkeerd verwerken van elektrisch afval in gevaar gebracht. Eveneens helpt het recyclen van materialen het onnodig verbruik van grondstoffen te verminderen.

Verdere informatie over het recyclen van dit product verkrijgt u bij uw gemeente, op de website van de rijksoverheid en/of bij de verkoper waar u het product gekocht heeft.



Adres:
WilTec Wildanger Technik GmbH
Königsbenden 12 / 28
52249 Eschweiler
Duitsland

Belangrijk:

Het op welke manier dan ook kopiëren van deze handleiding en/of gebruik ervan voor commerciële doeleinden, is uitsluitend toegestaan met vooraf verkregen schriftelijke toestemming van *WilTec Wildanger Technik GmbH*.