

Manual de instrucciones

Remolque de carga para bicicleta

61971

toboli



Imagen similar, puede diferir según el modelo

Por favor, lea y respete las instrucciones de uso e indicaciones de seguridad antes de la puesta en marcha.

¡Reservado el derecho a modificaciones técnicas!

Debido a continuos desarrollos, ilustraciones, pasos operativos y datos técnicos pueden diferir ligeramente.



Las informaciones contenidas en este documento pueden ser en cualquier momento y sin previo aviso modificadas. Ninguna parte de este documento puede ser, sin autorización previa y por escrito, copiada o de otro modo reproducida. Quedan reservados todos los derechos.

La empresa WilTec Wildanger Technik GmbH no asume ninguna responsabilidad sobre posibles errores contenidos en este manual de usuario o en los diagramas de conexión.

A pesar de que la empresa WilTec Wildanger Technik GmbH ha realizado el mayor esfuerzo posible para asegurarse de que este manual de usuario sea completo, preciso y actual, no se descarta que pudieran existir errores.

Si usted hubiera encontrado un error o quisiera compartir con nosotros una sugerencia de mejora, estaremos encantados de escucharle.

Envíenos un correo electrónico a:

service@wiltec.info

o utilice nuestro formulario de contacto:

<https://www.wiltec.de/contacts/>

La versión actual de este manual de instrucciones en varios idiomas la puede encontrar en nuestra tienda online bajo el enlace:

<https://www.wiltec.de/docsearch>

Nuestra dirección postal es:

WilTec Wildanger Technik GmbH
Königsbenden 12
52249 Eschweiler

Para el reenvío de su mercancía debido a un cambio, una reparación u otros fines, por favor, utilice la siguiente dirección. ¡Atención! Para garantizar un proceso de reclamación o devolución fluido, póngase en contacto con nuestro equipo de atención al cliente sin falta antes del reenvío de la mercancía.

Departamento de devoluciones
WilTec Wildanger Technik GmbH
Königsbenden 28
52249 Eschweiler

E-Mail: **service@wiltec.info**

Tel.: +49 2403 55592-0

Fax: +49 2403 55592-15

Introducción

Muchas gracias por haberse decidido a comprar este producto de calidad. Para minimizar el riesgo de lesiones, le rogamos que tome algunas medidas básicas de seguridad siempre que usted utilice este producto. Por favor, lea atentamente este manual de instrucciones y asegúrese de haberlo entendido. Guarde bien este manual de instrucciones.

Componentes

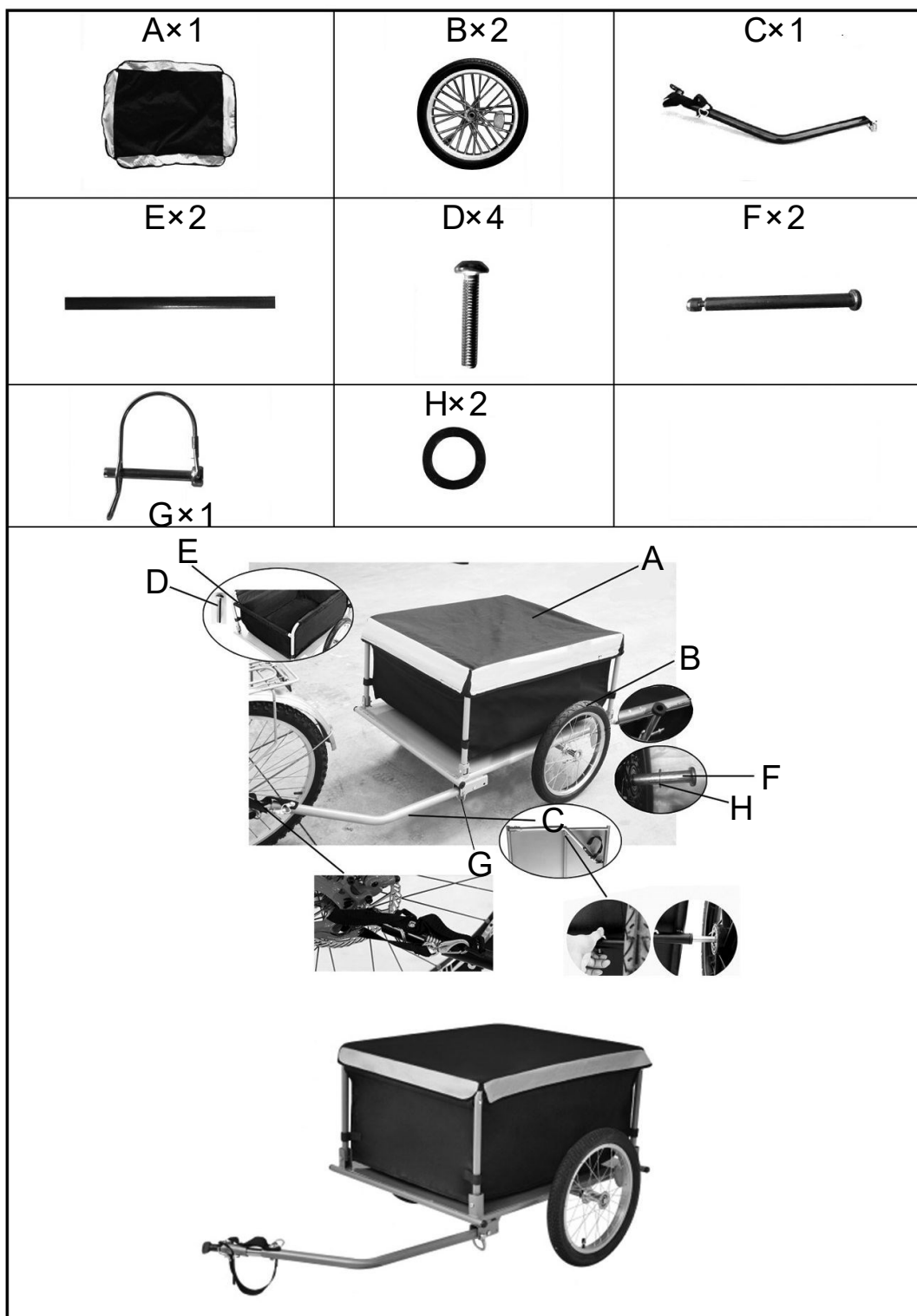



Indicaciones de seguridad

- Compruebe siempre, antes de emprender la marcha, que la barra de tracción, las ruedas y todas las uniones de conexión se asientan de forma segura.
- Utilice el remolque únicamente si no se han podido verificar daños durante la inspección realizada antes de comenzar el viaje. Compruebe, especialmente, que las correas tensoras no tengan daños y estén bien fijadas.
- **El uso de un remolque de bicicleta lleva a un cambio en la forma de conducción, por lo tanto:**
 - Las curvas no deben tomarse muy cerradas. El remolque está siempre ligeramente desplazado hacia dentro y existe el peligro de que tropiece con obstáculos como, p. ej. bordillos.
 - La velocidad en las curvas debe reducirse para que el remolque no vuelque.
 - Intente evitar frenar en las curvas, ya que la masa no frenada del remolque empuja la rueda trasera hacia afuera. Con una carga alta, esto podría llevar en determinadas circunstancias a que el remolque se vuelva incontrolable.
 - Es imprescindible que los frenos de la bicicleta tractora sean fuertes.
 - No gire la bicicleta con el remolque enganchado directamente en la posición en la que esté, ya que la barra de tracción podría dañarse si el radio de giro es demasiado estrecho.

Cargar

- Coloque los objetos pesados siempre lo más abajo posible y por encima del eje.
- Preste atención a que la carga esté bien sujeta para que no se deslice durante el trayecto.
- La carga máxima es de 65 kg.
- No utilice cintas flexibles para asegurar la carga. Recomendamos la utilización de cinchas de amarre adecuadas.
- Antes de comenzar el viaje, compruebe que la carga esté bien sujeta. En trayectos por caminos no pavimentados, la sujeción de la carga debe comprobarse repetidamente.

Equipación de seguridad

Las siguientes informaciones ofrecen un breve resumen acerca de la equipación de seguridad necesaria. Por favor, infórmese al detalle sobre posibles reglas especiales y medidas de seguridad necesarias al utilizar un remolque de bicicleta. Consulte lo expuesto en el Reglamento General de Vehículos, aprobado por el Real Decreto 2822/1998, sobre la iluminación requerida para remolques de bicicleta en territorio español, así como cualquier otra normativa de tráfico existente y aplicable al respecto, p. ej. a través de la DGT o del punto de atención al ciudadano de su ayuntamiento.

Al igual que en el caso de las bicicletas, en un remolque solo pueden instalarse componentes homologados. Estos pueden reconocerse por la marca de certificación KBA, que consiste en una línea ondulada y una cifra de tres a cinco dígitos. El equipamiento de iluminación nunca debe estar oculto. La equipación recomendada incluye:

- esencial:
 - dos reflectores rojos de alta visibilidad con una distancia máxima de 20 cm al canto exterior,
 - con efecto a ambos lados
 - tiras reflectoras continuas formando un anillo en el neumático o la llanta,
 - o radios reflectantes (¡todos los radios!),
 - o vainas reflectantes para radios en cada uno de los radios,
 - o al menos dos reflectores amarillos para radios colocados en cada rueda a 180°.
- en remolques con menos de 60 cm de ancho:
 - si más del 50 por ciento de la superficie luminosa visible de la luz trasera de la bicicleta está oculta, una luz trasera roja.
- en remolques con más de 60 cm de ancho:



- con efecto hacia delante, dos reflectores blancos con una distancia máxima de 20 cm al canto exterior,
- con efecto hacia atrás, una luz trasera roja.
- En remolques con más de 100 cm de ancho:
 - con efecto hacia delante, dos reflectores blancos con una distancia máxima de 20 cm al canto exterior,
 - adicionalmente, un faro en la parte izquierda

El enganche de remolque utilizado debe garantizar que el remolque no vuelque si la bicicleta pierde el equilibrio.

En un remolque para carga no se pueden transportar personas. El transporte de personas solo está permitido en remolques previstos para ese fin. Deberán cumplirse las condiciones de seguridad y carga al respecto.

Algunas recomendaciones para la tracción de remolques de bicicleta, que no eximen del cumplimiento de la legislación aplicable, son las siguientes:

1. El mecanismo de pedaleo de la bicicleta debe tener al menos una marcha con un desarrollo métrico no superior a 4 m por revolución de biela.
2. Si se transportan niños en el remolque, la bicicleta o el remolque deberán estar equipados de tal manera que no sea posible que los niños toquen los radios y se pillen las extremidades entre la rueda trasera y la cubierta de la rueda.
3. La bicicleta debe disponer de un caballete de apoyo.
4. Las bicicletas de carreras no deben ser utilizadas para tirar de remolques.

Aviso importante:

La reimpresión de este manual, también parcial, así como cualquier uso comercial, incluso de algunas de sus partes, solo con autorización por escrito de la empresa WilTec Wildanger Technik GmbH.