

Mode d'emploi

Remorque à bagages pour vélo

61971

toboli



Illustration similaire, peut varier selon le modèle

Veillez lire et respecter le mode d'emploi et les consignes de sécurité avant la mise en service.

Sous réserve de modifications techniques !

En raison du développement constant, les illustrations, les étapes de fonctionnement ainsi que les données techniques peuvent varier légèrement.



Les informations contenues dans ce document sont susceptibles d'être modifiées sans préavis. Aucune partie de ce document ne peut être copiée ou reproduite sous une autre forme sans autorisation écrite préalable. Tous droits réservés.

La société WilTec Wildanger Technik GmbH décline toute responsabilité en cas d'erreurs dans ce manuel d'utilisation ou dans les schémas de raccordement.

Bien que WilTec Wildanger Technik GmbH ait tout mis en œuvre pour que ce manuel d'utilisation soit complet, précis et à jour, une marge d'erreur peut néanmoins subsister.

Si vous trouviez une erreur ou si vous désiriez nous communiquer des suggestions quant aux améliorations à apporter, n'hésitez pas à nous contacter. Vos messages seront les bienvenus !

Pour tout renseignement, écrivez-nous à l'adresse électronique suivante :

service@wiltec.info

Ou bien utilisez le formulaire de contact qui figure dans le lien suivant :

<https://www.wiltec.de/contacts/>

La version actuelle de ce manuel d'utilisation est disponible dans plusieurs langues dans notre boutique en ligne. Cliquez sur le lien ci-dessous :

<https://www.wiltec.de/docsearch>

Pour un envoi par voie postale de vos réclamations, notre service après-vente se tient à votre disposition à l'adresse suivante :

WilTec Wildanger Technik GmbH
Königsbenden 12
52249 Eschweiler

Pour le retour de votre marchandise en vue d'un échange, d'une réparation ou autre, veuillez utiliser également l'adresse suivante. **Attention !** Ne renvoyez jamais la marchandise sans l'accord préalable de notre SAV. Autrement, l'envoi sera refusé à la réception.

Retourenabteilung
WilTec Wildanger Technik GmbH
Königsbenden 28
52249 Eschweiler









À votre écoute et joignable via :

E-mail : **service@wiltec.info**
Tél : +49 2403 977977-4 (équipe francophone)
Fax : +49 2403 55592-15

Introduction

Merci d'avoir opté pour ce produit de qualité. Afin de réduire tout risque de blessure, nous vous prions de toujours prendre quelques mesures de sécurité de base lors de l'utilisation de cet article. Veuillez lire attentivement ce manuel et vous assurer de l'avoir bien compris. Conservez ce mode d'emploi dans un lieu sûr.

Composants

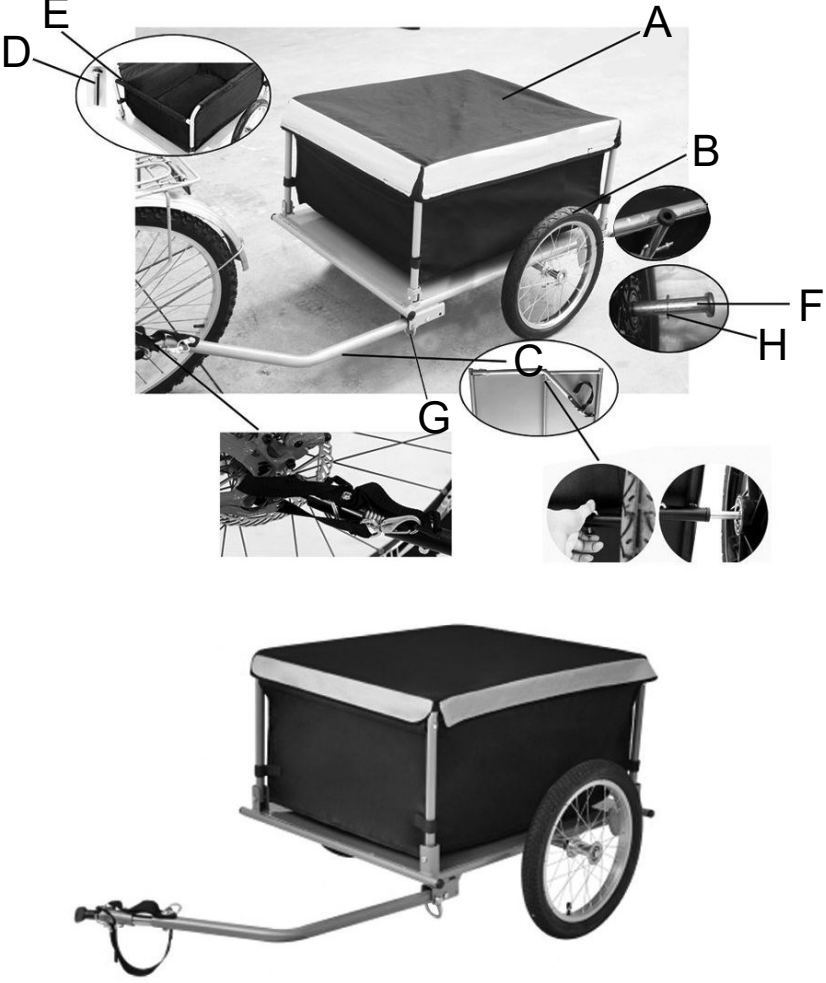
<p>A×1</p> 	<p>B×2</p> 	<p>C×1</p> 
<p>E×2</p> 	<p>D×4</p> 	<p>F×2</p> 
<p>G×1</p> 	<p>H×2</p> 	
		



Consignes de sécurité

- Avant chaque utilisation, il est essentiel de vérifier que le timon, les roues et tous les connecteurs sont bien en place.
- Utilisez uniquement la remorque au cas où aucun endommagement n'a été découvert avant l'utilisation. Vérifiez surtout si les tendeurs araignée sont endommagés et s'accrochent fermement.
- **L'utilisation d'une remorque pour vélo modifie le comportement d'un vélo pendant la course ; par conséquent :**
 - Il ne faut pas prendre les virages trop serrés. La remorque est toujours décalée quelque peu vers l'intérieur par rapport au vélo et risque par conséquent de s'accrocher à des obstacles tels que les pierres de bordure.
 - En prenant les virages, vous devez réduire la vitesse afin que la remorque ne se renverse pas.
 - N'essayez pas d'éviter de freiner dans les virages ; la masse non freinée force la roue arrière vers l'extérieur. Si la charge de la remorque est considérable, l'attelage risque éventuellement de devenir incontrôlable.
 - Les freins du vélo qui tire la remorque doivent être très performants.
 - Ne retournez pas l'attelage vélo-remorque à un angle exigu ; un rayon de braquage trop petit peut endommager le timon.

Charger

- Déposez les objets lourds au fond de la remorque et au-dessus de l'axe.
- Assurez de bien sécuriser la charge afin qu'elle ne se désarrime pas pendant la course.
- La charge maximale est de 65 kg.
- N'utilisez pas de sangles flexibles pour sécuriser la charge. Nous vous recommandons l'utilisation de sangles de fixation appropriés.
- Avant la course, il est essentiel de contrôler si la charge est bien fixée. Si vous allez sur des chemins non goudronnés, vous devriez contrôler la sécurité de la charge à plusieurs reprises.

Équipement de sécurité

Les informations suivantes vous donnent un petit aperçu de l'équipement de sécurité nécessaire. Veuillez vous informer en détail d'éventuelles réglementations spéciales et des mesures de sécurité nécessaires au cas où vous utilisez la remorque.

L'éclairage des remorques est sanctionné en France par le Code de la route. Nous vous recommandons d'utiliser uniquement des composants homologués porteurs du marquage E. Les installations d'éclairage ne doivent pas être couvertes. Votre attelage (vélo plus remorque) doit être équipé au minimum des composants d'éclairage suivants :

- de catadioptrés (dispositifs rétroréfléchissants) : de couleur rouge à l'arrière, de couleur blanche ou jaune à l'avant, de couleur orange sur les côtés et sur les pédales doivent être présentes sur le vélo et en bon état de marche ;
- de feux de position : l'un émettant une lumière jaune ou blanche à l'avant et une lumière rouge à l'arrière ;
- si un vélo transporte une remorque dont la largeur dépasse 1,30 m, les dispositifs d'éclairage doivent être ajoutés à cette dernière (catadioptrés, feux de position).

Informez-vous si les réglementations suivantes sont à appliquer en France :

- concernant les remorques dont la largeur est inférieure à 60 cm :
 - si la remorque cache plus de la moitié de la surface réfléchissante du catadioptré du vélo, il faut équiper la remorque d'un catadioptré émettant une lumière rouge ;
- concernant les remorques dont la largeur est supérieure à 60 cm :



- il faut installer deux catadioptres émettant une lumière blanche vers l'avant, dont la distance au bord extérieur soit d'au moins 20 cm ;
- un catadioptre émettant une lumière rouge vers l'arrière ;
- concernant les remorques dont la largeur est supérieure à 100 cm :
 - il faut équiper la remorque de deux catadioptres émettant une lumière blanche, dont la distance au bord extérieur doit être d'au moins 20 cm ;
 - et d'un feu avant sur le côté gauche.

Le crochet d'attelage doit être de nature à garantir que la remorque ne se renverse pas si le vélo se renverse.

Une remorque à bagages n'est pas approuvée pour transporter des personnes. Le transport de personnes se fait uniquement dans une remorque approuvée pour ce genre de transport. Vous devrez alors respecter les réglementations spécifiques relatives à la sécurité et à la charge.

Prenez soin de vous informer des réglementations spécifiques de votre pays et veillez à respecter les règles de la sécurité routière.

Avis important :

Toute reproduction et toute utilisation à des fins commerciales, même partielle de ce mode d'emploi, ne sont autorisées qu'avec l'accord préalable de la société WilTec Wildanger Technik GmbH.