

# Istruzioni d'uso

## Rimorchio da bicicletta

61971

# toboli



Immagine similare, può variare a seconda del modello

Prima della messa in funzione del dispositivo leggere e osservare le istruzioni per l'uso e le norme di sicurezza.

Con riserva di modifiche tecniche!

Come conseguenza del costante sviluppo del prodotto, illustrazioni, caratteristiche funzionali e i dati tecnici possono essere soggetti a leggere variazioni.



Le informazioni contenute in questo documento sono soggette a modifiche senza preavviso. Nessuna parte di questo documento può essere copiata o riprodotta in qualsiasi forma senza previo consenso scritto. Tutti i diritti sono riservati.

WilTec Wildanger Technik GmbH non si assume alcuna responsabilità per eventuali errori contenuti nel manuale per l'uso o negli schemi di collegamento.

Sebbene WilTec Wildanger Technik GmbH abbia perseguito ogni sforzo per garantire che il presente manuale utente sia completo, preciso e aggiornato, non si possono escludere errori.

Se riscontra un errore o vuole dare un suggerimento di miglioramento, saremo lieti di ascoltarvi.

È possibile inviare un'e-mail a:

[service@wiltec.info](mailto:service@wiltec.info)

o utilizzare il nostro modulo di contatto su:

<https://www.wiltec.de/contacts/>

La versione aggiornata di questo manuale in diverse lingue è disponibile sul nostro shop online:

<https://www.wiltec.de/docsearch>

Il nostro indirizzo postale è:

WilTec Wildanger Technik GmbH  
Königsbenden 12  
52249 Eschweiler

Per restituire la merce ai fini della sua sostituzione, riparazione o per altri scopi, si prega di utilizzare il seguente indirizzo. Attenzione! Per assicurare che la gestione del reclamo o la restituzione della merce sia gestita senza problemi, si prega di contattare il nostro team di assistenza anticipatamente.

Reparto resi  
WilTec Wildanger Technik GmbH  
Königsbenden 28  
52249 Eschweiler

E-mail: **service@wiltec.info**  
Tel: +49 2403 55592-0  
Fax: +49 2403 55592-15

## Introduzione

Grazie per aver scelto di acquistare questo prodotto di qualità. Per ridurre al minimo il rischio di lesioni, vi chiediamo di prendere sempre alcune precauzioni di sicurezza basilari nell'impiego di questo prodotto. A tal fine, vi preghiamo di leggere attentamente le presenti istruzioni per l'uso e di assicurarvi di aver ben compreso il loro contenuto.

**Conservare questo manuale in un luogo sicuro.**

## Componenti

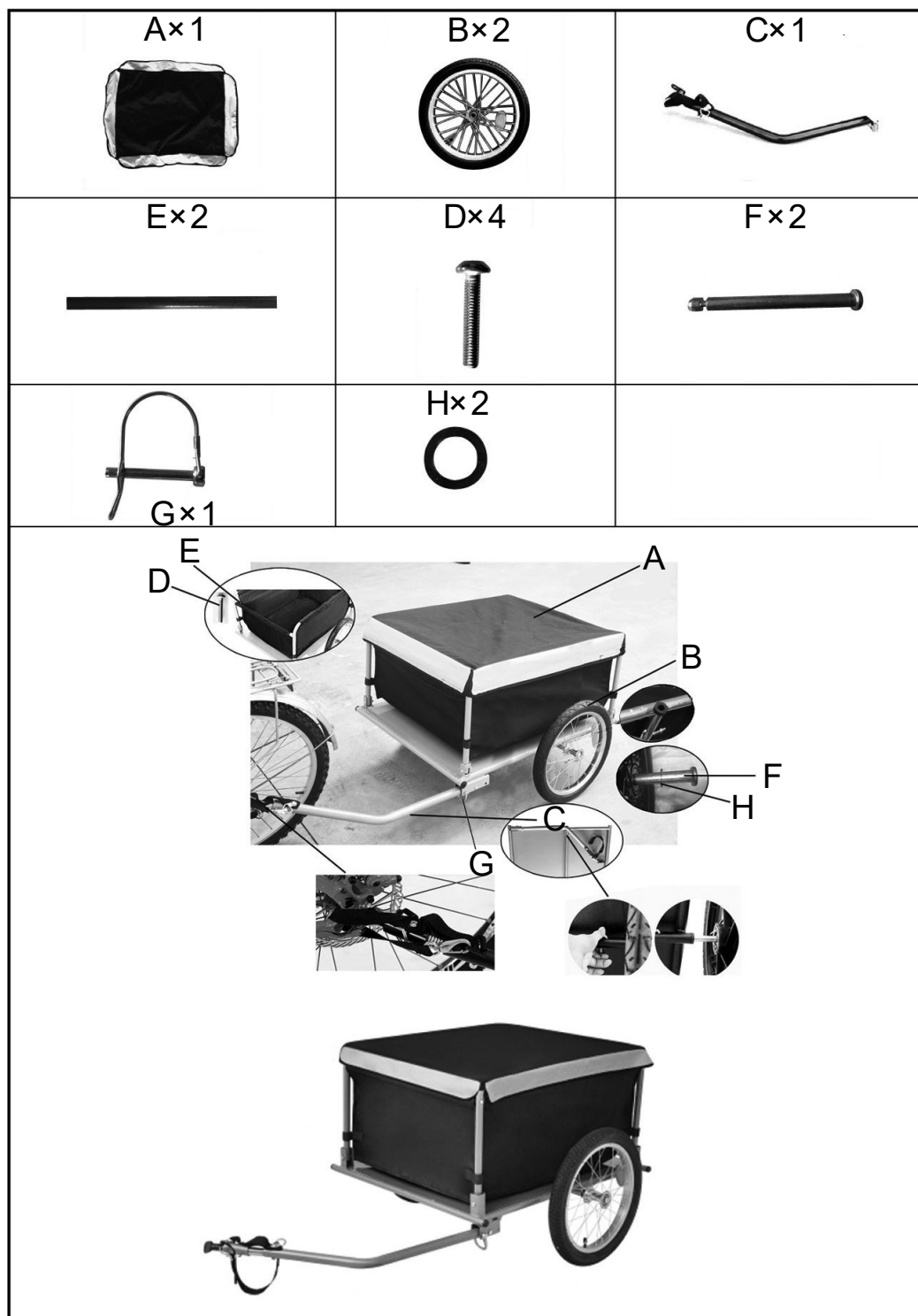

## Istruzioni di sicurezza

- Prima di ogni tragitto, controllare sempre che il timone, le ruote e tutti i collegamenti a innesto siano ben fissati.
- Utilizzare il rimorchio solo se non sono stati riscontrati danni. In particolare, controllare che le fasce di tensionamento non siano danneggiate e che siano ben salde.
- **L'utilizzo del rimorchio ha un influsso sulla guida della bicicletta.**
  - Le curve non devono essere troppo strette. Il rimorchio è sempre leggermente sfalsato verso l'interno e c'è il rischio di restare bloccati da elementi di ostacolo come il marciapiede.
  - La velocità in curva deve essere ridotta in modo che il rimorchio non si ribalti.
  - Cercate di evitare di frenare in curva, poiché la massa del rimorchio non soggetta all'azione del freno spinge la ruota posteriore verso l'esterno. La situazione può sfuggire al controllo in presenza di un carico elevato.
  - Freni potenti per la bicicletta con rimorchio sono un must.
  - Non girate sul posto con la bici se è attaccato il rimorchio; una svolta troppo stretta può danneggiare il timone di traino.

## Carico

- Riporre gli oggetti pesanti il più in basso possibile e sopra l'asse
- Assicurarvi che il carico sia ben fissato in modo che non scivoli durante il tragitto
- la massima capacità di carico è 65 kg
- Non utilizzare cinghie flessibili per fissare il carico. Si consiglia l'uso di cinghie di fissaggio adeguate.
- Controllare sempre che il carico sia fissato in modo sicuro prima di partire. Se si precorrono strade non asfaltate, effettuare questo controllo più volte durante il tragitto.

## Dispositivi di sicurezza

Per darvi un esempio, le seguenti informazioni hanno lo scopo di fornirvi una breve panoramica dell'attrezzatura di sicurezza necessaria come richiesta dalla legislazione tedesca e austriaca. Tuttavia, è necessario informarsi dettagliatamente su eventuali regolamenti speciali nel proprio paese e sulle precauzioni di sicurezza necessarie per l'utilizzo di un rimorchio per biciclette.

*In Germania si applica quanto segue:*

L'illuminazione dei rimorchi per biciclette è regolata nel § 67a dei Regolamenti per la circolazione stradale (*Straßenverkehrszulassungsordnung, StVZO*). Come per le biciclette, si possono montare solo componenti omologati. Questi sono riconoscibili dal marchio di prova KBA, che consiste in una linea ondulata e un numero da tre a cinque cifre. Come per le biciclette, i dispositivi di illuminazione non devono essere nascosti. L'equipaggiamento obbligatorio include almeno:

- di base:
  - due riflettori rossi di categoria "Z" con una distanza massima di 20 cm dal bordo esterno,
  - su entrambi i lati
    - strisce riflettenti ad anello sullo pneumatico o sul cerchio,
    - o raggi riflettenti (tutti i raggi!),
    - o manicotti riflettenti su ogni raggio,
    - o almeno due riflettori gialli a raggi sfalsati di 180 gradi su ogni ruota.
- Per rimorchi con una larghezza inferiore a 60 cm:
  - Se più del 50 per cento della superficie luminosa visibile della luce posteriore della bicicletta è oscurata, una luce posteriore rossa.
- Per rimorchi con una larghezza superiore a 60 cm:
  - due riflettori bianchi verso il davanti con una distanza massima di 20 cm dal bordo esterno,
  - o una luce di posizione posteriore rossa puntata verso la parte posteriore.
- Per rimorchi con una larghezza superiore a 100 cm:



- due riflettori bianchi verso il davanti con una distanza massima di 20 cm dal bordo esterno,
- o un faro aggiuntivo sul lato sinistro

Il gancio di traino utilizzato deve garantire che il rimorchio non si ribalti se la bicicletta si ribalta.

In un rimorchio di carico non possono essere trasportate persone. Il trasporto di persone è autorizzato solo in rimorchi progettati per questo scopo. Qui devono essere osservati i requisiti di sicurezza e di carico.

*In Austria si applica quanto segue:*

In Austria si applicano i seguenti regolamenti secondo la versione 2013 dell'ordinanza sulle biciclette:

*Disposizioni sul traino di rimorchi*

§ 3. Per le biciclette che trainano un rimorchio, in aggiunta alle disposizioni dei §§ 1 e 2 si applicano le seguenti disposizioni:

1. il meccanismo dei pedali della bicicletta deve avere almeno una marcia con uno sviluppo non superiore a 4 m per giro di pedaliera;
2. se sono trasportati bambini sul rimorchio, la bicicletta o il rimorchio devono essere equipaggiati in modo tale da evitare che i bambini tocchino i raggi e che gli arti possano restare intrappolati tra la ruota posteriore e il copri ruota;
3. la bicicletta deve essere dotata di un cavalletto.

(2) Per le biciclette da corsa utilizzate per il traino di rimorchi, si applicano conformi le disposizioni del § 3 par. 1.

Avvertenza importante:

La riproduzione, anche parziale, e qualsiasi uso commerciale di questo manuale sono ammessi solo previa autorizzazione scritta di WilTec Wildanger Technik GmbH.