

Mode d'emploi

Presse hydraulique

61977, 61978, 61979

wiltec



Illustration similaire, peut varier selon le modèle

Veuillez lire et respecter le mode d'emploi et les consignes de sécurité avant la mise en service.

Sous réserve de modifications techniques !

En raison du développement constant, les illustrations, les étapes de fonctionnement ainsi que les données techniques peuvent varier légèrement.



Les informations contenues dans ce document sont susceptibles d'être modifiées sans préavis. Aucune partie de ce document ne peut être copiée ou reproduite sous une autre forme sans autorisation écrite préalable. Tous droits réservés.

La société WilTec Wildanger Technik GmbH décline toute responsabilité en cas d'erreurs dans ce manuel d'utilisation ou dans les schémas de raccordement.

Bien que WilTec Wildanger Technik GmbH ait tout mis en œuvre pour que ce manuel d'utilisation soit complet, précis et à jour, une marge d'erreur peut néanmoins subsister.

Si vous trouviez une erreur ou si vous désiriez nous communiquer des suggestions quant aux améliorations à apporter, n'hésitez pas à nous contacter. Vos messages seront les bienvenus !

Pour tout renseignement, écrivez-nous à l'adresse électronique suivante :

service@wiltec.info

Ou bien utilisez le formulaire de contact qui figure dans le lien suivant :

<https://www.wiltec.de/contacts/>

La version actuelle de ce manuel d'utilisation est disponible dans plusieurs langues dans notre boutique en ligne. Cliquez sur le lien ci-dessous :

<https://www.wiltec.de/docsearch>

Pour un envoi par voie postale de vos réclamations, notre service après-vente se tient à votre disposition à l'adresse suivante :

WilTec Wildanger Technik GmbH
Königsbenden 12
52249 Eschweiler

Pour le retour de votre marchandise en vue d'un échange, d'une réparation ou autre, veuillez utiliser également l'adresse suivante. **Attention !** Ne renvoyez jamais la marchandise sans l'accord préalable de notre SAV. Autrement, l'envoi sera refusé à la réception.

WilTec Wildanger Technik GmbH
Königsbenden 28
52249 Eschweiler

À votre écoute et joignable via :

E-mail : **service@wiltec.info**
Tél : +49 2403 977977-4 (équipe francophone)
Fax : +49 2403 55592-15

Introduction

Merci d'avoir opté pour ce produit de qualité. Afin de réduire tout risque de blessure, nous vous prions de toujours prendre quelques mesures de sécurité de base lors de l'utilisation de cet article. Veuillez lire attentivement ce manuel et vous assurer de l'avoir bien compris. Conservez ce mode d'emploi dans un lieu sûr.

Consignes de sécurité/avertissements



Le propriétaire et/ou l'utilisateur doit avoir lu et compris le mode d'emploi de cet appareil avant d'être autorisé à l'utiliser. Les personnes instruites doivent être vigilantes, compétentes, habituées et qualifiées en ce qui concerne les appareils utilisés si elles travaillent avec la presse hydraulique. Les avis et avertissements doivent être lus et compris.

- Familiarisez-vous avec le contrôle, les étapes et les dangers éventuels de l'utilisation.
- Assurez-vous que toutes les barres de connexion sont fixées et sécurisées.
- Assurez-vous de connaître le contenu du mode d'emploi.
- Cet appareil n'est pas destiné à être utilisé par des personnes (y compris les enfants) à capacités corporelles, sensorielles ou mentales réduites ou des personnes inexpérimentées ou manquant de technicité, à moins qu'elles ne soient surveillées ou n'aient été instruites par une personne responsable de leur sécurité concernant l'utilisation de l'appareil.
- Les enfants doivent être surveillés pour que vous puissiez vous assurer qu'ils ne jouent pas avec l'appareil.
- Contactez immédiatement votre supérieur ou votre atelier si quelque chose d'imprévu se produit.
- Concentrez-vous toujours et ne permettez aucune distraction pendant le travail avec l'appareil.
- N'utilisez pas d'équipement de soudage à proximité de la presse.
- Assurez toujours un éclairage suffisant de votre espace de travail.
- Assurez-vous de porter des chaussures solides.
- Mettez une résille si vous portez les cheveux longs.
- Portez des vêtements moulants.
- Enlevez les bijoux tels que bagues, boucles d'oreille, montres, etc.
- Assurez-vous de ne pas porter de rubans ou de ceintures desserrés.
- Utilisez la presse uniquement quand vous vous sentez physiquement capable de le faire.
- Un travail long en position debout peut entraîner des étourdissements. Faites des pauses régulières et buvez assez.
- N'ouvrez jamais les raccords à vis, l'appareil étant sous pression/charge.
- Ajustez la presse dans la position la plus basse quand vous ajoutez de l'huile hydraulique. Utilisez uniquement de l'huile hydraulique de la meilleure qualité, n'utilisez **JAMAIS** de liquide de frein, d'alcool, de glycérine, de produits de nettoyage, d'huile moteur, d'eau, d'eau contaminée ou d'autres liquides inconvenables.
- Le vérin hydraulique est sous pression et ne doit pas être ouvert de force.

Contrôle/inspection

- Avant la mise en service de la presse, vous devez faire une inspection visuelle pour voir s'il y a des fuites, des endommagements, des pièces desserrées, manquantes ou usées. Contrôlez régulièrement le niveau d'huile. Ajustez la presse dans la position la plus basse quand vous ajoutez de l'huile hydraulique. Retirez le couvercle ; le niveau d'huile doit atteindre exactement l'ouverture. Si nécessaire, ajoutez de l'huile de haute qualité. Échangez complètement l'huile chaque année.
- Appliquez régulièrement des lubrifiants sur toutes les pièces mobiles. Vérifiez régulièrement si le vérin est rouillé, fissuré ou corrodé. Nettoyez les endroits concernés avec un chiffon huilé.
- Si la presse est mise au rebut, l'huile doit être vidangée entièrement et éliminée correctement, les pièces restantes de la presse doivent être recyclées.



Utilisation

1. Placez la pièce à travailler sur le support.
2. Fermez la vanne en la tournant en sens horaire.
3. Actionnez le levier de la pompe de manière à ce que le piston se rapproche de la pièce à travailler.
4. Orientez le piston de manière à ce que la pression soit répartie uniformément sur toutes les parties de la pièce à travailler.
5. En actionnant le levier de la pompe, appliquez une pression sur la pièce à travailler mais ne la surmenez pas.
6. En tournant la vanne en sens antihoraire, la pièce à travailler peut être déchargée pour la stabiliser et pour éviter qu'elle ne glisse pas en raison de la pression.
7. Après que le piston est complètement retourné dans sa position initiale, retirez la pièce à travailler de la plaque de travail.

AVERTISSEMENT !

- Lisez ce mode d'emploi avec attention avant d'utiliser l'appareil.
- Seules les personnes expérimentées et instruites à travailler avec ce genre d'appareils sont autorisées à mettre la presse hydraulique en service. Si vous ne vous êtes pas encore familiarisé avec l'utilisation d'une presse hydraulique, vous devez vous faire instruire.
- N'utilisez pas la presse hydraulique en dépassant sa capacité.
- Cette presse hydraulique est uniquement conçue pour les travaux d'alignement, de pliage et de redressement. Les ressorts ou d'autres objets qui risquent d'être projetés hors de la presse ne doivent pas être pressés. Aucun objet ne peut être pressé qui risque d'être brisé pendant le travail.
- Avant d'utiliser la presse hydraulique, assurez-vous qu'il n'y a pas de pièces endommagées. Serrez toutes les vis desserrées.
- Certaines pièces à travailler pourraient être projetées hors de la presse. Protégez-vous convenablement pour éviter les blessures corporelles. Ne mettez pas la main dans l'appareil ou à proximité du piston. Assurez-vous que la pièce à travailler repose fermement et en position centrale sur la plaque de pression pour éviter qu'elle ne soit projetée hors de la presse et qu'il ne se produise pas de blessures corporelles.
- Portez toujours des lunettes de protection et/ou des vêtements de sécurité appropriés.

Entretien

- Vérifiez toujours si la presse hydraulique est endommagée avant de l'utiliser. Sinon, la presse hydraulique ne peut pas être mise en service.
- Toutes les pièces mobiles telles que le vérin hydraulique doivent être lubrifiés régulièrement.
- Vérifiez les raccords ou les conduites hydrauliques avant l'utilisation de la pompe pour vous assurer qu'il n'y a pas de dommages.

Caractéristiques

- Pour les travaux d'alignement, de pliage et de pressage
- Très bien réglable en hauteur



Données techniques

		Numéro d'article		
		61976	61977	61978
Capacité (t)		6	12	20
Cylindre (mm)		110	136	156
Hauteur de levage (mm)	Min.		55	90
	Max.		680	780
Niveau de hauteur de travail (mm)		65, 130, 195, 255	139, 234, 329, 425, 518, 614, 710	55–835
Dimensions (cm)		39 × 50 × 91	1330 × 510 × 500	70 × 60 × 150
Poids (kg)		23	43	68

Instructions de dépannage

Problème	Raison possible	Mesure
Piston ne bouge pas	Pièces mécaniques endommagées	Ajouter de l'huile lubrifiante ou de la graisse lubrifiante.
Piston ne monte pas ou monte lentement	Conteneur surchargé	Adapter le niveau d'huile.
	Mauvais raccords	Nettoyer et lubrifier les pièces mobiles.
Piston ne monte pas complètement	Niveau d'huile trop bas	Rajouter de l'huile.

Instructions d'utilisation

- La presse hydraulique à 6, à 12 ou à 20 tonnes est fournie avec deux plaques de dépôt, qui peuvent être utilisées individuellement ou être reliées par un verrou, comme décrit en bas.
- L'espace entre les deux plaques est extensible de 0 à 13 cm environ (0–5"). Pour régler la distance entre les deux plaques, desserrez toutes les vis qui se trouvent sur les côtés des plaques, ajustez la distance entre les plaques et resserrez les vis avant l'utilisation.
- Pour régler les plaques de pression à une certaine hauteur, introduisez les deux goujons à travers deux trous de réglage opposés qui se trouvent sur le cadre de la presse et fixez-les à l'aide des deux clips en R.
- Placez la plaque de dépôt sur la plaque de pression et assurez-vous qu'elle est centrée sur la plaque de pression.

AVERTISSEMENT ! Si les plaques de dépôt reposent sur des obstacles (p. ex. boulons, débris, etc.), la base peut être inégale, ce qui peut entraîner une charge imprévue exercée sur les deux plaques et éventuellement une rupture et/ou des blessures corporelles.

- Insérez la poignée du vérin plus étroite (à l'extrémité de laquelle se trouve une goupille) dans la poignée plus large et enclenchez la goupille dans la rainure en T.
- Serrez la vanne de décharge du vérin hydraulique à l'aide de l'extrémité fendue de la poignée du vérin (tournez en sens horaire).
- Insérez l'extrémité plus large de la poignée du vérin hydraulique dans le connecteur de la poignée, qui se trouve sur le côté de la poignée.
- Pompez la poignée de haut en bas pour lever le vérin hydraulique et pour mettre la presse en service.

AVERTISSEMENT ! Si vous remarquez un défaut des pièces porteuses de la presse, arrêtez immédiatement de travailler. Demandez éventuellement à un technicien qualifié de réparer l'appareil.

- Quand vous avez terminé le travail, retirez la poignée du connecteur et desserrez la vanne de décharge du vérin (tourner en sens antihoraire).

Désaération

1. Dévissez le bouchon de l'ouverture de remplissage d'huile à l'arrière du vérin.
2. Ouvrez la vanne de décharge sur la partie supérieure de l'avant du vérin. Insérez la poignée du vérin hydraulique dans le connecteur et pompez lentement pour forcer l'air à sortir de l'orifice de remplissage d'huile.
3. Arrêtez dès que de l'huile sort du trou. Revissez le bouchon sur l'orifice de remplissage d'huile et fermez la vanne de décharge.
4. Vérifiez le niveau d'huile qui doit être juste en dessous du bord de l'orifice de remplissage d'huile. Rajouter de l'huile de haute qualité si nécessaire.

Vues éclatées et liste des pièces

61976

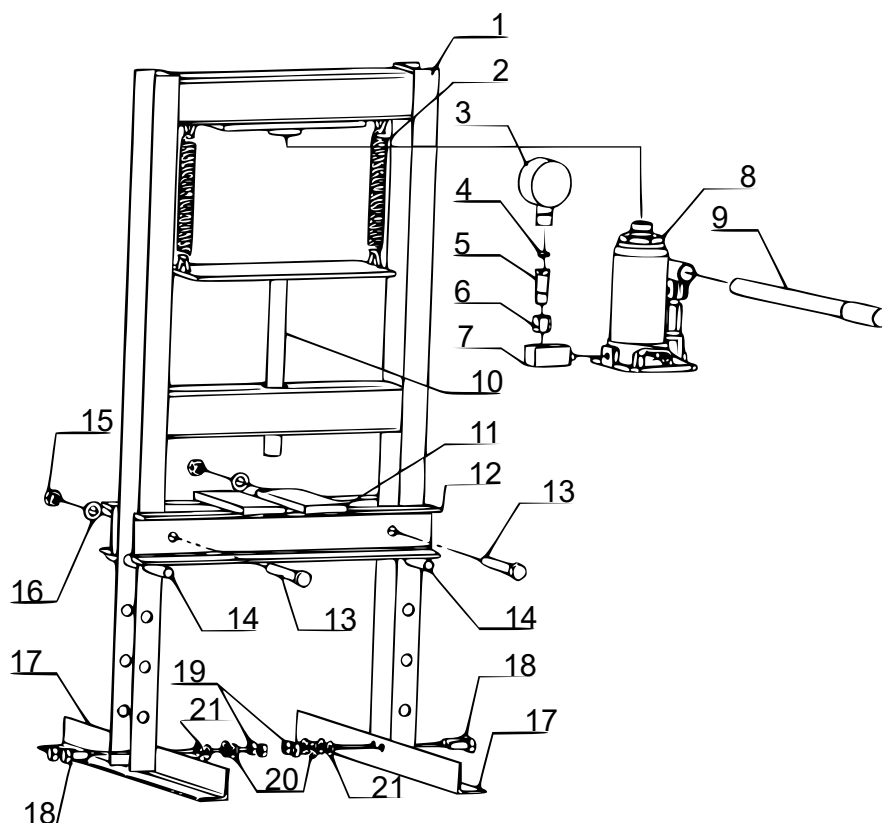

N°	Dénomination	Qté	N°	Dénomination	Qté
1	Cadre	1	12	Espace de travail	2
2	Ressort	2	13	Boulon hexagonal M12×90	2
3	Manomètre	1	14	Goujon	2
4	Joint	1	15	Écrou hexagonal M12	2
5	Connexion affichage	1	16	Rondelle ø12	2

6	Écrou	1	17	Pied	2
7	Connexion cornière	1	18	Boulon hexagonal M10×25	4
8	Vérin hydraulique	1	19	Écrou hexagonal M10	4
9	Poignée	1	20	Anneau élastique ø10	4
10	Plaque	1	21	Rondelle ø10	4
11	Plaque de pression	2			

61977

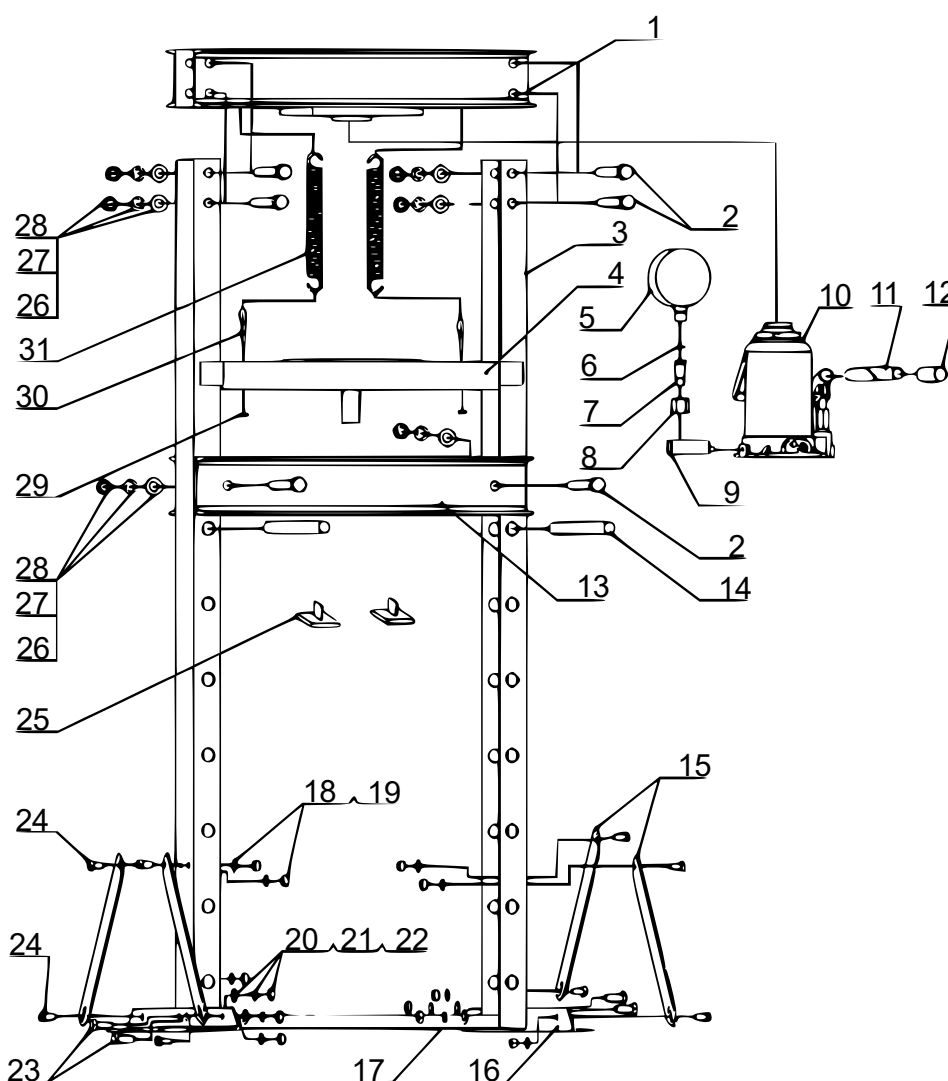

Nº	Dénomination	Qté	Nº	Dénomination	Qté
1	Support transversal	1	17	Échelon de connexion	1
2	Boulon hexagonal M16×140	6	18	Rondelle ø10	8
3	Cadre de la presse	2	19	Écrou hexagonal M10	8
4	Support central	1	20	Rondelle ø12	4
5	Manomètre	1	21	Anneau élastique ø12	4
6	Rondelle en nylon	1	22	Écrou hexagonal M12	4

7	Raccord manomètre	1	23	Boulon hexagonal M12×30	4
8	Écrou de connexion	1	24	Boulon hexagonal M10×20	8
9	Raccord carré en acier	1	25	Espace de travail	2
10	Vérin hydraulique	1	26	Rondelle ø16	6
11	Poignée	1	27	Anneau élastique ø16	6
12	Couvercle de la poignée	1	28	Écrou hexagonal M16	6
13	Support de travail	2	29	Écrou hexagonal M8	2
14	Goujon de fixation	2	30	Écrou M8×30	2
15	Support de soutien	4	31	Ressort	2
16	Pied	2			

61978

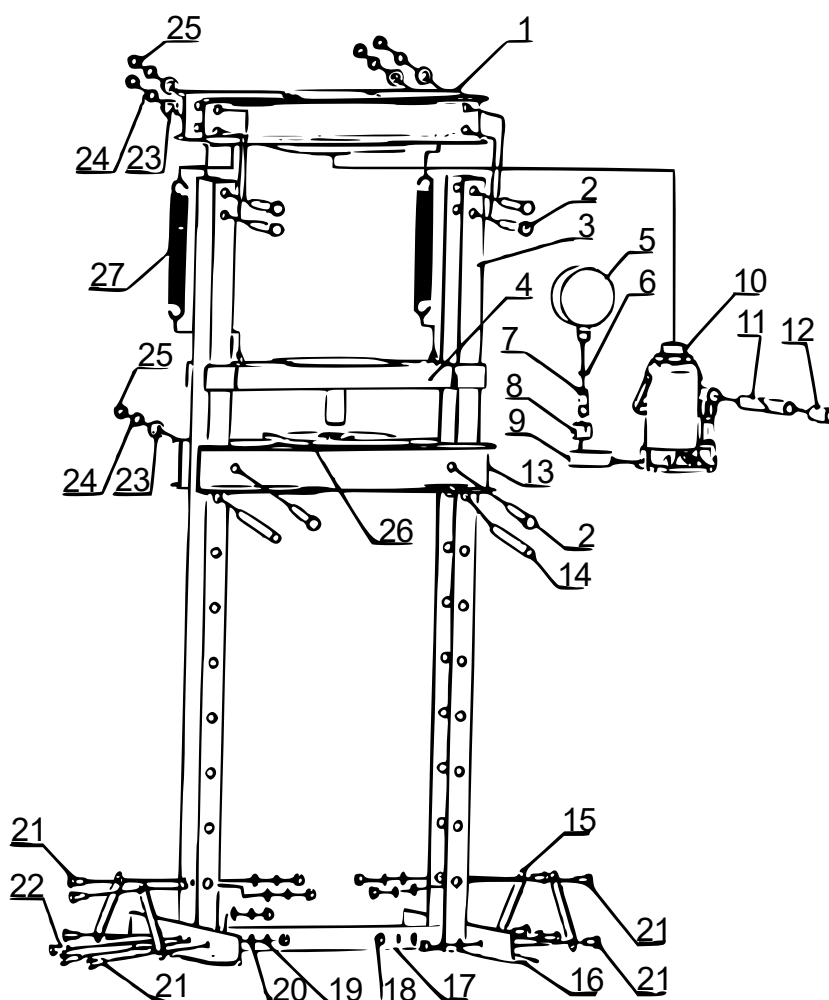

Nº	Dénomination	Qté	Nº	Dénomination	Qté
1	Support transversal	1	15	Support de soutien	4
2	Boulon hexagonal M14×110	6	16	Pied	2
3	Cadre de la presse	2	17	Échelon de connexion	1



4	Support central	1	18	Écrou hexagonal M10	12
5	Manomètre	1	19	Anneau élastique ø10	12
6	Rondelle en nylon	1	20	Rondelle ø10	12
7	Raccord manomètre	1	21	Boulon hexagonal M10×20	8
8	Écrou de connexion	1	22	Boulon hexagonal M10×25	4
9	Raccord carré en acier	1	23	Rondelle ø14	6
10	Vérin hydraulique	1	24	Anneau élastique ø14	6
11	Poignée	1	25	Écrou hexagonal M14	6
12	Couvercle de la poignée	1	26	Espace de travail	2
13	Support de travail	2	27	Ressort	2
14	Goujon de fixation	2			

Avis important :

Toute reproduction et toute utilisation à des fins commerciales, même partielle de ce mode d'emploi, ne sont autorisées qu'avec l'accord préalable de la société WilTec Wildanger Technik GmbH.