

Mode d'emploi

Cintreuse à trois rouleaux

62059



Illustration similaire, peut varier selon le modèle

Veillez lire et respecter le mode d'emploi et les consignes de sécurité avant la mise en service.

Sous réserve de modifications techniques !

En raison du développement constant, les illustrations, les étapes de fonctionnement ainsi que les données techniques peuvent varier légèrement.

Actualisation de la documentation

Si vous avez des suggestions d'amélioration pour nous ou que vous ayez constaté des erreurs, veuillez nous contacter.



Les informations contenues dans ce document sont susceptibles d'être modifiées sans préavis. Aucune partie de ce document ne peut être copiée ou reproduite sous une autre forme sans autorisation écrite préalable. Tous droits réservés.

La société WilTec Wildanger Technik GmbH décline toute responsabilité en cas d'erreurs dans ce manuel d'utilisation ou dans les schémas de raccordement.

Bien que WilTec Wildanger Technik GmbH ait tout mis en œuvre pour que ce manuel d'utilisation soit complet, précis et à jour, une marge d'erreur peut néanmoins subsister.

Si vous trouviez une erreur ou si vous désiriez nous communiquer des suggestions quant aux améliorations à apporter, n'hésitez pas à nous contacter. Vos messages seront les bienvenus !

Pour tout renseignement, écrivez-nous à l'adresse électronique suivante :

service@wiltec.info

Ou bien utilisez le formulaire de contact qui figure dans le lien suivant :

<https://www.wiltec.de/contacts/>

La version actuelle de ce manuel d'utilisation est disponible dans plusieurs langues dans notre boutique en ligne. Cliquez sur le lien ci-dessous :

<https://www.wiltec.de/docsearch>

Pour un envoi par voie postale de vos réclamations, notre service après-vente se tient à votre disposition à l'adresse suivante :

WilTec Wildanger Technik GmbH
Königsbenden 12
52249 Eschweiler

Pour le retour de votre marchandise en vue d'un échange, d'une réparation ou autre, veuillez utiliser également l'adresse suivante. **Attention !** Ne renvoyez jamais la marchandise sans l'accord préalable de notre SAV. Autrement, l'envoi sera refusé à la réception.

Retourenabteilung
WilTec Wildanger Technik GmbH
Königsbenden 28
52249 Eschweiler

À votre écoute et joignable via :

E-mail : **service@wiltec.info**
Tél : +49 2403 977977-4 (équipe francophone)
Fax : +49 2403 55592-15

Introduction

Merci d'avoir opté pour ce produit de qualité. Afin de réduire tout risque de blessure, nous vous prions de toujours prendre quelques mesures de sécurité de base lors de l'utilisation de cet article. Veuillez lire attentivement ce manuel et vous assurer de l'avoir bien compris. Conservez ce mode d'emploi dans un lieu sûr.



Consignes de sécurité

- Ne travaillez pas avec ce produit si vous êtes fatigué ou sous l'influence de l'alcool, de drogues ou de médicaments. Lisez tous les avertissements de la notice de votre médicament pour savoir s'il a un effet négatif sur votre raison ou vos réflexes.
- Ne portez ni vêtements trop larges ni bijoux. Ceux-ci pourraient être saisis par la machine.
- Portez des gants de protection et des souliers solides.
- Couvrez les cheveux longs avec une résille ou un autre couvre-chef approprié.
- Portez une protection individuelle des oreilles et protégez-vous les yeux avec des lunettes de protection homologuées.
- Tenez-vous de manière à pouvoir toujours garder l'équilibre et à ne pas glisser.
- Servez-vous du bon outil pour effectuer un travail. N'essayez pas de forcer un petit appareil à faire un travail pour lequel il faudrait un grand appareil industriel.
- Ne modifiez pas l'appareil et ne l'utilisez pas pour un travail pour lequel il n'est pas destiné.
- Pour des raisons de sécurité, faites réparer l'appareil par une personne qualifiée.
- Rangez votre zone de travail, gardez-la propre et assurez une lumière suffisante.
- Ne travaillez que dans les zones sèches et protégées contre l'humidité et la pluie pour éviter tout endommagement de l'appareil, tout risque de blessure, d'incendie ou de décharge électrique.
- Ne permettez jamais aux enfants d'utiliser l'appareil.
- L'appareil est livré prémonté. Lorsque vous le sortez du carton, voyez s'il y a des pièces détachées à l'intérieur. Si des composants sont endommagés ou manquants, contactez votre revendeur ou un autre expert.

Utilisation

1. À l'aide des vis **(24)**, attachez l'appareil sur un établi.
2. En utilisant l'appareil, assurez-vous qu'il est attaché et réglé correctement. Tournez la poignée **(19, 20)** et vérifiez si les deux roues d'entraînement **(5)** s'enchaînent de manière sûre. Les trois arbres doivent être propres, aucun reste métallique ne devrait s'y trouver.
3. Si nécessaire, adaptez la distance entre le premier arbre **(10)** et le deuxième arbre **(9)**. Ceci se fait avec les vis de réglage **(12, 4)**. Pour réduire la distance, les deux vis se tournent dans le sens des aiguilles d'une montre. Pour augmenter la distance, les deux vis se tournent dans le sens inverse des aiguilles d'une montre.
4. Insérez la plaque en acier entre le premier arbre **(10)** et le troisième arbre **(6)**. Serrez la vis de blocage **(8)**, la vis de réglage **(13)**, la vis **(14)** et la plaque de pressage **(15)**.
5. Tournez la poignée **(19, 20)** tout en engageant l'écrou **(3)**, la tige **(4)** et le bouton **(12)** et poussez le deuxième arbre **(9)** vers le haut en fonction du diamètre du rouleau.
6. Après le sertissage, desserrez la vis de blocage **(8)**, la vis de réglage **(13)** et la vis **(4)**. Tournez la plaque de pressage **(15)** un demi-tour, poussez le premier arbre **(10)** vers le haut et retirez la plaque en acier vers la droite.

Vue éclatée et liste des pièces

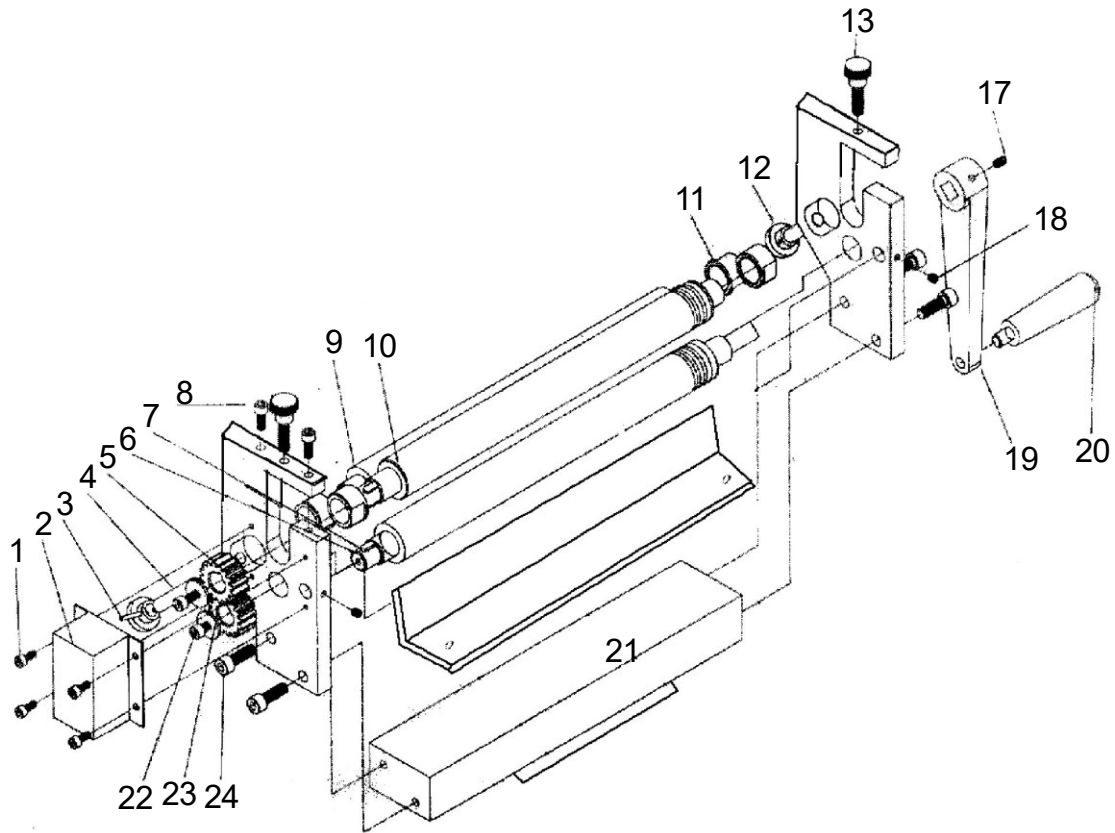

Nº	Dénomination	Qté	Nº	Dénomination	Qté
1	Vis M5×12	4	12	Bouton 10×40	2
2	Plaque	1	13	Vis de réglage	2
3	Écrou 3×22	2	17	Vis M6×12	1
4	Barre	2	18	Vis de blocage M6×8	2
5	Roue motrice	2	19	Poignée à manivelle, partie 1	1
6	Arbre 3	1	20	Poignée à manivelle, partie 2, M10×80	1
7	Clé 5×12	2	21	Base	1
8	Vis de fixation	2	22	Vis M8×25	4
9	Arbre 2	1	23	Rondelle	2
10	Arbre 1	1	24	Vis M6×12	2
11	Douille	4			

Avis important :

Toute reproduction et toute utilisation à des fins commerciales, même partielle de ce mode d'emploi, ne sont autorisées qu'avec l'accord préalable de la société WilTec Wildanger Technik GmbH.