

Mode d'emploi

Sableuse mobile

62297



Illustration similaire, peut varier selon le modèle

Veuillez lire et respecter le mode d'emploi et les consignes de sécurité avant la mise en service.

Sous réserve de modifications techniques !

En raison du développement constant, les illustrations, les étapes de fonctionnement ainsi que les données techniques peuvent varier légèrement.



Les informations contenues dans ce document sont susceptibles d'être modifiées sans préavis. Aucune partie de ce document ne peut être copiée ou reproduite sous une autre forme sans autorisation écrite préalable. Tous droits réservés.

La société WilTec Wildanger Technik GmbH décline toute responsabilité en cas d'erreurs dans ce manuel d'utilisation ou dans les schémas de raccordement.

Bien que WilTec Wildanger Technik GmbH ait tout mis en œuvre pour que ce manuel d'utilisation soit complet, précis et à jour, une marge d'erreur peut néanmoins subsister.

Si vous trouviez une erreur ou si vous désiriez nous communiquer des suggestions quant aux améliorations à apporter, n'hésitez pas à nous contacter. Vos messages seront les bienvenus !

Pour tout renseignement, écrivez-nous à l'adresse électronique suivante :

service@wiltec.info

Ou bien utilisez le formulaire de contact qui figure dans le lien suivant :

<https://www.wiltec.de/contacts/>

La version actuelle de ce manuel d'utilisation est disponible dans plusieurs langues dans notre boutique en ligne. Cliquez sur le lien ci-dessous :

<https://www.wiltec.de/docsearch>

Pour un envoi par voie postale de vos réclamations, notre service après-vente se tient à votre disposition à l'adresse suivante :

WilTec Wildanger Technik GmbH
Königsbenden 12
52249 Eschweiler

Pour le retour de votre marchandise en vue d'un échange, d'une réparation ou autre, veuillez utiliser également l'adresse suivante. **Attention !** Ne renvoyez jamais la marchandise sans l'accord préalable de notre SAV. Autrement, l'envoi sera refusé à la réception.

Retourenabteilung
WilTec Wildanger Technik GmbH
Königsbenden 28
52249 Eschweiler

À votre écoute et joignable via :

E-mail : **service@wiltec.info**
Tél : +49 2403 977977-4 (équipe francophone)
Fax : +49 2403 55592-15

Introduction

Merci d'avoir opté pour ce produit de qualité. Afin de réduire tout risque de blessure, nous vous prions de toujours prendre quelques mesures de sécurité de base lors de l'utilisation de cet article. Veuillez lire attentivement ce manuel et vous assurer de l'avoir bien compris. Conservez ce mode d'emploi dans un lieu sûr.



Consignes de sécurité générales

Les avertissements et les instructions de sécurité importantes qui figurent dans ce manuel ne sont pas destinés à couvrir ni à prévenir toutes les situations possibles, mais servent de guide. Utilisez toujours l'équipement au mieux de vos connaissances et soyez toujours prudent lors de la mise en service.

Fonctions et spécifications techniques

Matériau des buses	Céramique	
Taille des buses (mm)	4 / 5 / 6 / 7	
Longueur du tuyau de sablage (m)	2,5	
Consommation d'air ($\frac{1}{2}$min)	400–700	
Temps de fonctionnement (h)	env. 3	
Pression max. du réservoir (bar)	6,2	
Capacité du réservoir	(kg)	40
	(ℓ)	30

- Utilisez un abrasif d'un grain de 80 ou d'un grain plus fin à diamètre inférieur.
- Conservez ce mode d'emploi dans un endroit sûr et sec pour pouvoir y avoir recours à tout moment.

Instructions importantes de sécurité

- Gardez votre lieu de travail propre et bien éclairé. Des zones de travail mal rangées et trop sombres peuvent être la cause de différents accidents ou de blessures.
- Ne faites pas fonctionner la sableuse dans des zones dangereuses, p. ex. en présence de liquides, de gaz ou de poussières inflammables. Les outils produisent des étincelles qui peuvent enflammer la poussière ou les vapeurs.
- Tenez les spectateurs, les enfants et les visiteurs à l'écart pendant que vous faites fonctionner l'appareil. Les distractions peuvent vous faire perdre le contrôle durant l'usinage.
- N'exercez pas de force excessive lors de l'utilisation des outils. Utilisez l'outil approprié pour votre application. Utilisez l'outil à la vitesse pour laquelle il a été conçu pour que votre travail se déroule en toute sécurité pour un meilleur résultat.
- Rangez les outils non utilisés hors de la portée des enfants et des autres personnes non formées. Les outils sont dangereux entre les mains d'utilisateurs non-initiés.
- Assurez-vous toujours que le déclencheur est éteint avant de raccorder le chauffage à l'alimentation en air. L'outil peut causer des dommages aux biens ou des blessures aux personnes si vous effectuez le raccord lorsqu'il est allumé.
- Gardez le tuyau d'air en bon état et remplacez immédiatement les tuyaux d'air endommagés. Tenez le tuyau d'air éloigné des matériaux et des surfaces qui pourraient l'endommager.

N'utilisez pas la sableuse dans les conditions suivantes :

- en cas de fatigue ou de surmenage, ou si vous avez consommé de l'alcool, des drogues ou des médicaments ;
- si vous portez des vêtements amples ou des bijoux ; attachez les cheveux longs et tenez-les éloignés des pièces mobiles ;
- si vous vous surestimez ou si vous vous tenez dans une posture déséquilibrée et instable.



Lorsque vous utilisez la sableuse, veillez à respecter les conditions suivantes :

- portez des vêtements et des équipements de travail appropriés tel que lunettes de protection, masque anti-poussière, chaussures antidérapantes, etc. ;
- toutes les clés de réglage doivent être bien retirées avant d'utiliser l'outil électrique ;
- l'interrupteur doit être en position d'arrêt avant de brancher l'outil à une source d'énergie.

Évacuez toujours l'air accumulé, même après avoir débranché le tuyau. Débranchez le système de sablage sous pression dès lors qu'il n'est pas utilisé.

Attention ! Les mesures suivantes visent à maintenir les conditions de travail sûres et à un déroulement correct du travail. Veuillez les respecter ! L'entretien inapproprié peut causer des décharges électriques ou des blessures graves.

- Fixez et soutenez la pièce à l'aide d'un dispositif de serrage. N'utilisez pas vos mains pour tenir la pièce en place.
- Utilisez l'outil approprié pour le travail. Utiliser le bon outil est plus sûr et plus efficace.
- Tenez l'outil hors de la portée des enfants ou des personnes non formées et rangez-le dans un endroit sûr et sec.
- Gardez les outils propres. Un entretien soigneux des outils augmente la durée de vie de l'outil électrique et réduit le risque de blessure.
- Veillez à ce que toutes les pièces mobiles puissent bouger librement et soient correctement alignées.
- Utilisez uniquement les accessoires recommandés par le fabricant pour votre modèle d'outil.

Avertissement !

- Le port de lunettes de sécurité et de protections auditives est obligatoire durant la mise en service.
- Respectez la capacité de pression de l'air. Ne faites jamais fonctionner l'appareil à une pression supérieure à 6,2 bar (90 psi).
- Utilisez de l'air comprimé propre, sec et régulé dont la pression n'est pas supérieure à 6,2 bar (90 psi). N'utilisez jamais d'oxygène, de dioxyde de carbone, de gaz combustibles ou d'autres gaz en bouteille comme source d'énergie pour ce produit.
- Transportez le système à air comprimé en toute sécurité. Débranchez toujours l'alimentation en air lorsque vous déplacez l'outil. Tirez l'outil par la poignée pour éviter de le faire basculer.
- Évitez de travailler seul. En cas d'accident, un assistant peut vous rapporter de l'aide.
- Tenez le pistolet fermement pendant que vous l'utilisez. Ne pointez jamais le pistolet sur vous-même, sur d'autres personnes ou sur des animaux. Maintenez toutes les personnes et tous les animaux en sécurité à l'écart de la zone de travail.
- Maintenez une distance de sécurité par rapport à l'objet à sabler. Si possible, soufflez toujours l'objet à un angle de 45° pour minimiser la possibilité que le sable, la saleté et les débris rebondissent sur le visage et le corps.
- Si possible, effectuez un test de décapage sur une petite surface de l'objet à sabler. Si nécessaire, ajustez la distance par rapport à l'objet et/ou changez la buse du pistolet pour obtenir des résultats plus efficaces.

Avertissement !

Le sablage avec des abrasifs contenant de la silice cristalline peut entraîner des maladies respiratoires graves ou mortelles. L'exposition à la silice cristalline peut provoquer la silicose (une maladie pulmonaire grave), le cancer, même la mort. L'exposition à l'alumine (une poussière produite par les processus d'enlèvement des matériaux) peut provoquer une irritation des yeux, de la peau et des voies respiratoires. Utilisez toujours un respirateur, des lunettes de sécurité et une protection faciale complète. Évitez le contact avec la peau. Une ventilation adéquate de la zone de travail est nécessaire. Lisez et comprenez les mesures recommandées suivantes pour réduire l'exposition à la silice cristalline dans la zone de travail et prévenir les blessures et les décès liés à la silicose.



1. N'utilisez pas de sable quartzueux (ou d'autres substances contenant plus de 1 % de silice cristalline) comme abrasif, mais remplacez-le par des matériaux moins dangereux.
2. Effectuez une surveillance de l'air pour mesurer l'exposition des employés.
3. Prenez des mesures de protection telle que l'installation de systèmes de nettoyage par soufflage et des cabines de sablage afin de contrôler l'exposition et en protéger les personnes qui travaillent à proximité.
4. Portez des vêtements de protection lavables ou jetables sur le site. Prenez une douche et mettez des vêtements propres avant de quitter le site pour éviter de contaminer les voitures, les maisons et les autres lieux de travail.

Entretien

- Les travaux de maintenance ne peuvent être effectués que par du personnel qualifié. L'entretien effectué par du personnel non qualifié peut entraîner des risques de blessure.
- Lors de l'entretien du produit, n'utilisez que des pièces de rechange identiques et suivez les instructions du manuel. L'utilisation de pièces non autorisées ou le non-respect des instructions d'entretien peut causer une décharge électrique ou mener à des blessures.

**Conservez le manuel dans un endroit sûr
afin de pouvoir vous y référer à tout moment.**

Ce manuel contient des informations importantes sur la sécurité, le fonctionnement, l'entretien et le stockage de ce produit. Lisez attentivement tous les avertissements, précautions et instructions avant l'utilisation. Le non-respect de cette obligation peut entraîner des blessures graves, des dommages matériels ou même la mort.

Consignes de sécurité supplémentaires

- Veillez à ce que votre lieu de travail soit propre et sûr. Assurez-vous que la zone est exempte de tout objet étranger, clou, agrafe ou autre matériau.
- Utilisez toujours un équipement de protection approprié lorsque vous utilisez cette sableuse, y compris, mais sans s'y limiter, des lunettes de protection, un masque anti-poussière ou un respirateur. Travaillez toujours dans une zone bien aérée afin de réduire votre exposition aux produits chimiques nocifs et aux particules de poussière.
- Gardez les mains loin de la zone de coupe.
- Ne mettez pas la main sous la pièce à usiner.
- Certaines poussières créées par le meulage électrique, le sciage, le ponçage, le rainurage et d'autres travaux de construction contiennent des produits chimiques connus pour provoquer des cancers, des malformations congénitales ou d'autres atteintes à la reproduction. Voici quelques exemples de ces produits chimiques :
 - le plomb des peintures contenant du plomb ;
 - la silice cristalline provenant des briques, du ciment et d'autres produits de maçonnerie ;
 - l'arsenic et le chrome provenant de bois traité chimiquement.

Contenu de la livraison

- Tuyau (2,5 m)
- Réservoir
- Couvercle de protection
- Entonnoir

Principaux composants



N°	Dénomination
1	Serre-tuyau
2	Réservoir
3	Poignée
4	Point de raccordement du tuyau
5	Roue
6	Support du réservoir

Assemblage

Poignée

1. Alignez les trous de la partie supérieure de la poignée avec les trous de la cuve à sable.
2. Placez une rondelle plate sur une longue vis et pousser la vis à travers la poignée et la cuve à sable.
3. Placez une rondelle et un contre-écrou à l'extrémité de la vis et serrez-la avec la main.
4. Répétez les étapes 2-3 pour le trou restant dans la poignée.
5. Serrez les vis complètement avec un tournevis cruciforme et une clé de serrage.

Pied et roues

1. Alignez les trous à l'arrière du pied avec les trous dans la partie inférieure de la poignée.
2. Poussez l'essieu de roue à travers les trous de la poignée et du pied jusqu'à ce que l'axe soit fixé à environ 9 cm des deux côtés de la poignée.
3. Placez une rondelle de roue sur les deux extrémités de l'essieu et faites glisser une roue sur les deux extrémités de l'axe.
4. Placez une rondelle de roue à chaque extrémité de l'essieu – assurez-vous que la valve d'air est tournée vers l'extérieur.
5. Insérez la broche à douille dans chacun des trous de l'essieu et pliez-la de manière à ce que les roues ne puissent pas glisser de l'axe.

Serre-tuyau

1. Alignez le trou à l'extrémité de la barre de maintien avec le trou à l'avant du pied.
2. Placez une rondelle sur une longue vis et insérez la vis dans les trous de la base et le serre-tuyau.
3. Placez la rondelle et le contre-écrou sur l'extrémité de la vis et serrez-les à la main.
4. Alignez les deux trous de la partie supérieure du serre-tuyau avec les trous de la cuve du matériau abrasif.



5. Placez une rondelle sur une vis courte et insérez la vis à travers le serre-tuyau et la cuve.
6. Placez une rondelle et un écrou de blocage sur la vis et la fixer avec un tournevis cruciforme et une clé de serrage.
7. Répétez les étapes 5–6 pour le trou restant du serre-tuyau.
8. Serrez complètement la vis installée à l'étape 2 à l'aide d'un tournevis cruciforme et d'une clé de serrage.

Pistolet de sable et tuyau

1. Placez un collier de serrage à chaque extrémité du tuyau de sablage. Poussez fermement l'extrémité du tuyau de sablage sur l'entrée de la matière abrasive du pistolet de sablage.
2. Positionnez l'un des colliers de serrage de sorte qu'il chevauche à la fois le tuyau de sablage et l'entrée de la matière abrasive du pistolet de sablage.
3. Serrez le collier de serrage avec un tournevis et appuyez fermement l'autre extrémité du tuyau de sablage sur la sortie du matériau abrasif, qui est située au fond de la cuve de sablage.
4. Positionnez le collier de serrage restant de manière à ce qu'il chevauche à la fois le tuyau de brasage et la sortie de la matière abrasive de la cuve. Serrez le collier de serrage avec un tournevis.

Remplissage de la sableuse

- Assurez-vous que le matériau utilisé est sec pour éviter de boucher la vanne de dosage, le distributeur ou le tuyau d'alimentation.
- Versez le matériau dans la cuve (1) et remplissez-le dans la mesure où la tâche prévue doit être réalisée. **Avis** : S'il s'agit d'un gros travail, remplissez le réservoir jusqu'au $\frac{3}{4}$ seulement et remplissez à nouveau si nécessaire pour terminer le travail.

Conseil important : Lorsque l'humidité est très élevée, et pour réduire la possibilité de boucher le fond du réservoir ou du tuyau, assurez-vous que votre compresseur d'air contient un séparateur d'eau.

En fonction de la taille (diamètre) du matériau, installez la buse appropriée sur le pistolet de sablage. Pour ce faire, le couvercle de la buse se dévisse et se retire. Positionnez le joint de la buse contre l'adaptateur de conduit. Positionnez la bonne buse contre le joint de la buse. Ensuite, revissez le couvercle de la buse sur l'adaptateur de tube pour fixer le joint de la buse et la buse elle-même.

Instructions d'utilisation

Notes :

- Le temps nécessaire pour nettoyer une surface particulière dépendra du type du matériau abrasif que vous choisirez. Les matériaux abrasifs comprennent les perles de verre et de laiton, le corindon mixte, l'aluminium, le carbure de silicium ou les coquilles de noix. Pour de meilleurs résultats, utilisez le grain 80 ou un abrasif plus fin. N'utilisez pas d'abrasif dont le grain dépasse les 80.
 - Votre sableuse est conçue pour fonctionner jusqu'à une pression maximale de 6,2 bar (90 psi). Nous recommandons de régler la pression de l'air à 5,5 bar.
1. Après avoir raccordé votre tuyau d'air (vendu séparément) à votre compresseur, raccordez le tuyau d'air au connecteur de tuyau du pistolet de sablage.
 2. Assurez-vous que le trou d'aération qui se trouve au fond du réservoir d'abrasif soit ouvert. Gardez-le toujours ouvert.
 3. Démarrez le compresseur.
 4. Vérifiez la densité des raccords de tuyau du pistolet de sablage et de tous les autres tuyaux et raccords. Si une fuite est détectée, arrêtez le compresseur d'air, débranchez le tuyau et réparez-le immédiatement.
 5. Dirigez le pistolet de sablage dans une direction sûre, loin des personnes, des animaux domestiques ou de tout ce qui pourrait être endommagé par le jet direct ou indirect.
 6. Maintenez le pistolet enfoncé jusqu'à ce que le matériau abrasif s'écoule par la buse.
 7. Tenez fermement le pistolet de sablage à deux mains.



8. Pointez le pistolet de sablage sur la pièce à usiner de manière à ce que le matériau atteigne la surface de la pièce à un angle d'environ 45°.
9. Appuyez sur le levier de commande du pistolet de sablage pour libérer le matériau. **NOTE :** Le débit du matériau peut être irrégulier au moment de la mise en marche du pistolet de sablage. Si le matériau est sec, le débit reviendra à la normale après une minute environ.
10. Une fois le processus de sablage terminé, relâchez la pression sur le levier de commande du pistolet de sablage. Éteignez le compresseur d'air.

Entretien

Attention ! Gardez votre appareil propre et protégez-le de tout dommage.

Pour nettoyer l'extérieur de la sableuse, essuyez-la avec un chiffon propre et humide en utilisant un détergent doux ou un solvant doux. N'immergez pas l'appareil dans des liquides.

Après 10 à 12 heures, il faut vérifier la buse pour savoir si elle est usée. La buse s'use avec le temps et doit être remplacée si son orifice n'est plus rond ou si le matériau d'abrasif ne circule plus uniformément à travers celle-ci.

Vue éclatée et liste des pièces

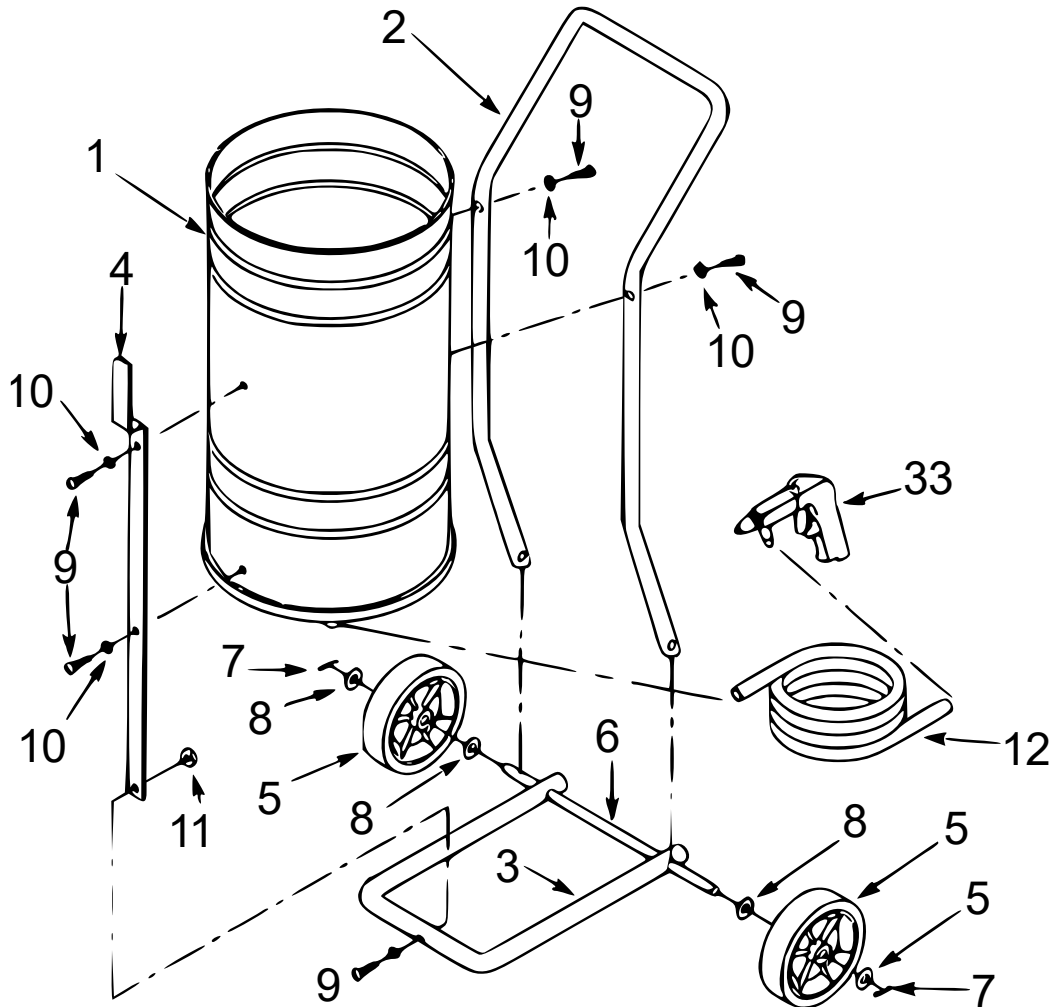

N°	Dénomination	Qté	N°	Dénomination	Qté
1	Réservoir	1	8	Rondelle	4
2	Poignée du réservoir	1	9	Vis	5
3	Support de base	1	10	Rondelle	5
4	Serre-tuyau avant	1	11	Écrou	5
5	Roue	2	12	Tuyau de sablage	1
6	Essieu	1	33	Pistolet de sablage	1
7	Goupille de fixation	2			

Avis important :

Toute reproduction et toute utilisation à des fins commerciales, même partielle de ce mode d'emploi, ne sont autorisées qu'avec l'accord préalable de la société WilTec Wildanger Technik GmbH.