

Mode d'emploi

Tarière thermique (pour 2 utilisateurs)

62350, 62351, 62650–62663

XPO ^{the} **tool**
experts



Illustration similaire, peut varier selon le modèle

Veillez lire et respecter le mode d'emploi et les consignes de sécurité avant la mise en service.

Sous réserve de modifications techniques !

En raison du développement constant, les illustrations, les étapes de fonctionnement ainsi que les données techniques peuvent varier légèrement.



Les informations contenues dans ce document sont susceptibles d'être modifiées sans préavis. Aucune partie de ce document ne peut être copiée ou reproduite sous une autre forme sans autorisation écrite préalable. Tous droits réservés.

La société WilTec Wildanger Technik GmbH décline toute responsabilité en cas d'erreurs dans ce manuel d'utilisation ou dans les schémas de raccordement.

Bien que WilTec Wildanger Technik GmbH ait tout mis en œuvre pour que ce manuel d'utilisation soit complet, précis et à jour, une marge d'erreur peut néanmoins subsister.

Si vous trouviez une erreur ou si vous désiriez nous communiquer des suggestions quant aux améliorations à apporter, n'hésitez pas à nous contacter. Vos messages seront les bienvenus !

Pour tout renseignement, écrivez-nous à l'adresse électronique suivante :

service@wiltec.info

Ou bien utilisez le formulaire de contact qui figure dans le lien suivant :

<https://www.wiltec.de/contacts/>

La version actuelle de ce manuel d'utilisation est disponible dans plusieurs langues dans notre boutique en ligne. Cliquez sur le lien ci-dessous :

<https://www.wiltec.de/docsearch>

Pour un envoi par voie postale de vos réclamations, notre service après-vente se tient à votre disposition à l'adresse suivante :

WilTec Wildanger Technik GmbH
Königsbenden 12
52249 Eschweiler

Pour le retour de votre marchandise en vue d'un échange, d'une réparation ou autre, veuillez utiliser également l'adresse suivante. **Attention !** Ne renvoyez jamais la marchandise sans l'accord préalable de notre SAV. Autrement, l'envoi sera refusé à la réception.

WilTec Wildanger Technik GmbH
Königsbenden 28
52249 Eschweiler

À votre écoute et joignable via :

E-mail : **service@wiltec.info**

Tél : +49 2403 977977-4 (équipe francophone)

Fax : +49 2403 55592-15

Introduction

Merci d'avoir opté pour ce produit de qualité. Afin de réduire tout risque de blessure, nous vous prions de toujours prendre quelques mesures de sécurité de base lors de l'utilisation de cet article. Veuillez lire attentivement ce manuel et vous assurer de l'avoir bien compris. Conservez ce mode d'emploi dans un lieu sûr.

Informations générales

Avertissement : Lorsqu'elle est utilisée correctement, la tarière est un outil rapide et puissant. Cependant, si cet appareil n'est pas utilisé correctement, il peut être dangereux. Suivez les instructions et les remarques de ce manuel pour travailler efficacement et en toute sécurité.

Lisez attentivement ces instructions et conservez-les dans un endroit sec et sûr afin de pouvoir vous y référer à tout moment. Une manipulation imprudente ou incorrecte peut entraîner des blessures graves.

Important : Ce mode d'emploi fournit des informations importantes qui doivent être suivies pour éviter les erreurs mécaniques, les défauts ou les dommages.

Symboles d'avertissement sur la machine



Attention ! Risque d'incendie !



Porter une protection auditive.



Attention ! Surfaces très chaudes !



Lire le mode d'emploi.



Attention ! Gaz toxiques !

Consignes de sécurité

- La tarière ne doit être utilisée que par des personnes ayant lu les instructions et connaissant l'appareil.
- Cet appareil n'est pas destiné à être utilisé par des enfants ou des personnes ayant des capacités physiques, sensorielles ou mentales limitées ou un manque d'expérience ou de connaissances spécialisées nécessaires. Les enfants doivent être surveillés lorsqu'ils se trouvent à proximité pour que l'on puisse s'assurer qu'ils ne jouent pas avec l'appareil.
- Ne travaillez pas avec ce produit si vous êtes fatigué ou sous l'influence de l'alcool, de drogues ou de médicaments.
- Ne portez pas de vêtements trop larges ou de bijoux, qui pourraient se prendre dans les pièces mobiles. Les cheveux longs doivent être relevés ou couverts. Portez des vêtements de travail protecteurs.
- Lorsque vous travaillez avec l'appareil, portez toujours des chaussures antidérapantes, des gants de travail et une protection oculaire et auditive.
- Tenez les spectateurs éloignés de la zone de travail lors de l'utilisation de l'appareil car les distractions peuvent entraîner une perte de contrôle et de graves accidents.
- Avant de commencer le travail, assurez-vous que la zone de travail est dégagée. Ne percez pas à proximité de câbles.
- La tarière est équipée d'un moteur à combustion interne et ne peut donc être utilisée que dans des zones bien ventilées et à l'écart de substances inflammables ou explosives.



- Ne transportez l'appareil que lorsque le moteur est éteint et que le foret est à l'arrêt.
- Remplacez immédiatement la tarière si elle présente des signes de détérioration ou d'usure. Faites attention non seulement aux signes visibles sur la machine, mais également aux signes audibles.
- Utilisez uniquement un mélange essence/huile pour le fonctionnement et n'utilisez jamais d'essence pure ou d'autres carburants. Le rapport essence/huile doit être de 30:1.
- Faites le plein de l'appareil uniquement lorsque le moteur est arrêté et faites attention lors du remplissage pour éviter tout contact entre le carburant et les pièces chaudes. Ne fumez pas pendant le remplissage et gardez la zone de travail exempte d'autres sources d'ignition.
- Dévissez le bouchon du réservoir de carburant uniquement lorsque le moteur est arrêté et assurez-vous qu'il est bien fermé avant de remettre le moteur en marche.
- Gardez toujours les poignées propres et sèches pour éviter de glisser et minimiser le risque de perte de contrôle.
- Avant de commencer les travaux, vérifiez si la tarière n'est pas endommagée et assurez-vous que les pièces mobiles ne sont pas bloquées ou ne peuvent pas se bloquer.
- N'utilisez la tarière que si vous pouvez vous tenir sûrement et fermement.
- Ne touchez pas le moteur en marche et n'essayez jamais de remplacer le moteur en marche.
- La tarière ne doit pas tourner au ralenti.
- Guidez toujours la tarière à deux mains pour assurer un guidage sûr et contrôlé.
- Gardez toutes les parties du corps éloignées de la tarière et du tuyau d'échappement.
- N'effectuez aucun travail sur l'appareil qui dépasse la maintenance superficielle. Les travaux de maintenance et de réparation plus approfondis ne peuvent être effectués que par des spécialistes qualifiés.
- Stockez toujours la tarière dans un endroit sec et hors de la portée des enfants. Assurez-vous que son réservoir est vide, qu'il est placé verticalement et qu'il ne repose pas sur le sol.
- Avant chaque utilisation, vérifiez si la tarière n'est pas endommagée ou ne fonctionne pas correctement.
- Lorsque vous passez à un autre trou, portez la tarière uniquement lorsqu'elle est au repos et ne tourne pas.
- N'utilisez pas un appareil endommagé, structurellement modifié ou réparé de façon improvisée. N'utilisez que des perceuses adaptées à l'appareil.
- Ne touchez jamais la bougie d'allumage ou le fil de la bougie d'allumage pendant que le moteur tourne. Risque de décharge électrique !
- N'utilisez pas la tarière avant d'avoir lu ces instructions d'utilisation et de vous être familiarisé avec son fonctionnement et les domaines de son application.
- Avant et après l'utilisation de l'appareil, laissez le moteur tourner pendant 2–3 min à faible régime et sans charge. Ne le portez pas à sa plus grande vitesse sans percer réellement à plein régime. N'arrêtez jamais l'appareil brusquement à des vitesses élevées.
- Ne touchez pas le moteur ou le carburateur de l'appareil pendant le travail ou peu de temps après. Risque de brûlure !
- L'appareil ne peut être jeté que dans une décharge ou un centre de recyclage. L'appareil ne peut pas être jeté avec les ordures ménagères.
- Vérifiez et entretenez régulièrement l'appareil et n'utilisez que des pièces de rechange équivalentes appropriées.

Données techniques

Entraîne- ment	Rapport de réduction	40 :1
	Type	Réducteur double
	Transmission	Accouplement centrifuge
	Diamètre des forets (cm)	8 / 10 / 15 / 20 / 25 / 30
Moteur	Type	Moteur à deux temps refroidi par air
	Puissance max. (kW / $\frac{1}{2}$/min)	2,8 / 9000
	Cylindrée (mℓ)	63,3
	Vitesse max. ($\frac{1}{2}$/min)	2800 ± 150
	Accouplement	3950 ± 150
	Type d'allumage	Allumage électrique (ADC, CDI)
	Système d'allumage	Allumage magnétique
	Type de carburateur	Membrane
	Carburant	Mélange (essence :huile = 30 :1)
	Capacité du réservoir (ℓ)	1,45

Assemblage

- Sortez l'appareil du carton, desserrez les deux écrous (**Fig. 1, A**) et les vis (**1, B**) de la plaque de raccordement.
- Tournez les poignées (**Fig. 2, C**) vers le bas comme illustré jusqu'à ce qu'elles atteignent la position indiquée sur la Fig. 3.

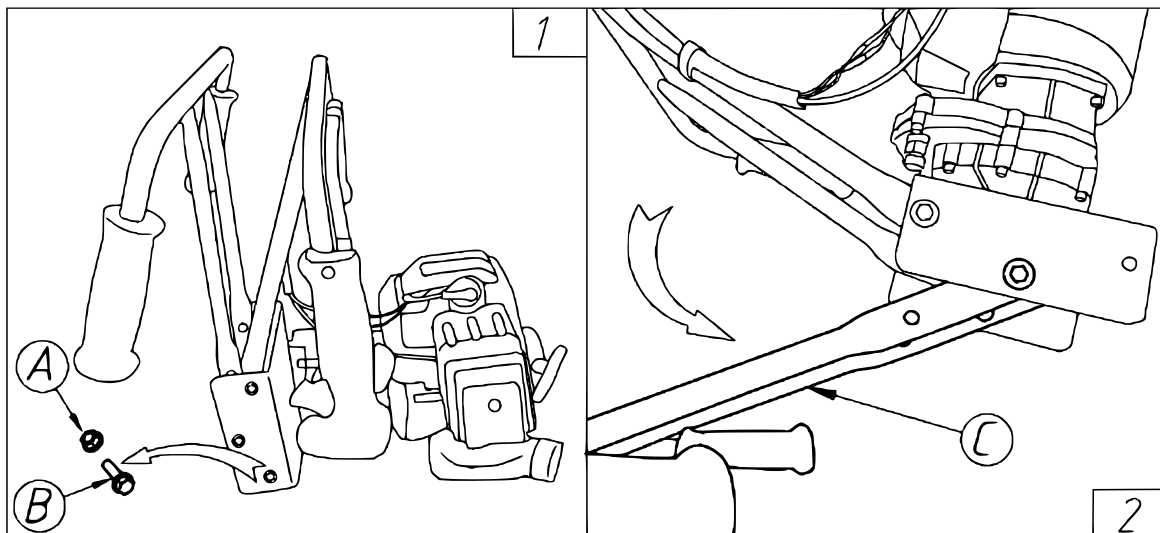

- Dépliez les deux supports de poignée et fixez-les à la plaque de connexion et à l'amortisseur à l'aide des écrous et des boulons (**Fig. 3**). Serrez les vis.

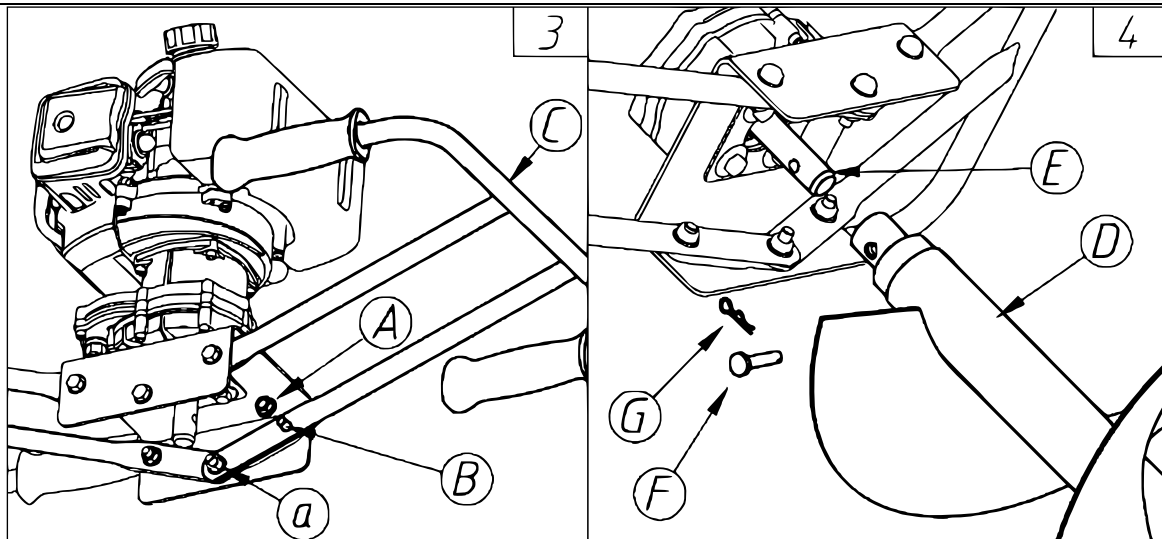

4. Placez le foret (Fig. 4, D) sur l'arbre (Fig. 4, E) et fixez-le avec le boulon (Fig. 4, F) et l'épingle (Fig. 4, G).

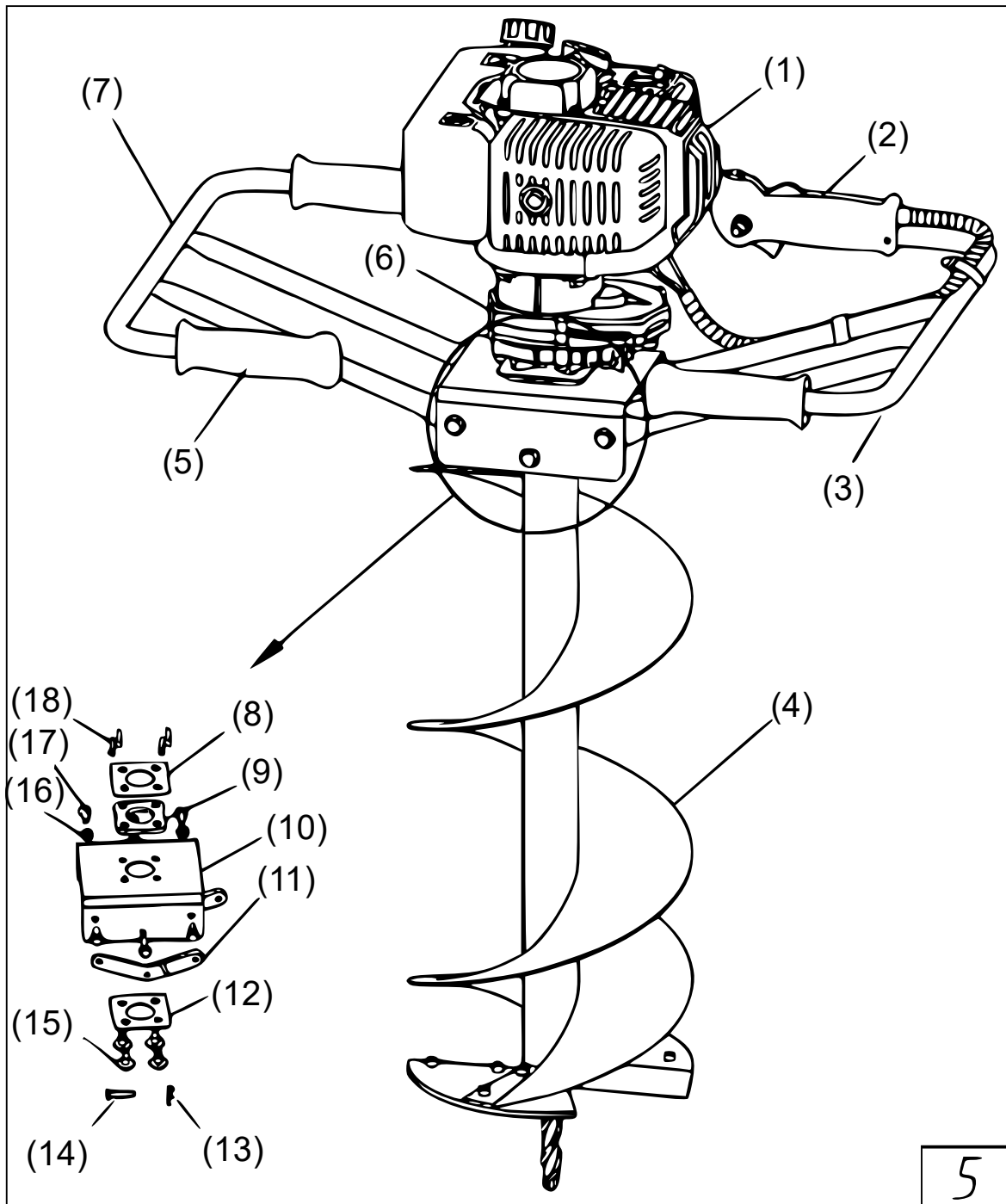

Nº	Dénomination	Nº	Dénomination	Nº	Dénomination
1	Moteur	7	Support de poignée gauche	13	Goupille
2	Poignée de guidage	8	Plaque de support	14	Boulon
3	Support de poignée droit	9	Joint	15	Vis
4	Vis sans fin de forage	10	Plaque de raccordement	16	Écrou
5	Poignée	11	Support	17	Vis
6	Entraînement	12	Plaque de support	18	Vis

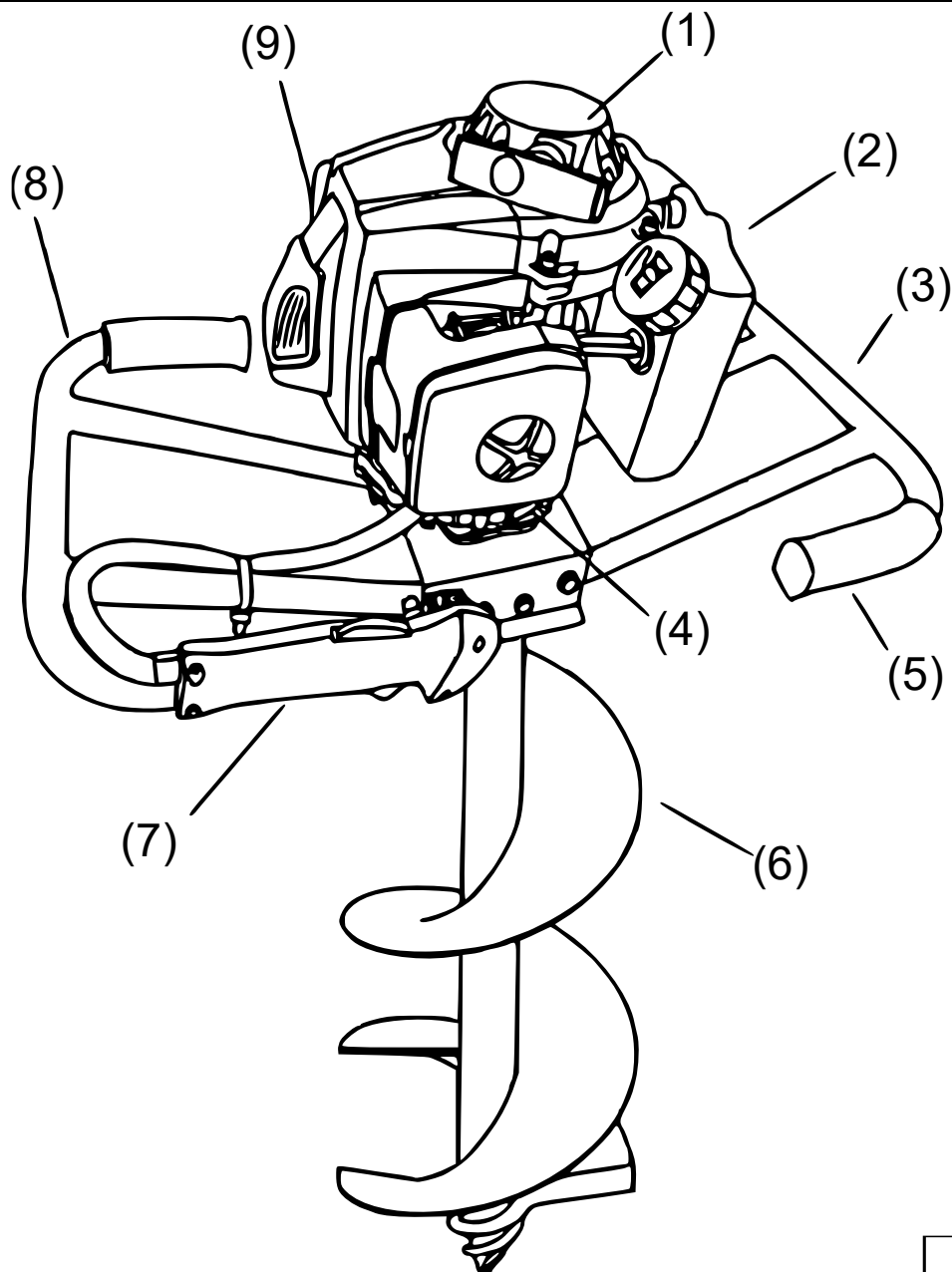

6

N°	Dénomination	N°	Dénomination
1	Démarrreur	6	Vis sans fin de forage
2	Réservoir de carburant	7	Poignée de guidage
3	Support de poignée gauche	8	Support de poignée droit
4	Entraînement	9	Moteur
5	Poignée		

Démarrage de la tarière

Rapport de mélange de carburant

Utilisez uniquement un mélange essence-huile rapport 1:30, comme illustré dans la fig. 7.

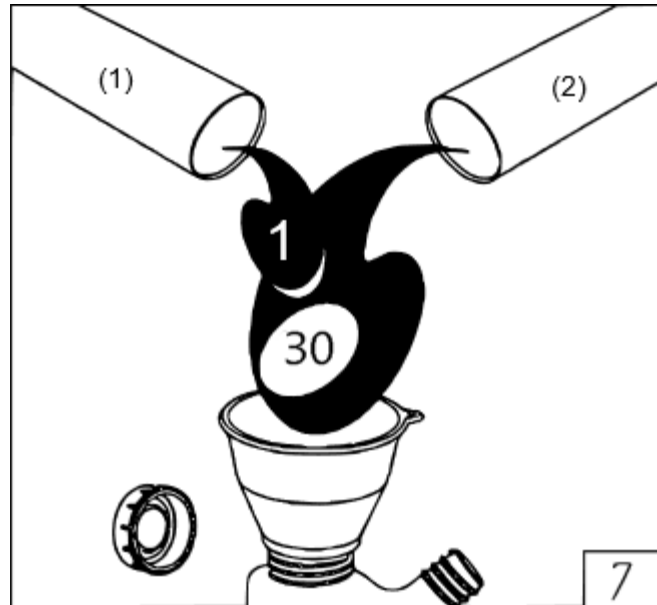

Nº	Dénomination	Nº	Dénomination
1	Huile à deux temps	2	Essence (90 octanes)

Avertissement : Les moteurs à deux temps sont conçus pour des mélanges avec de l'essence normale. Utilisez de l'essence sans plomb ou super avec un indice d'octane minimum de 90. N'utilisez que de l'huile spécialement adaptée au fonctionnement des moteurs à deux temps. Mélangez le mélange dans un récipient de mélange avant de le remplir et assurez-vous que les deux liquides se mélangent suffisamment avant de le verser avec précaution dans le moteur (**Fig.8**).

Ne remplissez jamais le réservoir pendant que le moteur est en marche. Lorsque l'appareil est éteint, placez-le sur une surface plane lors du remplissage afin que le mélange ne se répande pas pendant le remplissage. Refermez le réservoir de carburant après le remplissage.

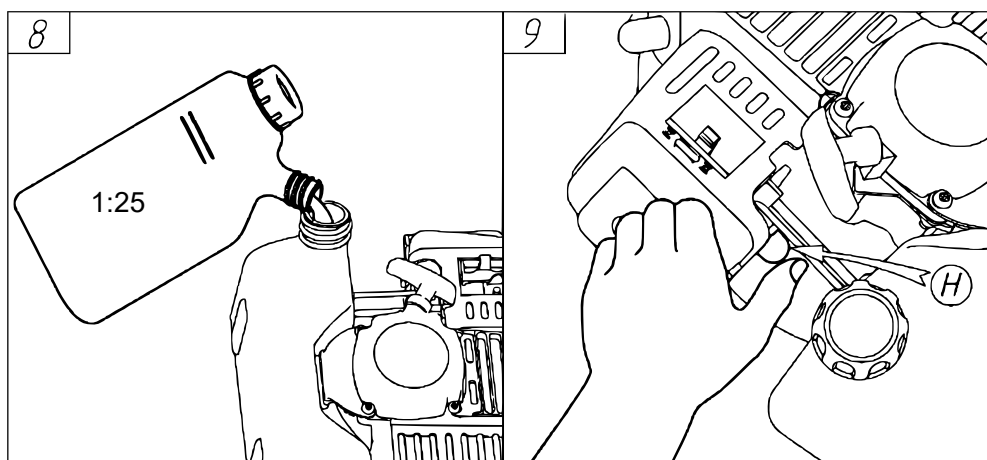

Important ! Lors du stockage de l'appareil, assurez-vous que le carburant a été vidangé au préalable. N'utilisez pas l'appareil en cas de fuite de carburant.

Démarrage du moteur

1. Appuyez sur l'interrupteur de la poignée de guidage (**Fig. 11, K**) en le réglant sur « Start ».
2. Appuyez ensuite sur l'interrupteur de sécurité (**Fig. 11, L**) et sur l'accélérateur (**Fig. 11, M**). Puis verrouillez-les avec le bouton de verrouillage (**Fig. 11, N**).
3. Relâchez maintenant l'interrupteur de sécurité (**Fig. 11, L**) et l'accélérateur (**Fig. 11, M**).

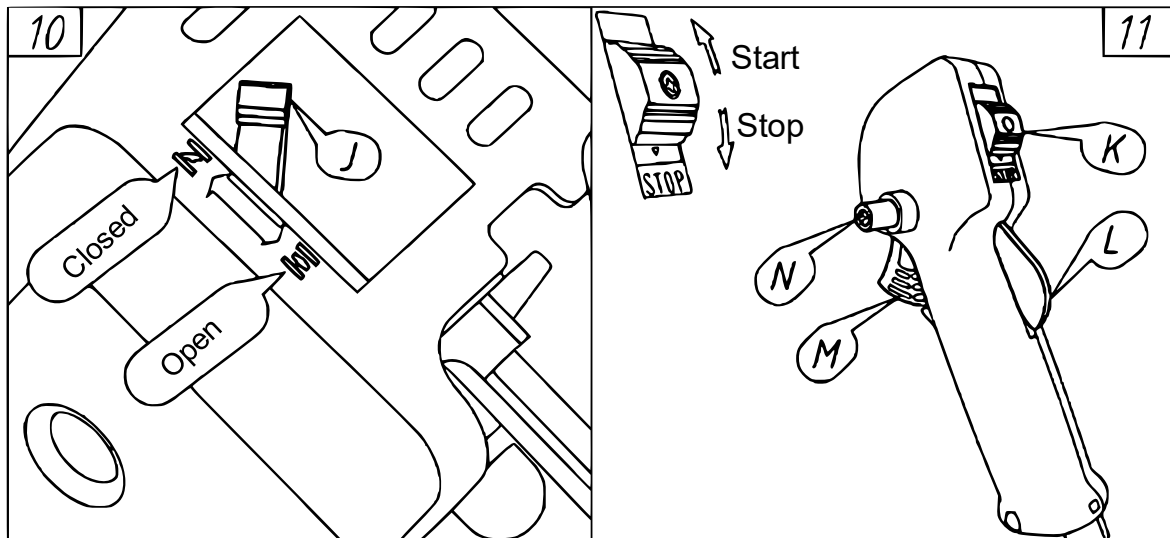

4. Réglez l'étranglement (**Fig. 10, J**) sur « Open ».
5. Appuyez plusieurs fois sur l'amorce (**Fig. 9, H**) pour amorcer le carburant.
6. Tirez maintenant sur le démarreur à câble à plusieurs reprises jusqu'à ce que le moteur démarre.
7. Remettez le levier d'accélérateur sur « Closed » (fermé ; **Fig. 10, J**).
8. Dès que le moteur tourne, appuyez sur l'accélérateur (**Fig. 11, M**) pour que le bouton de verrouillage (**Fig. 11, N**) soit relâché et que l'appareil tourne au ralenti.

Notes : N'utilisez pas l'étranglement lorsque le moteur est déjà chaud. L'étranglement n'est utilisé que pour un démarrage à froid. La vis sans fin ne doit pas bouger lorsque le moteur tourne au ralenti !

Avertissement : Si la vis se déforme ou se brise, le moteur doit être arrêté immédiatement.

Note : Lors de l'utilisation du démarreur à câble :

- Ne laissez pas le démarreur à câble rebondir.
- Ne tirez pas le démarreur à câble aussi loin que possible, sinon il sera endommagé.
- Laissez le démarreur à corde glisser lentement dans la machine afin que la corde du démarreur puisse à nouveau s'enrouler.

Arrêt du moteur

- Mettez l'accélérateur (**Fig. 11, M**) en position de ralenti et laissez l'appareil tourner au ralenti pendant 2–3 min afin que le moteur puisse refroidir.
- Arrêtez le moteur en mettant l'interrupteur (**Fig. 11, K**) sur « Stop ».
- Retirez la vis sans fin et nettoyez l'appareil.

Important : N'arrêtez pas brusquement le moteur lorsqu'il tourne à pleine charge. Cela peut endommager l'appareil.

Entretien

Filtere à air

Nettoyez le filtre à air toutes les 25 heures de fonctionnement. Retirez le boîtier du filtre à air (**Fig. 12/13, Q**) et nettoyez le filtre à air (**Fig. 12/13, R**). Nettoyez le filtre avec de l'essence et laissez-le simplement sécher après le nettoyage.

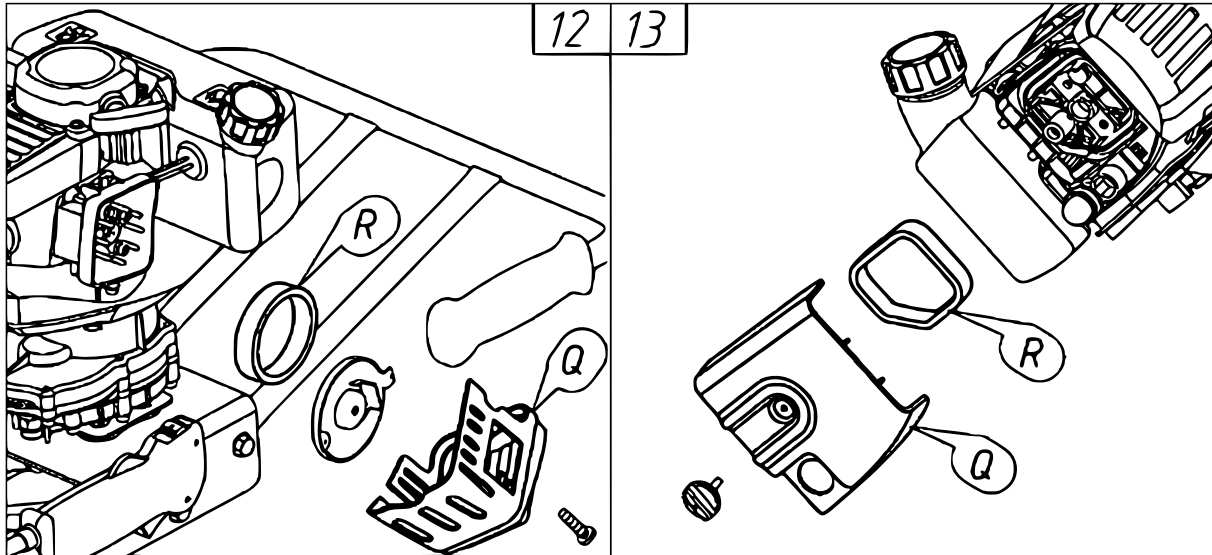

Carburateur

Le carburateur est une partie très importante de l'appareil. Les réglages du carburateur (p. ex. le rapport de mélange et la puissance de ralenti) sont déjà réglés en usine et ne doivent pas être modifiés. Veuillez également noter que les conditions météorologiques et l'altitude peuvent affecter le fonctionnement du carburateur.

Filtere à essence

Vérifiez régulièrement le filtre à essence (**Fig. 14, U**). Remplacez-le immédiatement s'il est très sale. Un filtre sale peut entraîner des difficultés de démarrage et une perte de performance.

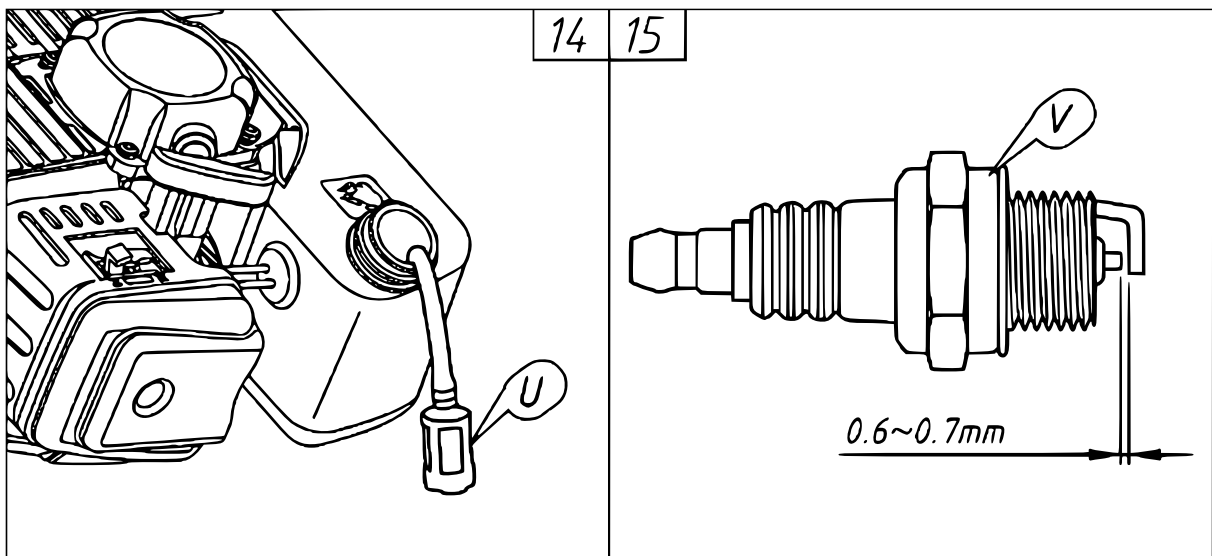

Moteur

Nettoyez régulièrement les renforts du cylindre avec de l'air comprimé ou une brosse. Les renforts du cylindre sales nuisent au refroidissement du moteur et peuvent endommager le moteur.

Bougie d'allumage

Retirez le câble de la bougie d'allumage et dévissez la bougie. Enlevez les dépôts éventuels du câble de la bougie et de la bougie. Poncez l'électrode avec du papier de verre et réglez la distance entre l'électrode sur 0,6–0,7 mm (**Fig. 15, V**).

Vis sans fin de forage

Vérifiez la vis sans fin avant chaque utilisation. Aiguisiez-la ou remplacez-la si nécessaire. Sélectionnez la taille de la vis sans fin en fonction des exigences du site (**Fig. 16**).

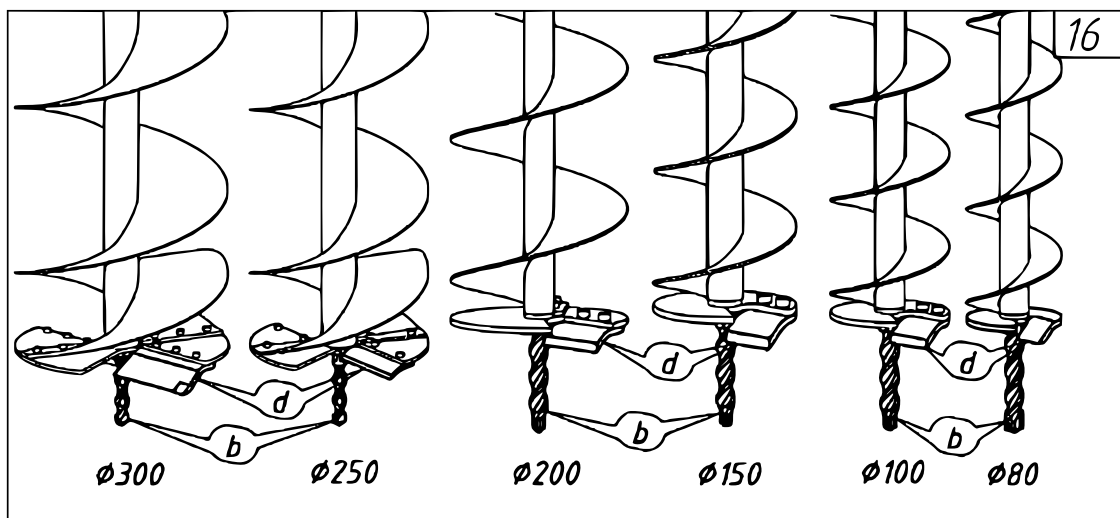

Réducteur de vitesse

Si l'appareil est utilisé normalement, le capuchon de vanne (**Fig. 17, W**) doit être contrôlé et nettoyé toutes les 50 heures de fonctionnement. L'huile de graissage (**Fig. 17, 1 ; 180 g**) doit être changée toutes les 100 heures de service (**Fig. 17**).

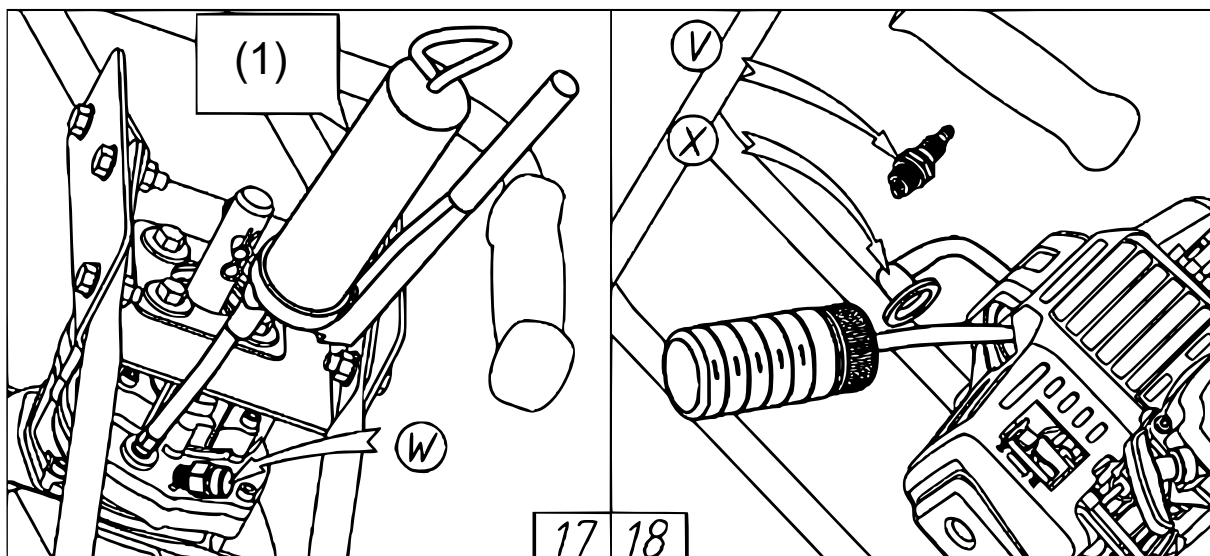



Stockage

- Effectuez toujours la maintenance de l'appareil conformément aux étapes de maintenance décrites ci-dessus.
- Si la tarière doit être stockée pendant une période prolongée, nettoyez-la complètement et graissez toutes les pièces métalliques pour éviter la corrosion.
- Retirez la vis sans fin de la tarière, nettoyez et huilez les deux composants pour les protéger de la rouille.
- Videz le réservoir de carburant et revissez le bouchon du réservoir après la vidange.
- Retirez la bougie d'allumage (**Fig. 18, V**) et versez un peu d'huile dans le cylindre.
- Après avoir huilé les composants, tirez plusieurs fois sur le démarreur à câble et tournez le vilebrequin pour répartir l'huile.
- Réinstaller la bougie d'allumage (**Fig. 18, V**).
- Emballez l'appareil dans un sac ou une feuille en plastique pour le protéger de la poussière et d'autres contaminants.
- Entrez la tarière dans un endroit sec inaccessible aux enfants. Assurez-vous que la tarière est suffisamment éloignée du sol et de toute source de chaleur.

Dépannage

Problèmes de démarrage

Problème		Cause possible	Solution
Allumage (pas d'étincelle)	Bougie d'allumage	Bougie d'allumage sale/humide	Nettoyer et sécher.
		Dépôt sur la bougie d'allumage	La nettoyer.
		Distance entre les électrodes trop petite/trop importante	Régler la distance sur 0,6–0,7 mm.
		Électrode grillée	Remplacer la bougie.
		Isolation endommagée	Remplacer la bougie.
	Allumage magnétique	Câble cassé/endommagé	Remplacer le câble.
		Isolation de la bobine endommagée	Remplacer la bobine.
Distance entre stator et rotor trop important		Régler la distance sur 0,4 mm.	
Bougie d'allumage fonctionne	Compression, alimentation en carburant existantes	Trop de carburant	Réduire le carburant.
		Mélange vieux/sali/aqueux	Remplacer le mélange.
	Alimentation en carburant existante, mauvaise compression	Cylindre et segment de piston usés	Remplacer les pièces usées.
		Réservoir vide	Remplir le réservoir.
	Carburateur sans carburant	Alimentation en carburant fermée	Ouvrir l'alimentation.
		Vanne de carburant obstruée	Nettoyer la vanne.



Perte de la puissance du moteur

Problème	Cause possible	Solution
Bonne compression, étincelle d'allumage existante	Entrée d'air dans le réservoir	Fermer bien fermement le couvercle du réservoir.
	Entrée d'air dans le tuyau qui mène vers le carburateur	Remplacer ou serrer le joint.
	Carburant aqueux	Remplacer le mélange.
	Plaque de filtre obstruée	La nettoyer.
	Tuyau d'échappement/cylindre sali	Nettoyer.
Surchauffe du moteur	Mélange trop léger	Régler le carburateur.
	Cylindre sali	Nettoyer le cylindre.
Moteur bruyant ou hoquetant	Mauvais rapport de mélange	Remplacer le mélange.
	Chambre de combustion salie	Nettoyer la chambre de combustion.
	Parties mobiles usées	Vérifier, remplacer les pièces usées.

Moteur s'arrête pendant le fonctionnement

Problème	Cause possible	Solution
Le moteur s'arrête tout à coup	Piston bloqué/cassé	Réparer ou remplacer le piston.
	Court-circuit à cause d'une bougie d'allumage salie	Nettoyer la bougie d'allumage.
	Magnéto défectueux	Réparer ou remplacer le magnéto.
Le moteur s'arrête lentement	Trop peu de carburant	Ajouter du carburant.
	Carburateur sali	Nettoyer le carburateur.
	Carburant aqueux	Remplacer le mélange.

Autres

Problème	Cause possible	Solution
Moteur marche, vis sans fin ne tourne pas	Accouplement endommagé	Remplacer l'accouplement.
	Vis mal placée sur l'entraînement	Remplacer par une vis appropriée.
Battement se faisant entendre depuis l'entraînement	Entraînement usé	Remplacer les pièces concernées.
	Mauvais graissage	Nettoyer et graisser.
	Entraînement sali	Nettoyer et graisser l'entraînement.

Important ! Les travaux d'entretien non mentionnés dans ce manuel ne doivent être effectués que par du personnel spécialisé qualifié. Seules des pièces d'origine de même qualité doivent être utilisées pour les réparations. Aucune responsabilité n'est acceptée pour les dommages causés par une mauvaise utilisation ou un mauvais entretien.

Avis important :

Toute reproduction et toute utilisation à des fins commerciales, même partielle de ce mode d'emploi, ne sont autorisées qu'avec l'accord préalable de la société WilTec Wildanger Technik GmbH.