

Manual de instrucciones

Banco de trabajo plegable

62453



Imagen similar, puede diferir según el modelo

Por favor, lea y respete las instrucciones de uso e indicaciones de seguridad antes de la puesta en marcha.

¡Reservado el derecho a modificaciones técnicas!

Debido a continuos desarrollos, ilustraciones, pasos operativos y datos técnicos pueden diferir ligeramente.



Las informaciones contenidas en este documento pueden ser en cualquier momento y sin previo aviso modificadas. Ninguna parte de este documento puede ser, sin autorización previa y por escrito, copiada o de otro modo reproducida. Quedan reservados todos los derechos.

La empresa WilTec Wildanger Technik GmbH no asume ninguna responsabilidad sobre posibles errores contenidos en este manual de usuario o en los diagramas de conexión.

A pesar de que la empresa WilTec Wildanger Technik GmbH ha realizado el mayor esfuerzo posible para asegurarse de que este manual de usuario sea completo, preciso y actual, no se descarta que pudieran existir errores.

Si usted hubiera encontrado un error o quisiera compartir con nosotros una sugerencia de mejora, estaremos encantados de escucharle.

Envíenos un correo electrónico a:

service@wiltec.info

o utilice nuestro formulario de contacto:

<https://www.wiltec.de/contacts/>

La versión actual de este manual de instrucciones en varios idiomas la puede encontrar en nuestra tienda online bajo el enlace:

<https://www.wiltec.de/docsearch>

Nuestra dirección postal es:

WilTec Wildanger Technik GmbH
Königsbenden 12
52249 Eschweiler

Para el reenvío de su mercancía debido a un cambio, una reparación u otros fines, por favor, utilice la siguiente dirección. ¡Atención! Para garantizar un proceso de reclamación o devolución fluido, póngase sin falta en contacto con nuestro equipo de atención al cliente antes del reenvío de la mercancía.

Departamento de devoluciones
WilTec Wildanger Technik GmbH
Königsbenden 28
52249 Eschweiler

E-Mail: **service@wiltec.info**

Tel: +49 2403 55592-0

Fax: +49 2403 55592-15

Introducción

Muchas gracias por haberse decidido a comprar este producto de calidad. Para minimizar el riesgo de lesiones, le rogamos que tome algunas medidas básicas de seguridad siempre que usted utilice este producto. Por favor, lea atentamente este manual de instrucciones y asegúrese de haberlo entendido. Guarde bien este manual de instrucciones.

Indicaciones de seguridad importantes

Lea atentamente este manual de instrucciones y guárdelo en un lugar seguro de forma que pueda acceder a él en cualquier momento.

- Al realizar el montaje, asegúrese de que las patas de goma estén correctamente fijadas al marco.
- Asegúrese de que los pernos y tornillos estén bien apretados antes de cada uso.
- Cuando se pliega el banco de trabajo y se guarda, puede ser necesario aflojar primero los pernos hexagonales. **Aviso:** Antes de cada uso del banco, asegúrese de que vuelvan a apretarse los pernos.
- Mantenga siempre su área de trabajo ordenada y bien iluminada. Las zonas de trabajo desordenadas u oscuras aumentan el riesgo de accidentes.
- No deje las herramientas u otros materiales encima el banco de trabajo cuando no los utilice.
- No utilice el banco de trabajo como escalera portátil.
- No se ponga nunca de pie, sentado o de rodillas sobre el banco de trabajo.
- No supere nunca la carga máxima del banco de trabajo de 100 kg.
- Coloque siempre las cargas pesadas suavemente sobre la superficie de trabajo para que la carga pueda ser distribuida uniformemente.

Instrucciones para el montaje del banco de trabajo

Paso 1: Montaje de la superficie de trabajo

1. Conecte las bases deslizantes (con las muescas hacia el interior) a la superficie de trabajo con los tornillos para madera.
2. A continuación, conecte los pies móviles con las bases deslizantes utilizando los pernos (M8×14), tuercas (M8×P1,2) y arandelas planas (16×8×1,2).



Paso 2: Montaje del marco y las barras transversales

1. Conecte las barras transversales y el marco con ayuda de los pernos (M6×P1×35), las arandelas planas (13×6×1,2) y las tuercas (M6×P1).
2. Después, conecte la barra horizontal con el marco con pernos (M5×12), arandelas planas (5×0,8) y tuercas (M6×P1).



Paso 3: Fijación del marco a la superficie de trabajo

1. Despliegue las patas del marco para que pueda mantenerse en pie de forma independiente. A continuación, cierre los pasadores de bloqueo colocados en el marco de las patas y bloquéelos. Asegúrese de que los pasadores estén bien asegurados.
2. Después, coloque la superficie de trabajo premontada (con bases deslizantes y pies móviles) en el suelo, de forma que los pies móviles se encuentren en posición vertical o en un ángulo de 90°.
3. Gire el marco (premontado con barras transversales y horizontales) de manera que las patas del marco queden hacia arriba. A continuación, deslice el marco en los pies móviles.
4. Asegure la superficie de trabajo con los pasadores U en el marco.

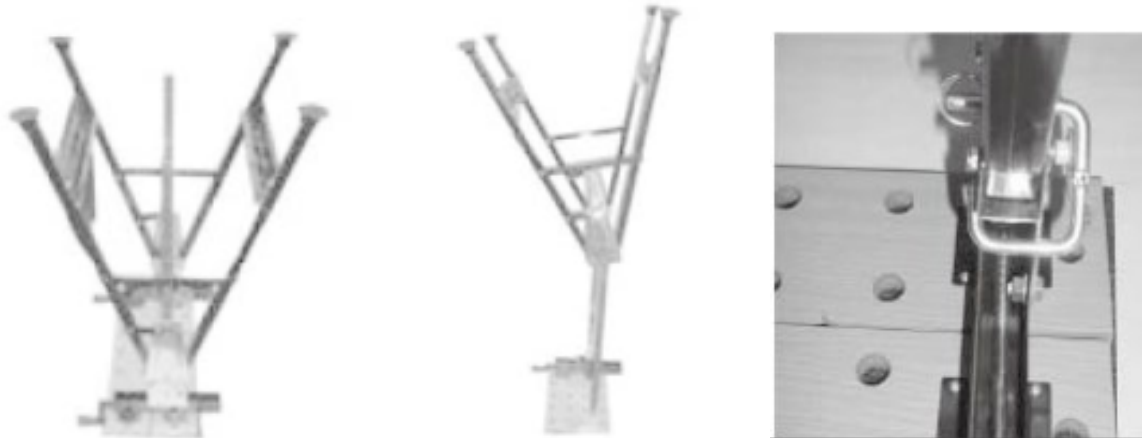

Paso 4: Fijación de las patas de goma en el marco

1. Dé la vuelta al banco de trabajo montado y colóquelo en el suelo.
2. Después, fije las patas de goma. Asegúrese de que se fijen con el extremo más largo en la esquina exterior



Paso 5: Piezas y herramientas de trabajo

Seleccione los agujeros adecuados en la superficie de trabajo para la fijación segura de las piezas de trabajo o las herramientas.

Lista de piezas y despiece

Figura	Nombre	Unidades
	Base de madera	2
	Base deslizante	2
	Pie móvil	2
	Barra horizontal	1
	Marco (patas)	2
	Barra transversal	2
	Patas de goma	4
	Tapas de apoyo	4
	Pernos M6×P1×35 mm Pernos M5×12 mm Pernos M8×14 mm Perno M5×12 mm Tornillos para madera	8 2 4 2 16
	Arandela plana 16×8×1,2 Arandela plana 13×6×1,2 Arandela plana 5×0,8 Tuerca M8×P1,2 Tuerca M6×P1 Tuerca M5×P1	8 16 6 4 8 4
	Pasador de forma U	2

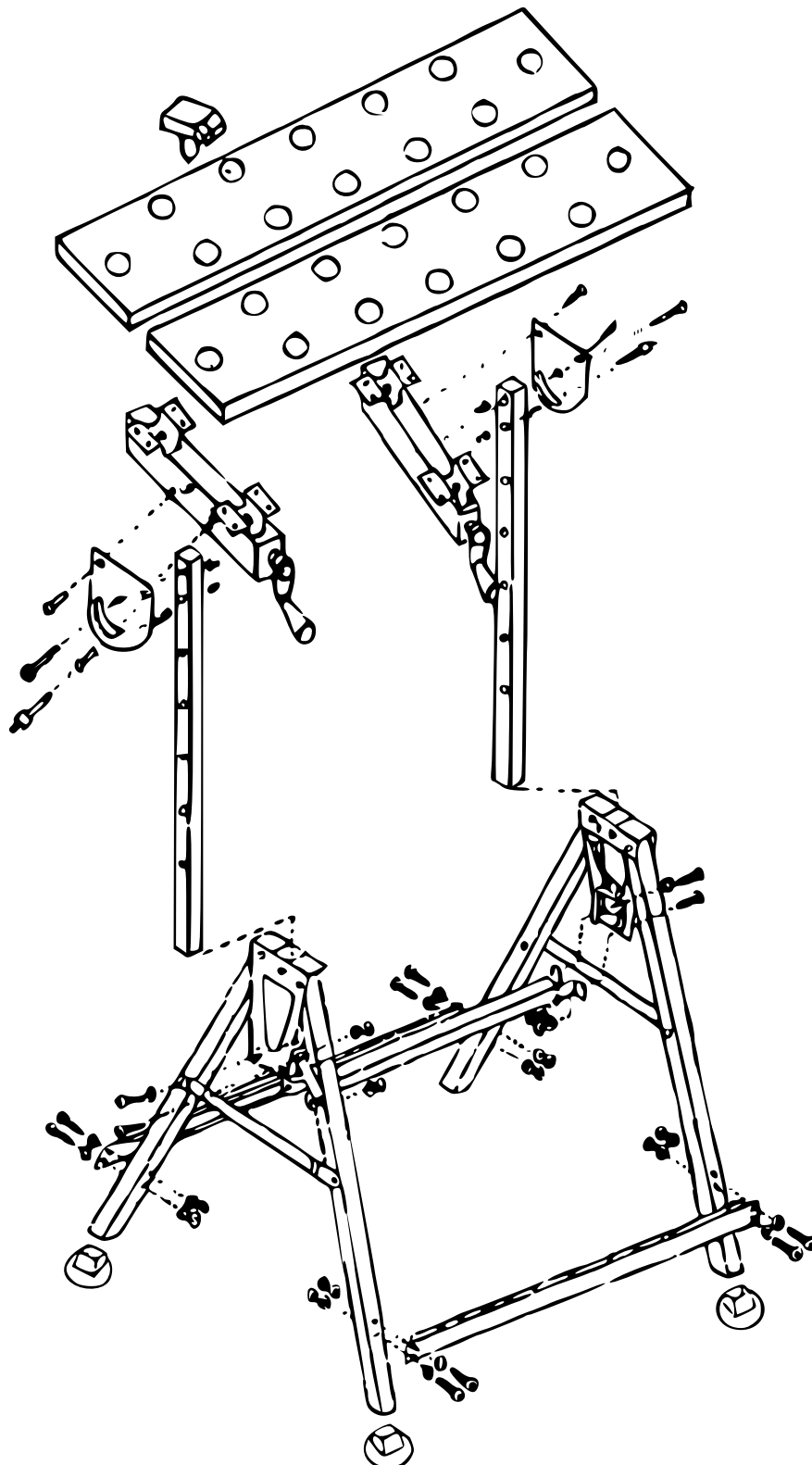

Aviso importante:

La reimpresión de este manual, también parcial, así como cualquier uso comercial, incluso de algunas de sus partes, solo con autorización por escrito de la empresa WilTec Wildanger Technik GmbH.