

# Istruzioni per l'uso

## Banco da lavoro pieghevole

62453

**XPO** <sup>the</sup> **tool**  
experts



Immagine simile, può variare a seconda del modello

Prima della messa in funzione del dispositivo leggere e osservare le istruzioni per l'uso e le norme di sicurezza.

Con riserva di modifiche tecniche!

Come conseguenza del costante sviluppo del prodotto, illustrazioni, caratteristiche funzionali e i dati tecnici possono essere soggetti a leggere variazioni.



Le informazioni contenute in questo documento sono soggette a modifiche senza preavviso. Nessuna parte di questo documento può essere copiata o riprodotta in qualsiasi forma senza previo consenso scritto. Tutti i diritti sono riservati.

WilTec Wildanger Technik GmbH non si assume alcuna responsabilità per eventuali errori contenuti nel manuale per l'uso o negli schemi di collegamento.

Sebbene WilTec Wildanger Technik GmbH abbia perseguito ogni sforzo per garantire che il presente manuale utente sia completo, preciso e aggiornato, non si possono escludere errori.

Se riscontra un errore o vuole dare un suggerimento di miglioramento, saremo lieti di ascoltarvi.

È possibile inviare un'e-mail a:

[service@wiltec.info](mailto:service@wiltec.info)

o utilizzare il nostro modulo di contatto su:

<https://www.wiltec.de/contacts/>

La versione aggiornata di questo manuale in diverse lingue è disponibile sul nostro shop online:

<https://www.wiltec.de/docsearch>

Il nostro indirizzo postale è:

WilTec Wildanger Technik GmbH  
Königsbenden 12  
52249 Eschweiler

Vuole ritirare personalmente la merce? Il nostro indirizzo per il ritiro è:

WilTec Wildanger Technik GmbH  
Königsbenden 28  
52249 Eschweiler

Per ridurre i tempi di attesa e per garantire un rapido disbrigo in loco, vi preghiamo di contattarci in anticipo o di effettuare l'ordine tramite il nostro webshop.

E-Mail: [service@wiltec.info](mailto:service@wiltec.info)

Tel: +49 2403 55592-0

Fax: +49 2403 55592-15

Per restituire la merce ai fini della sua sostituzione, riparazione o per altri scopi, si prega di utilizzare il seguente indirizzo. Attenzione! Per assicurare che la gestione del reclamo o la restituzione della merce sia gestita senza problemi, si prega di contattare il nostro team di assistenza anticipatamente.

Reparto resi  
WilTec Wildanger Technik GmbH  
Königsbenden 28  
52249 Eschweiler

E-mail: **[service@wiltec.info](mailto:service@wiltec.info)**

Tel: +49 2403 55592-0

Fax: +49 2403 55592-15,

## Introduzione

Grazie per aver scelto di acquistare questo prodotto di qualità. Per ridurre al minimo il rischio di lesioni, vi chiediamo di prendere sempre alcune precauzioni di sicurezza basilari nell'impiego di questo prodotto. A tal fine, vi preghiamo di leggere attentamente le presenti istruzioni per l'uso e di assicurarvi di aver ben compreso il loro contenuto.

**Conservare questo manuale in un luogo sicuro.**

## Importanti indicazioni di sicurezza

Si prega di leggere attentamente le istruzioni e di conservarle in un luogo sicuro in modo da potervi fare riferimento in qualsiasi momento.

- Quando si monta il banco da lavoro, assicurarsi che i piedini di plastica siano montati correttamente sul telaio.
- Prima di ogni utilizzo, assicurarsi che tutti i bulloni e le viti fissati al banco siano ben avvitati.
- Se il banco da lavoro viene piegato durante lo stoccaggio, potrebbe essere necessario allentare i bulloni esagonali prima di piegarlo. **Avvertenza:** si prega di assicurarsi che i bulloni esagonali siano nuovamente serrati prima di ogni utilizzo.
- Mantenere sempre l'area di lavoro in ordine e ben illuminata. Aree di lavoro disordinate e troppo buie aumentano il rischio di incidenti.
- Non lasciare attrezzi o altri materiali sul banco di lavoro quando non sono in uso.
- Non usare mai il banco da lavoro come scaletta.
- Mai mettersi in piedi, sedersi o inginocchiarsi sul banco di lavoro montato.
- Non superare mai la capacità di carico massima del banco da lavoro di 100 kg (220 lbs).
- Posizionare sempre i carichi pesanti delicatamente sulla superficie di lavoro, in modo che il peso possa essere distribuito gradualmente.

## Istruzioni per il montaggio del banco da lavoro

### *Passo 1: assemblaggio del piano di lavoro*

1. Collegare i binari e i piani di lavoro con le tacche rivolte verso l'interno, utilizzando le viti per legno.
2. Collegare i piedi mobili alle rotaie utilizzando i bulloni (M8×14), i dadi (M8×P1.2) e le rondelle (16×8×1.2).



### *Passo 2: assemblaggio del piedistallo e delle traverse*

1. Collegare le traverse e la base, utilizzando i bulloni (M6×P1×35), le rondelle (13×6×1.2) e i dadi (M6×P1).
2. Collegare la barra orizzontale alla base utilizzando i bulloni (M5×12), le rondelle (5×0,8) e i dadi (M6×P1).



*Passo 3: fissare la base al piano di lavoro*

1. Aprire i piedi del piedistallo in modo che il telaio possa stare in piedi da solo. Quindi chiudere e bloccare i fermi di blocco sul piedistallo. Assicurarsi che i fermi siano ben saldi.
2. Posizionare il piano di lavoro, premontato con guide e piedi mobili, sul pavimento in modo che i piedi mobili siano verticali o con un angolo di 90°.
3. Capovolgere il piedistallo preassemblato con traverse e le barre orizzontali, in modo che i piedi del piedistallo siano rivolti verso l'alto. Quindi far scorrere il piedistallo sui piedini mobili.
4. Fissare il piano di lavoro alla base con perni a U.

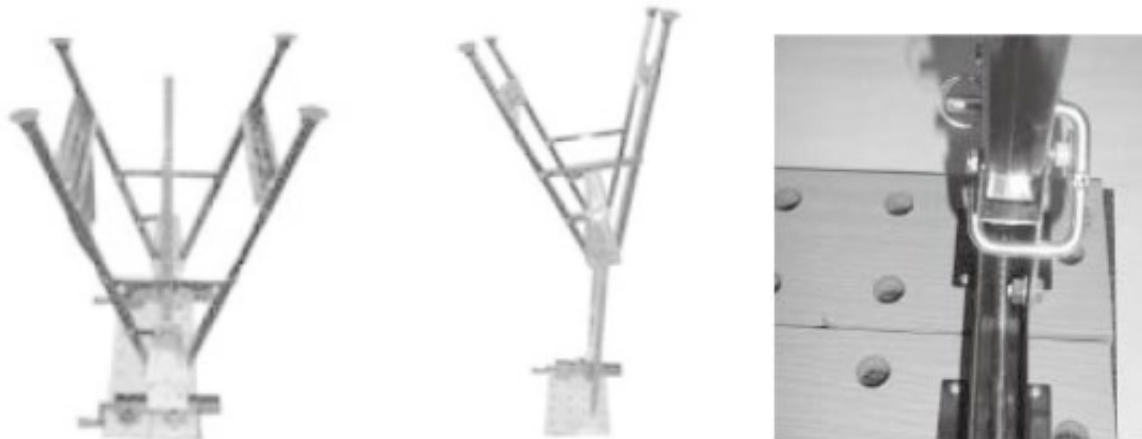

*Passo 4: fissaggio dei piedini in plastica alla base*

1. Capovolgere il banco da lavoro assemblato e appoggiarlo.
2. Il bordo più lungo di ciascun piedino in plastica deve essere fissato all'angolo esterno.



*Passo 5: pezzi da lavoro/strumenti*

Per il fissaggio dei pezzi da lavorare o degli attrezzi, scegliere i fori adatti sulle superfici da lavoro

## Elenco dei componenti e disegno esploso

Illustrazione	Denominazione	Quantità
	Superficie di lavoro	2
	Base per binario di scorrimento	2
	Piedi mobili	2
	Barra orizzontale	1
	Piedistallo	2
	Traverse	2
	Piedini in plastica	4
	Cunei	4
	Bullone M6×P1×35 mm	8
	Bullone M5×12 mm	2
	Bullone M8×14 mm	4
	Bullone M5×12	2
	Viti da legno	16
	Rondella 16×8×1,2	8
	Rondella 13×6×1,2	16
	Rondella 5×0,8	6
	Dado M8×P1,2	4
	Dado M6×P1	8
	Dado M5×P1	4
	Perno a U	2

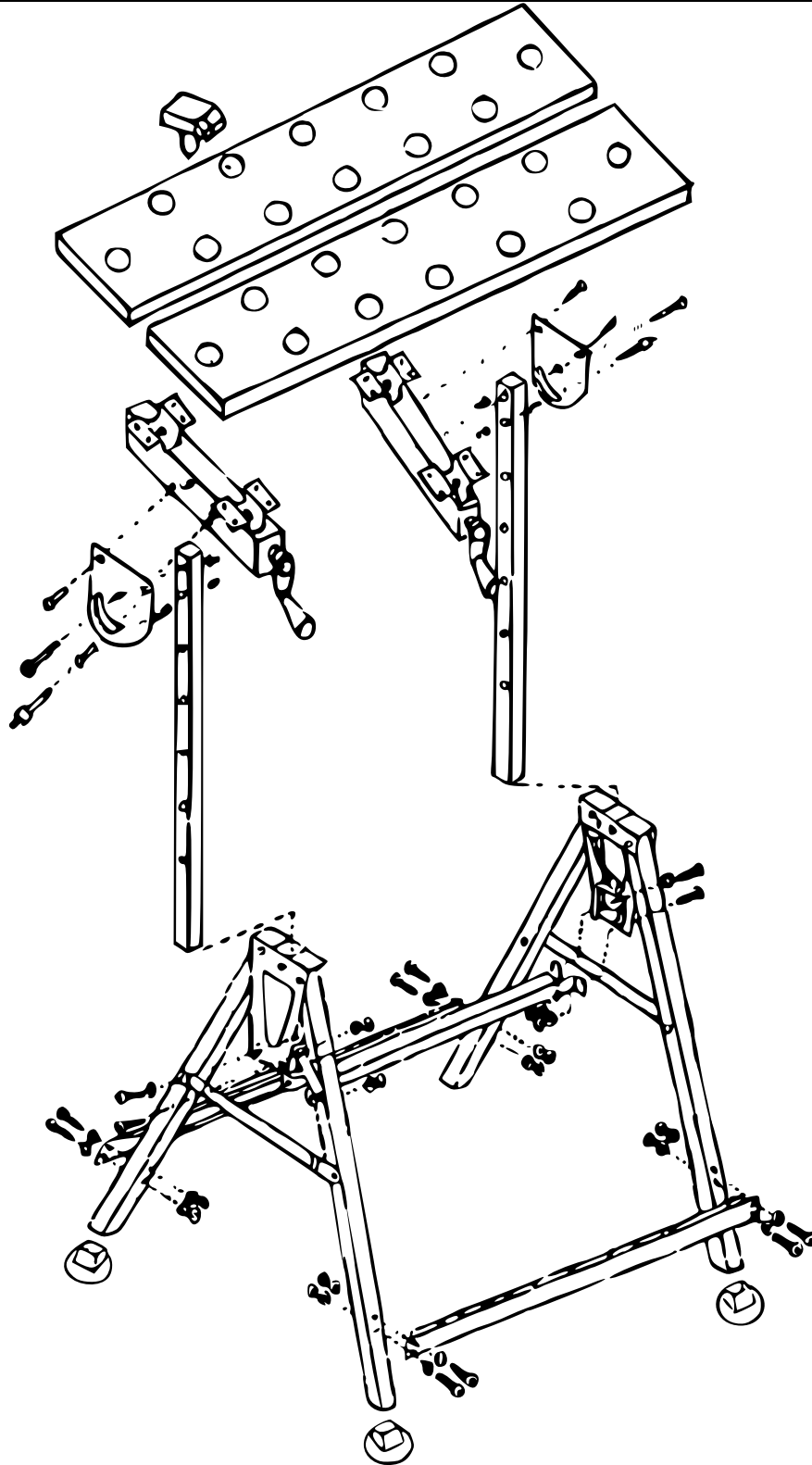

Avvertenza importante:

La riproduzione, anche parziale, e qualsiasi uso commerciale di questo manuale è ammessa solo previa autorizzazione scritta di WilTec Wildanger Technik GmbH.