

# Gebruikershandleiding

## Inklapbare werkbank

62453



*Afgebeeld product kan per model enigszins afwijken*

Vóór ingebruikname de handleiding en veiligheidsvoorschriften lezen en toepassen

Onder voorbehoud van technische aanpassingen!

Vanwege constante technische ontwikkelingen kunnen afbeeldingen, het stappenplan en technische gegevens enigszins afwijken.



De informatie in dit document kan te allen tijde zonder aankondiging vooraf gewijzigd worden. Het is niet toegestaan dit document zonder schriftelijke toestemming vooraf te kopiëren of op welke manier dan ook (deels) te vermenigvuldigen. Alle rechten zijn voorbehouden.

*WilTec Wildanger Technik GmbH* is niet aansprakelijk voor eventuele fouten in deze gebruiksaanwijzing of de daaraan aangesloten overzichten en schema's.

Hoewel *WilTec Wildanger Technik GmbH* met de grootst mogelijke zorg deze gebruikershandleiding heeft samengesteld, zodat deze volledig, foutloos en actueel is, kunnen fouten niet uitgesloten worden. Heeft u een fout in deze handleiding ontdekt of wilt u ons een tip ter verbetering meedelen, dan vernemen wij deze graag van u.

U kunt een e-mail sturen aan het onderstaand e-mailadres:

[service@wiltec.info](mailto:service@wiltec.info)

of gebruik het contactformulier op onze website:

<https://www.wiltec.de/contacts/>

De actuele versie van deze handleiding is in meerdere talen te vinden in onze webshop:

<https://www.wiltec.de/docsearch>

Ons postadres is:

*WilTec Wildanger Technik GmbH*  
Königsbenden 12  
52249 Eschweiler  
Duitsland

Indien u een product wilt terugsturen ter reclamatie, reparatie, ruiling of om welke reden dan ook, verzoeken wij u het onderstaand adres te gebruiken. Let op! Om een snelle afhandeling van uw retourzending of ruiling te kunnen verwezenlijken, verzoeken wij u in elk geval ons Serviceteam te contacteren alvorens u het product terugzendt. Gebruik hiervoor het onderstaand adres en/of contactgegevens.

Retouren  
*WilTec Wildanger Technik GmbH*  
Königsbenden 28  
52249 Eschweiler

E-mail: **service@wiltec.info**

Tel: +49 2403 55592-0 - Fax: +49 2403 55592-15

## Inleiding

Wij danken u voor de aanschaf van dit hoogwaardig product. Om het risico op ongelukken en letsel zo veel mogelijk uit te sluiten, verzoeken wij u te allen tijde de basisveiligheidsvoorschriften in acht te nemen bij ingebruikname van dit product. Leest u alstublieft deze gebruikershandleiding zorgvuldig door en stel zeker dat u de inhoud ervan begrepen heeft.

Bewaar deze handleiding zorgvuldig.

## Veiligheidsaanwijzingen

Lees deze handleiding zorgvuldig door en bewaar deze voor latere raadpleging.

- Let er bij de opbouw van de werkbank op dat de plastic voeten correct aan het frame worden gemonteerd.
- Zorg ervoor dat alle bouten en schroeven die op de werkbank zijn aangebracht, goed vastgedraaid zijn.
- Indien de werkbank voor opslag ingeklapt wordt, dienen de zeshoekige schroeven mogelijkerwijs voor het inklappen verwijderd worden. **Let op:** Zorg ervoor dat de zeshoekige schroeven voor ieder gebruik weer goed aangetrokken worden.
- Houd uw werkplek altijd opgeruimd en goed verlicht. Rommelige en niet goed verlichte werkplekken verhogen het risico op ongelukken.
- Laat geen gereedschappen of andere materialen op de werkbank liggen wanneer deze niet gebruikt worden.
- Gebruik de werkbank niet als ladder.
- Sta, kniel of zit niet op een opgebouwde werkbank. **Letselgevaar!**
- De maximale draaglast van de werkbank bedraagt 100 kg (220 lbs). Overschrijd dit maximum nooit!
- Zet zware lasten of objecten altijd rustig op het werkvlak, zodat de last geleidelijk opgenomen kan worden.

## Montage

### Stap 1: monteren van de werkplaten

1. Verbind de rails en werkplaten met de naar binnen gerichte inkepingen met behulp van de houtschroeven.
2. Verbind de beweegbare poten met behulp van de bouten (M8×14), moeren (M8×P1,2) en sluitringen (16×8×1,2) met de rails.



### Stap 2: montage van het frame en de traversen

1. Verbind de traversen (dwarsbalken) en het basisframe met behulp van bouten (M6×P1×35), sluitringen (13×6×1,2) en moeren (M6×P1).
2. Verbind de horizontale stang met het basisframe door middel van schroeven (M5×12), sluitringen (5×0,8) en moeren (M6×P1).

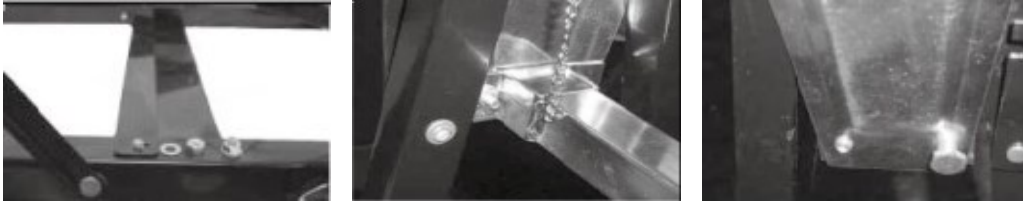

### Stap 3: bevestigen van de voetstand aan de werkplaat

1. Klap de poten van de voetstand uit elkaar, zodat de voetstand kan staan. Sluit en vergrendel vervolgens de aan de voetstand aangebrachte vergrendelslot. Zorg ervoor dat de sloten vergrendeld zijn.
2. Leg de werkplaat, welke al voor is van de rails en beweegbare poten, zo op de vloer, zodat de beweegbare poten verticaal of in een 90°-hoek staan.
3. Draai de met de traversen en horizontale stangen gemonteerde voetstand zo om, zodat de voeten van de voetstand naar boven wijzen. Schuif vervolgens de voetstand op de beweegbare poten.
4. Zeker de werkplaten met de U-vormige pinnen aan de voetstand af.

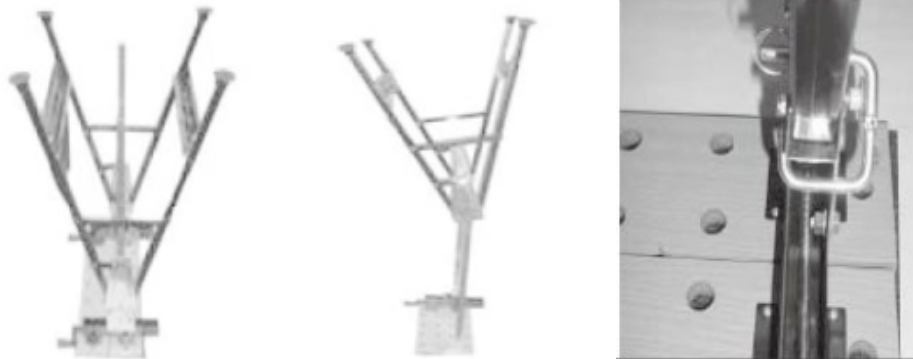

### Stap 4: bevestigen van de plastic voeten aan de voetstand

1. Draai de samengebouwde voetstand om en stel deze op.
2. De plastic voeten dienen met de langere zijnde aan de buitenhoek bevestigd te worden.



### Stap 5: Werkstukken, -toestellen en -apparaten

Kies een geschikte opening op de werkplaten om werkstukken, -toestellen en/of -apparaten te bevestigen.

## Onderdelenlijst en explosietekening

Afbeelding	Omschrijving	Aantal
	Werkplaten	2
	Basis schuifrails	2
	Beweegbare poten	2
	Horizontale stang	1
	Voetstand	2
	Traversen	2
	Plastic voetjes Schuine voetonderleggers	4 4
	Bouten M6×P1×35 mm Bouten M5×12 mm Bouten M8×14 mm Bouten M5×12 Schroeven (hout)	8 2 4 2 16
	Sluitring 16×8×1,2 Sluitring 13×6×1,2 Sluitring 5×0,8 Moeren M8×P1,2 Moeren M6×P1 Moeren M5×P1	8 16 6 4 8 4
	U-vormige pinnen	2

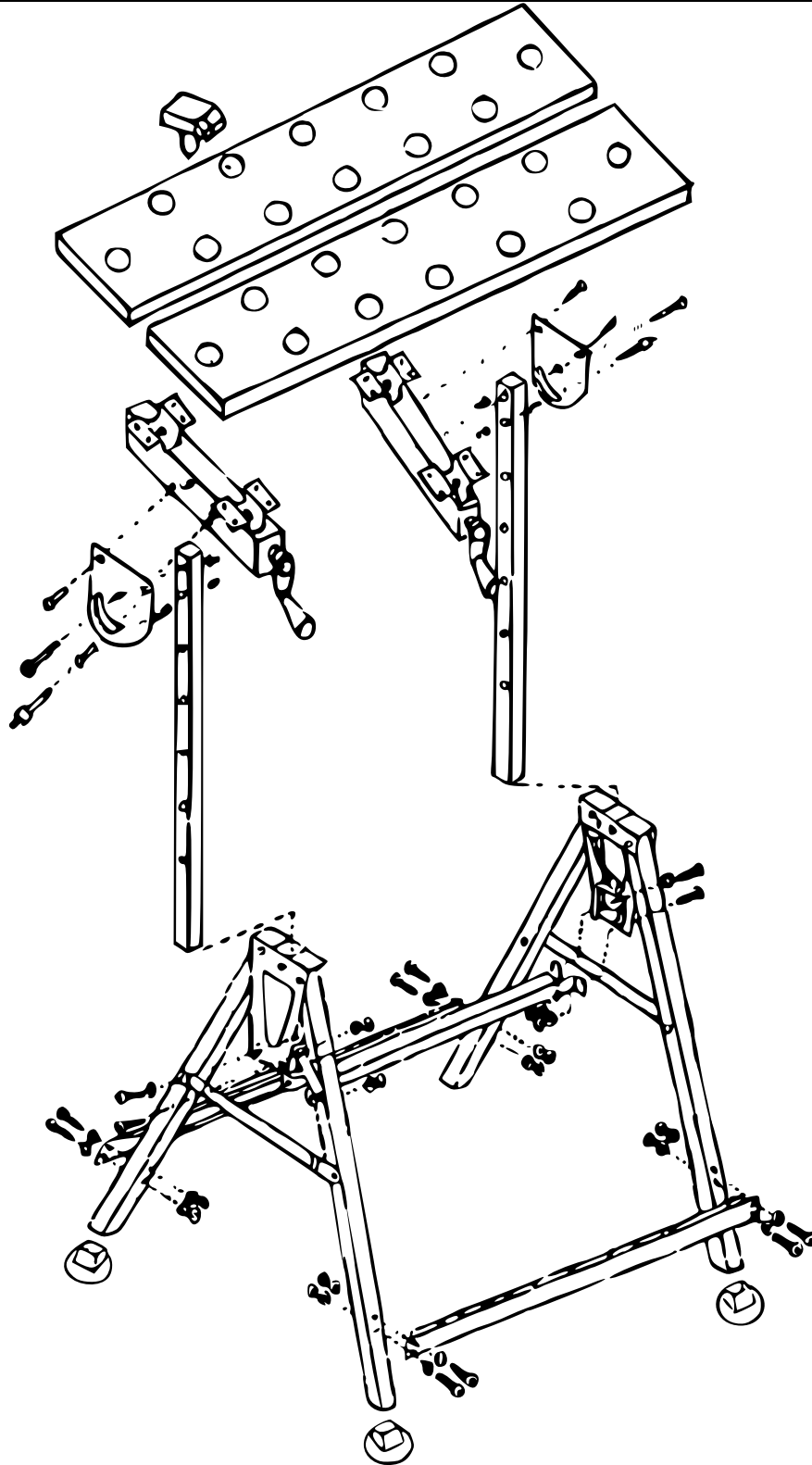

**Belangrijk:**

Het op welke manier dan ook kopiëren van deze handleiding en/of gebruik ervan voor commerciële doeleinden, is uitsluitend toegestaan met vooraf verkregen schriftelijke toestemming van *WilTec Wildanger Technik GmbH*.