

# Manual de instrucciones

## Triturador sanitario

62738

**XPO** <sup>the</sup> **tool**  
experts



Imágenes similares, pueden variar según el modelo

Lea atentamente las instrucciones de funcionamiento e indicaciones de seguridad contenidas en este manual antes de usar por primera vez el dispositivo.

Queda reservado el derecho a modificaciones técnicas.

A través de un proceso de mejora continua, imágenes, pasos a seguir y datos técnicos pueden verse afectados y variar ligeramente.



Las informaciones contenidas en este documento pueden ser en cualquier momento y sin previo aviso modificadas. Ninguna parte de este documento puede ser, sin autorización previa y por escrito, copiada o de otro modo reproducida. Quedan reservados todos los derechos.

La empresa WilTec Wildanger Technik GmbH no asume ninguna responsabilidad sobre posibles errores contenidos en este manual de instrucciones o en el diagrama de conexión del dispositivo.

A pesar de que la empresa WilTec Wildanger Technik GmbH ha realizado el mayor esfuerzo posible para asegurarse de que este manual de instrucciones sea completo, preciso y actual, no se descarta que pudieran existir errores.

En el caso de que usted encontrara algún error o quisiera hacernos una sugerencia para ayudarnos a mejorar, estaremos encantados de escucharle.

Envíenos un e-mail a:

[service@wiltec.info](mailto:service@wiltec.info)

o utilice nuestro formulario de contacto:

<https://www.wiltec.de/contacts/>

La versión actual de este manual de instrucciones disponible en varios idiomas la puede encontrar en nuestra tienda online:

<https://www.wiltec.de/docsearch>

Nuestra dirección postal es:

WilTec Wildanger Technik GmbH  
Königsbenden 12  
52249 Eschweiler

Para la devolución de su mercancía en caso de cambio, reparación u otros fines, utilice la siguiente dirección. ¡Atención! Para garantizar un proceso de reclamación o devolución libre de complicaciones, por favor, póngase en contacto con nuestro equipo de atención al cliente antes de realizar la devolución.

Departamento de devoluciones  
WilTec Wildanger Technik GmbH  
Königsbenden 28  
52249 Eschweiler

E-mail: **service@wiltec.info**

Tel: +49 2403 55592-0

Fax: +49 2403 55592-15



## Introducción

Muchas gracias por haberse decidido a comprar este producto de calidad. Para minimizar el riesgo de lesiones, le rogamos que tome algunas medidas básicas de seguridad siempre que usted utilice este dispositivo. Por favor, lea detenidamente y al completo este manual de instrucciones y asegúrese de haberlo entendido.

Guarde bien este manual de instrucciones.

## Instrucciones de seguridad

### ¡Atención!

Este dispositivo no ha sido concebido para ser manipulado por personas (incluidos niños) con capacidades físicas, sensoriales o mentales reducidas sin la experiencia y/o conocimientos necesarios para ello, a menos que estos sean supervisados o hayan recibido instrucciones por parte de una persona responsable tanto de su seguridad como del dispositivo. Los niños deben ser supervisados en todo momento para asegurarse de que no juegan con el dispositivo.

## Descripción general

El triturador sanitario para la evacuación de aguas residuales consta de una carcasa, un motor y una bomba. La bomba es adecuada para aguas residuales y equipos sanitarios domésticos. El triturador sanitario arranca y detiene automáticamente la bomba dependiendo del nivel de líquido existente.

### ¡Atención!

- Lleve a cabo una inspección visual del dispositivo antes de cada uso. No utilice el dispositivo cuando los mecanismos de seguridad estén deteriorados o desgastados. Nunca desactive los mecanismos de seguridad.
- Utilice el dispositivo únicamente para los fines descritos en este manual de instrucciones.
- Usted es responsable de la seguridad en el área de trabajo.
- En caso de que el cable o el enchufe estuvieran dañados a causa de factores externos, estos no deben ser reparados, si no que deben sustituirse por unos nuevos. Esta tarea solo puede ser llevada a cabo por un técnico electricista.
- El voltaje indicado en la placa de identificación del dispositivo, 230 V (50 Hz) de corriente alterna, debe corresponderse con el voltaje de red suministrado.
- No eleve, transporte o fije nunca el dispositivo por el cable.
- Asegúrese de que las conexiones de los enchufes eléctricos, estén ubicadas en un área a prueba de inundaciones o estén protegidas de la humedad. Desconecte siempre el enchufe de la red antes de trabajar en el dispositivo.
- Evite exponer el dispositivo a un chorro de agua directo.
- El usuario es el responsable del cumplimiento de las normas de seguridad e instalación relativas al dispositivo. En caso de duda, consulte a un técnico electricista
- El usuario debe tomar las medidas adecuadas (p. ej. instalación de un sistema de alarma, bomba de reserva, etc.) para evitar daños provocados por inundaciones en estancias en caso de un mal funcionamiento del dispositivo.
- Ante una avería del triturador, debe tenerse en cuenta que los trabajos de reparación en el mismo solo pueden ser llevados a cabo por personal técnico cualificado. No se acepta ninguna responsabilidad por los daños causados por una reparación o mantenimiento inadecuados
- El triturador no debe nunca funcionar en seco ni con la línea de succión completamente cerrada. Los daños causados en el triturador por el funcionamiento en seco, no están cubiertos por la garantía.
- El triturador no debe emplearse para la operación en piscinas.
- El triturador no debe ser instalado en un circuito de agua potable.
- Debe evitarse a toda costa el bombeo de líquidos agresivos, así como el de sustancias abrasivas.

- La bomba debe ser protegida contra las heladas.
- El triturador no debe instalarse en fosas sépticas o pozos de agua o de bombeo.

**⚠ ¡Advertencia!**

Lea todos los avisos e instrucciones de seguridad. El incumplimiento de los avisos e instrucciones de seguridad puede provocar descargas eléctricas, incendios y/o lesiones graves. Guarde todos los avisos e instrucciones de seguridad para futuras referencias.

**Datos técnicos**

<b>Potencia (W)</b>	400
<b>Alimentación</b>	220–240 V, 50 Hz
<b>Descarga horizontal (m)</b>	8,5
<b>Descarga vertical (m)</b>	85
<b>Temperatura máx. del agua (°C)</b>	90
<b>Tasa de flujo máx. (caudal) (l/min)</b>	135
<b>Protección contra el calor (°C)</b>	90
<b>Nivel de ruido (dB (A))</b>	35–50
<b>Tipo de protección</b>	IPX4

**Componentes principales**

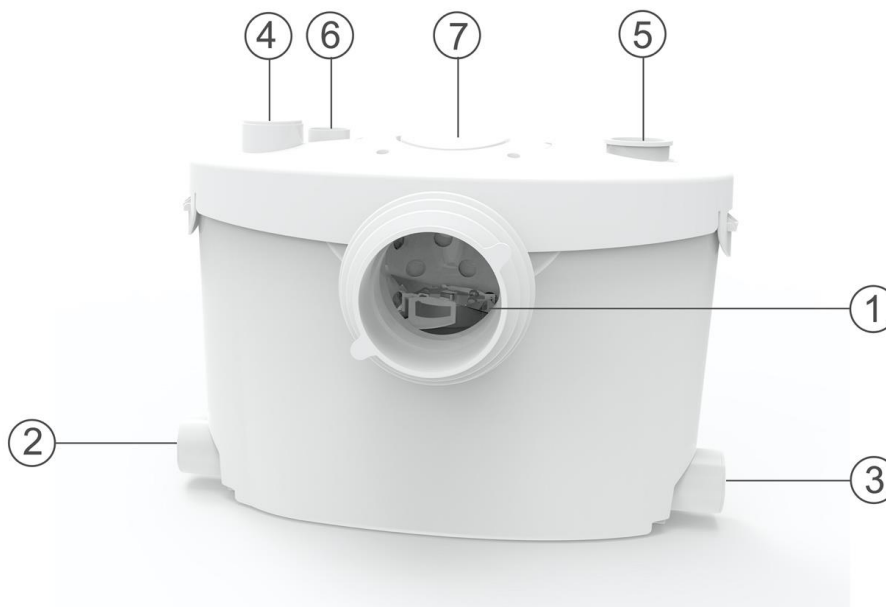

Nº	Denominación	Nº	Denominación
1	Entrada para inodoro ø100 mm	5	Salida ø 23/28/32/44 mm
2	Entrada ø 40 mm	6	Ventilación
3	Entrada ø 40 mm	7	Panel de reparación
4	Entrada ø 40 mm (opcional)		

**Figuras**

*Figura 1: Dimensiones*

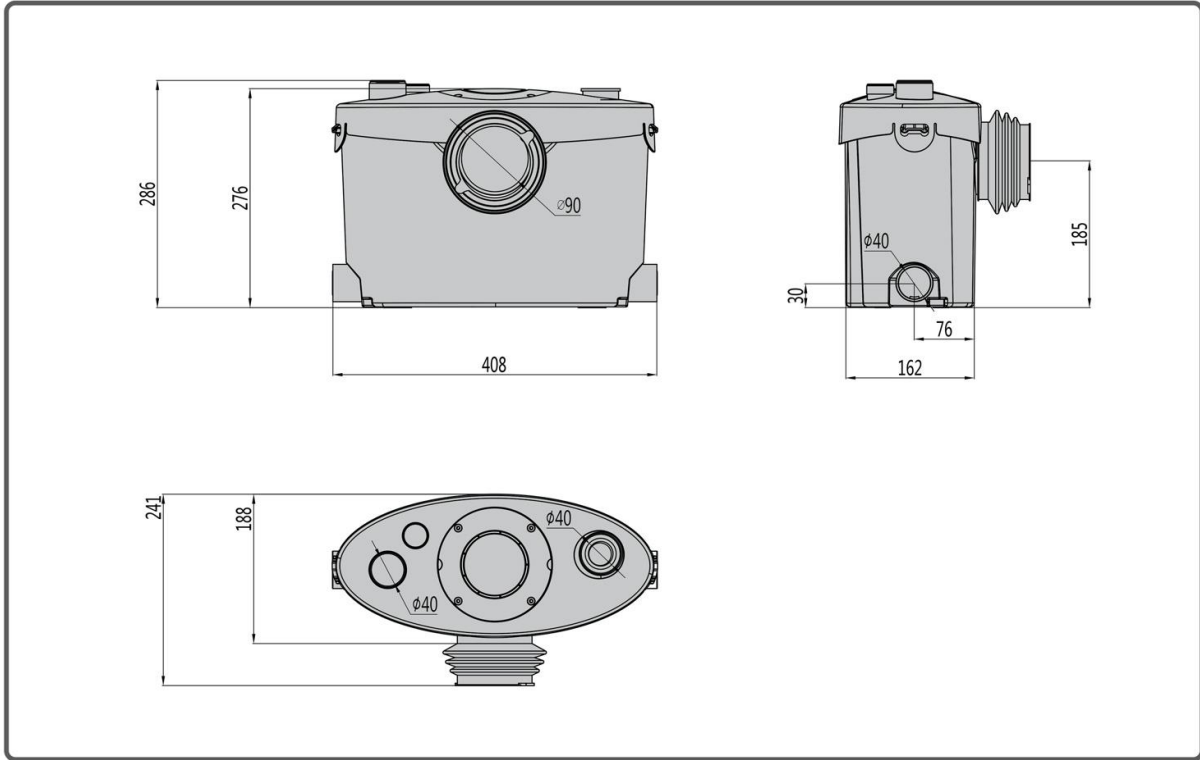

*Figura 2: Piezas de repuesto*





Figura 5: Entrada opcional para equipo adicional

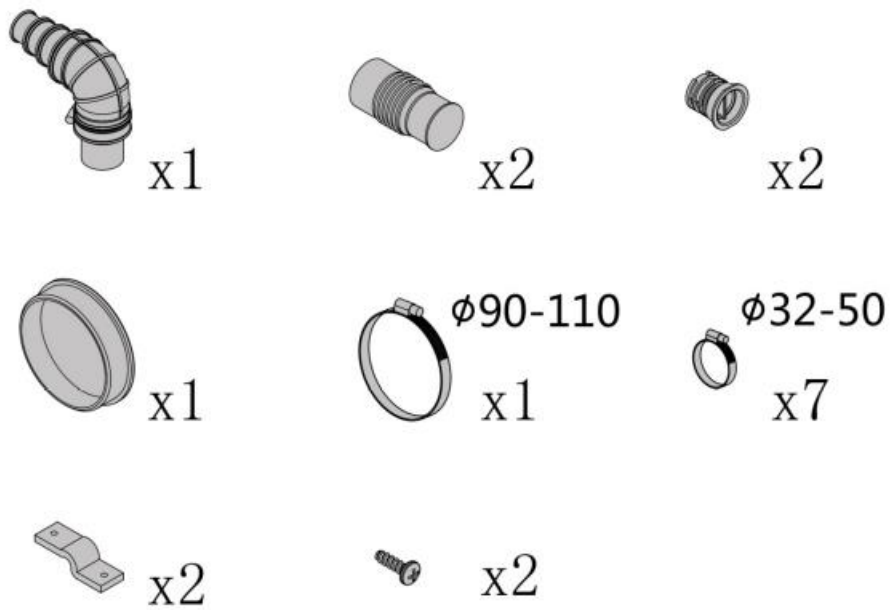

Figura 6: Cubierta de la entrada

Cubra las entradas cuando no estén en uso.



Figura 7: Fijación

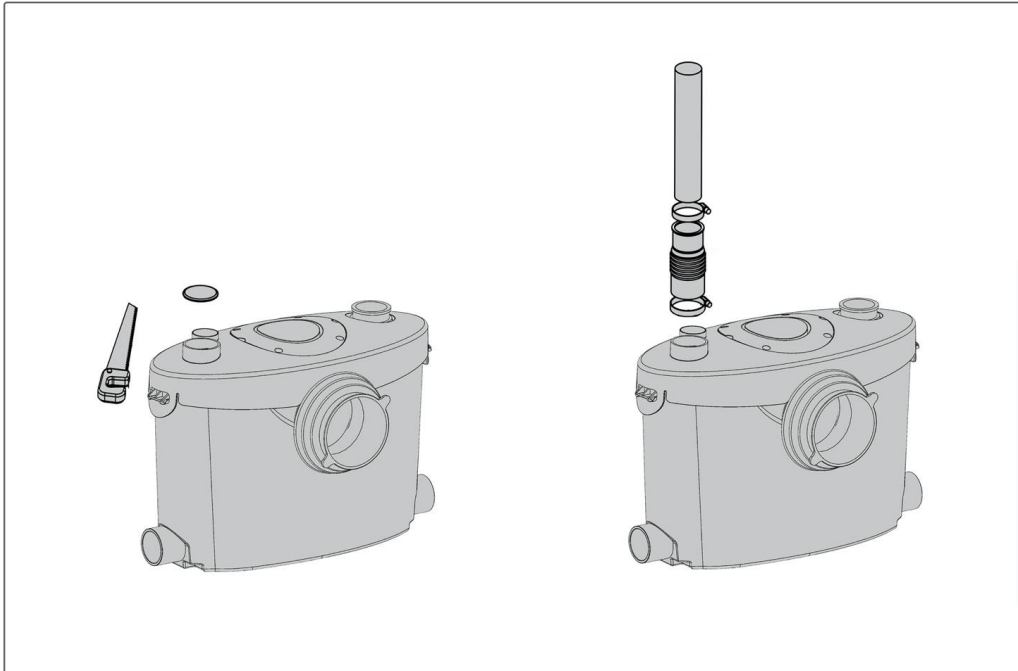

Figura 8: Salida (válvula de retención)

El tubo de salida de la válvula de retención es de sólo de 1–2 cm, así que evite insertarlo hasta el fondo.

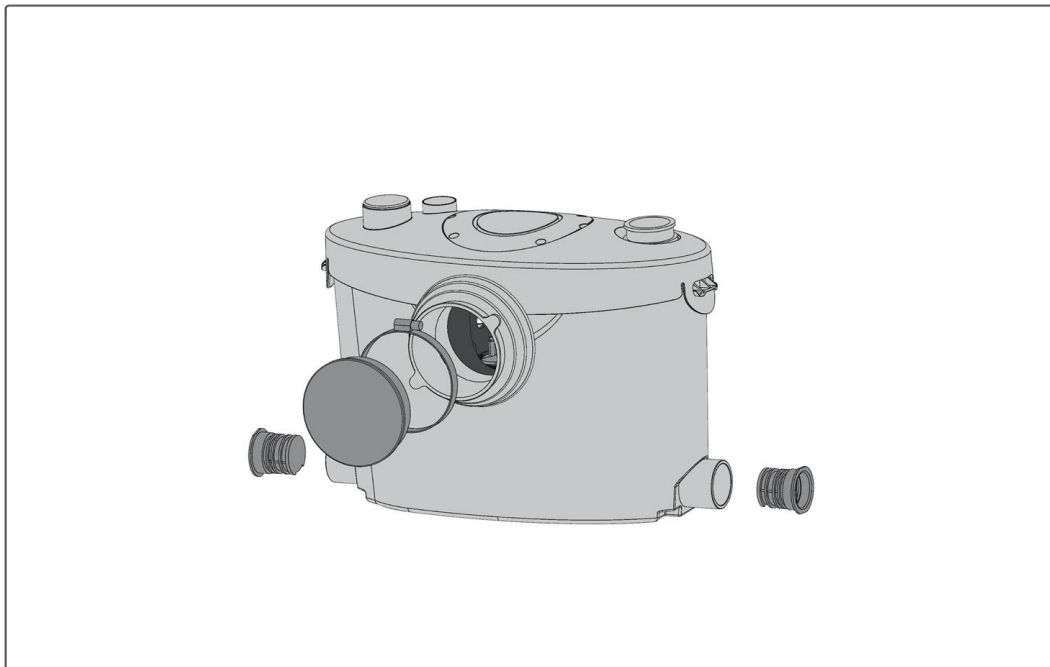

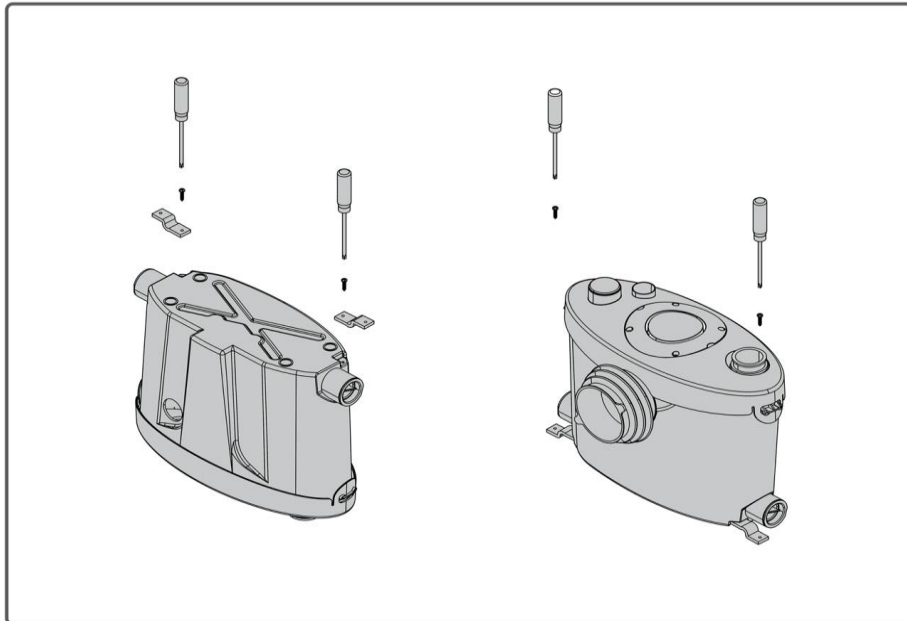

Figura 9: Panel de reparación

Abra el panel de reparación superior. Puede retirar fácilmente el bloqueo cerca de la cuchilla..

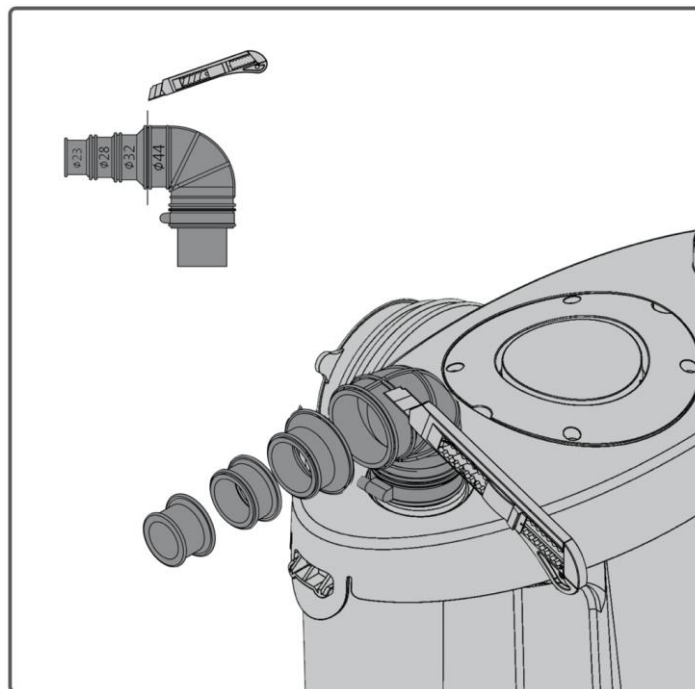

Figura 10: Cabeza de la bomba



Figura 11: Tasa de flujo/caudal

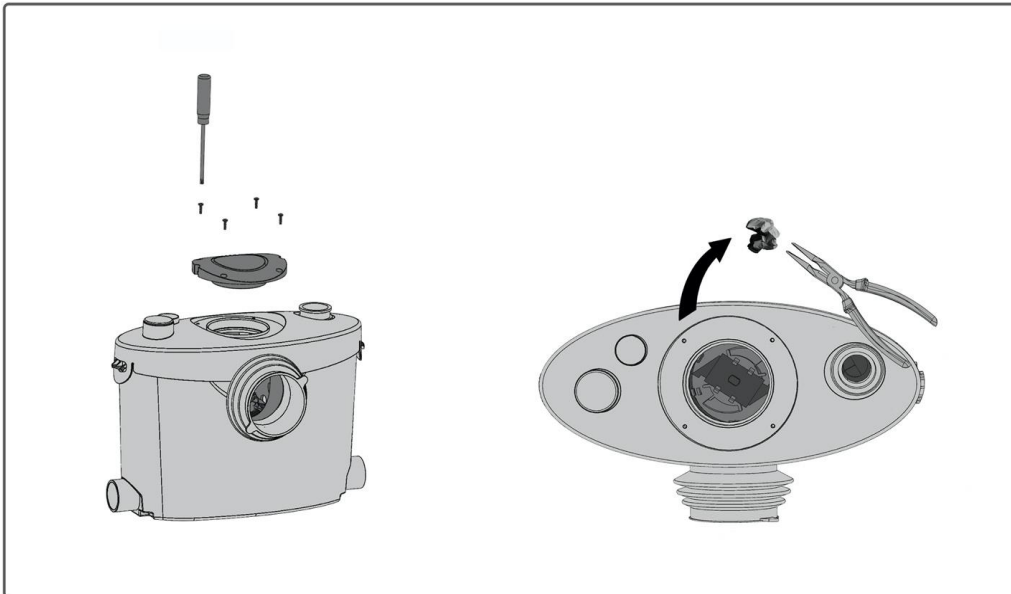

Figura 12: Distancia hasta la pared

El tamaño mínimo desde la salida del inodoro hasta la pared trasera, es de 245 mm.

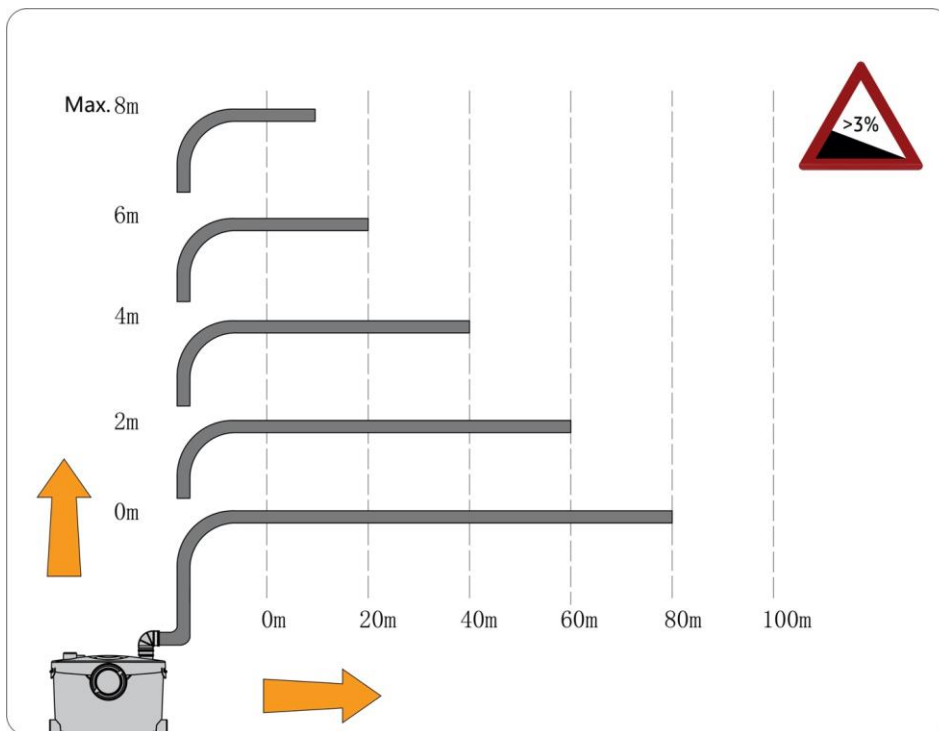

Figura 13: Ángulo

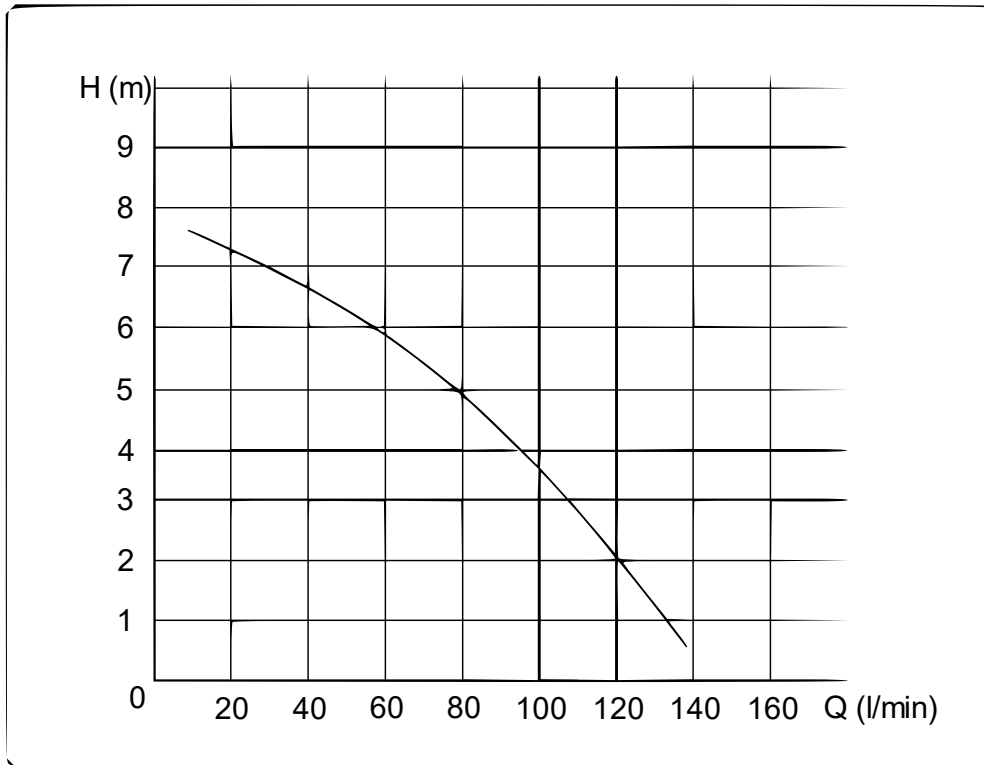
Recomendamos usar dos codos de 45° en lugar de uno de 90°.

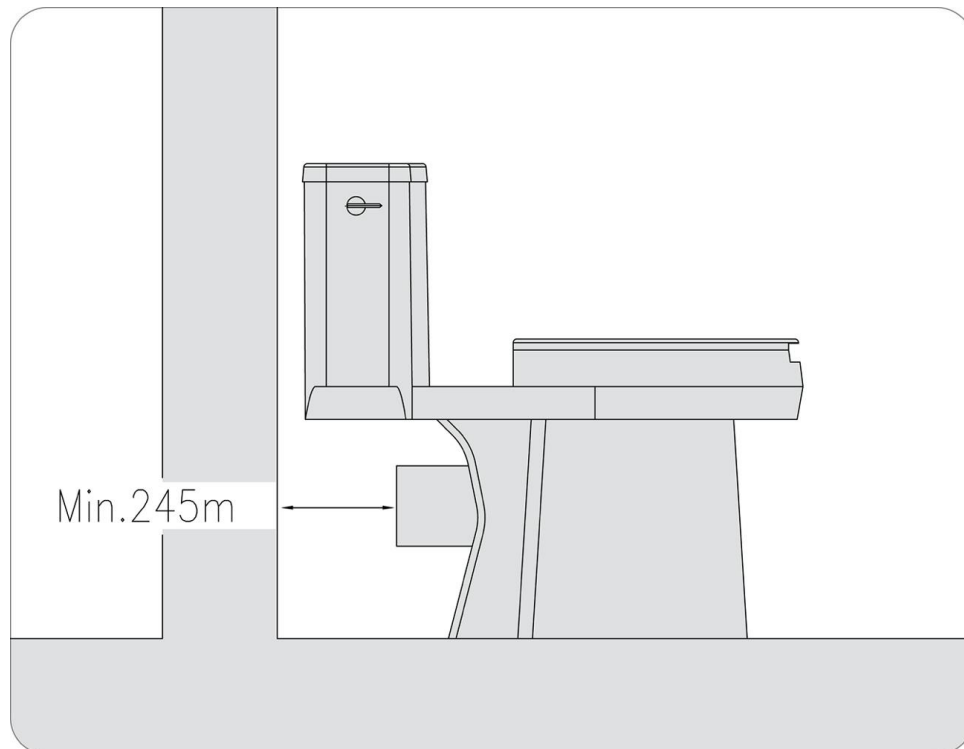
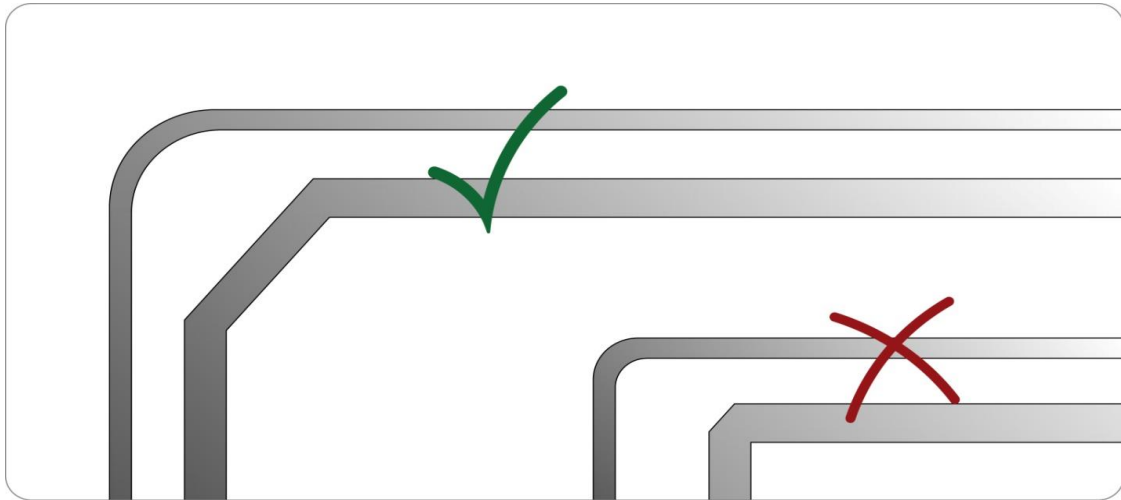

Figuras 14 y 15

Conexión de la tubería de salida

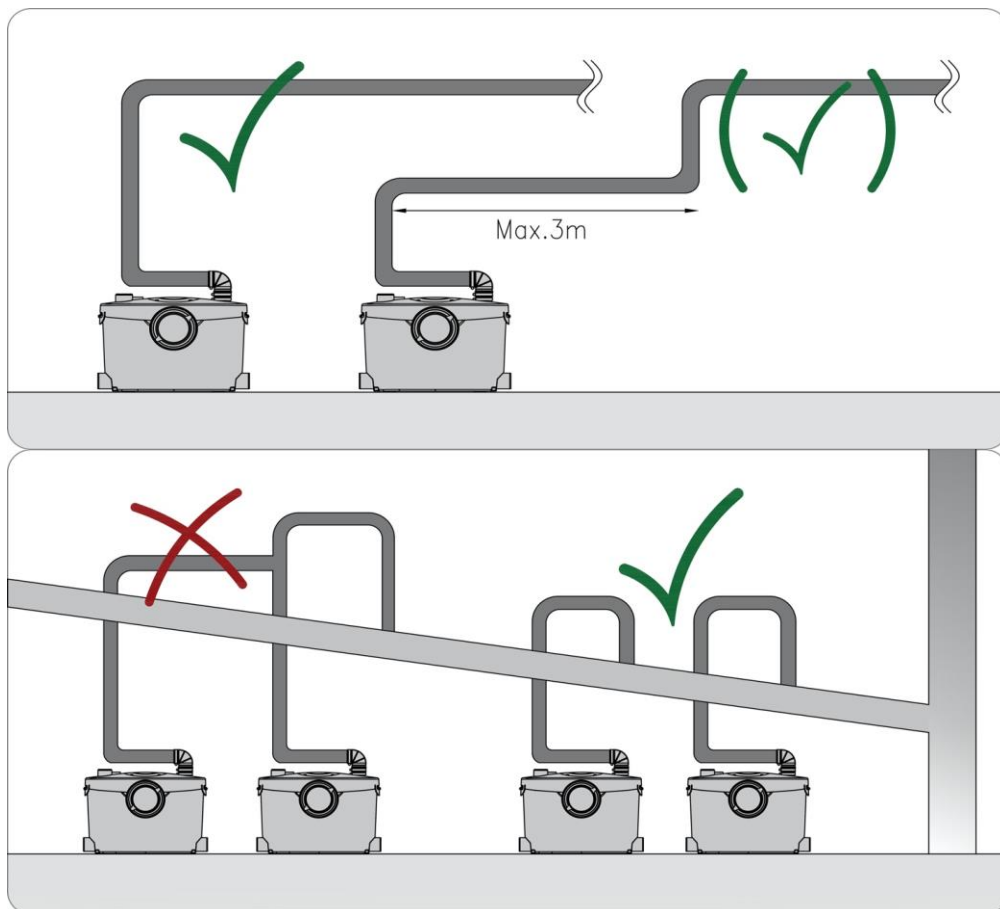

## Principio de funcionamiento

- El triturador sanitario, está diseñado para bombear aguas residuales de los inodoros y otras instalaciones sanitarias.
- El triturador sanitario consiste en una bomba eléctrica (**D**) que es controlada automáticamente por un interruptor flotante (**C**).
- El proceso de vaciado se desencadena accionando la descarga, como en un inodoro convencional (véase la fig.).

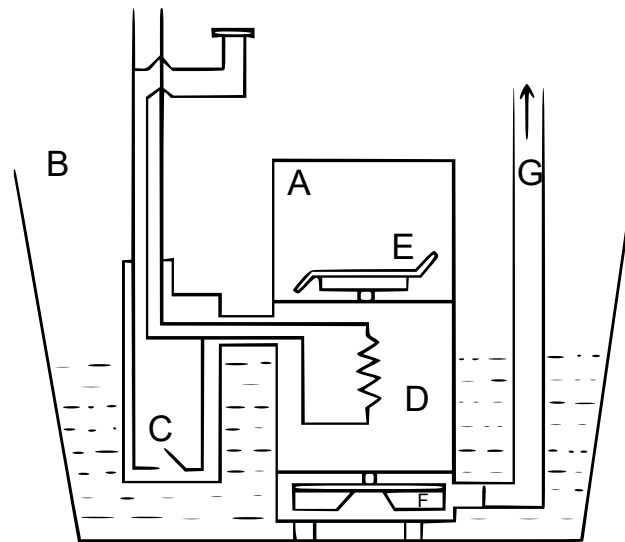

## Instalación

### Conexión al inodoro

- Coloque primero un poco de silicona o jabón líquido en el caño del inodoro.
- Monte la manga suministrada en el caño del tazón.
- Coloque el reborde de goma sobre el desagüe del inodoro.
- Coloque la abrazadera de la manguera sobre el borde del reborde de goma y apriétela con un destornillador.
- Una vez que la unidad esté colocada, asegúrela al suelo con los 2 tornillos suministrados.
- Si utiliza las dos lengüetas de montaje al suelo, asegúrelas al suelo antes de colocar el triturador.

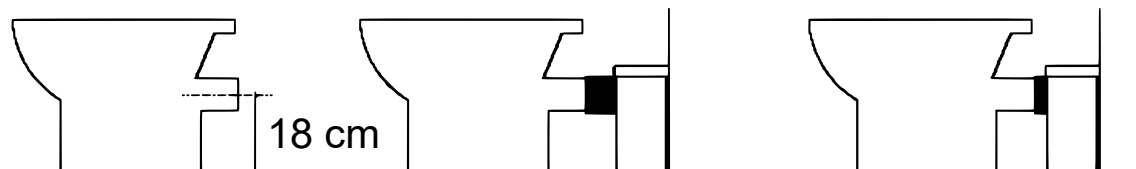

### ¡Advertencia!

Debe evitarse que el agua gotee de la cisterna del inodoro o de otras instalaciones sanitarias. Si esto pasa, la unidad se activará repetidamente mientras bombea el agua.

### Conexión de la tubería de descarga

Inserte el codo de salida en el tubo de salida de goma. Gírelo en la dirección deseada y asegúrelo con la abrazadera de manguera metálica suministrada (36–50 mm). Luego conecte la manguera con la abrazadera de metal de 20–32 mm, teniendo cuidado de no doblar la manguera. Se suministra un reductor de plástico de 22–32 mm en caso de instalarse una línea de drenaje de 32 mm.



### Asesoramiento técnico sobre las tuberías de drenaje

- Las tuberías horizontales deben tener un descenso de al menos 1:200 (5 mm/m) hasta el pozo del suelo.
- Si se requiere una elevación vertical, ésta debe hacerse antes de la trayectoria horizontal al comienzo del recorrido de la tubería.
- Recomendamos la instalación de un punto de drenaje para que la tubería de desagüe pueda ser drenada antes de los trabajos de mantenimiento.
- Si la línea de drenaje está a un nivel mucho más bajo que la unidad, el efecto de sifón resultante puede succionar el sello de agua de la unidad. Instalar una válvula de entrada de aire en el punto más alto de la tubería resolverá este problema.
- Los tubos de desagüe deben estar conectados al pozo del suelo con una brida adecuada.
- Asegúrese de que todas las tuberías externas estén debidamente insoladas para evitar una posible congelación.

**¡Nota!** Cada codo en la línea de descarga del sistema, genera pérdidas por fricción (aproximadamente 50 cm por codo, deben ser deducidos de los datos técnicos de la descarga vertical). Utilice siempre ángulos iguales (o 2 codos de 45°) y no codos de 90°.

### Conexión al suministro eléctrico

- La instalación eléctrica debe ser realizada por una persona calificada.
- El triturador debe estar conectada a un suministro eléctrico totalmente conectado a tierra.

### Puesta en marcha de la unidad

Una vez que se hagan las conexiones eléctricas y de plomería, tire de la cadena del inodoro una vez. El motor debe funcionar durante 5 a 10 s para eliminar las aguas residuales (dependiendo de la altura del recorrido de la tubería). Si funciona durante más de 20 s, compruebe que la tubería esté despejada y que la manguera de desagüe no esté torcida. Tire de la cadena y compruebe que todos los sellos y conexiones son herméticos. Revise tanto las líneas de drenaje de la unidad como las conexiones con las otras instalaciones de plomería.

### Uso y advertencias

- En caso de ausencia prolongada (p. ej. vacaciones), recomendamos que se corte el suministro de agua al inodoro conectado a la unidad.
- El inodoro conectado a esta unidad, puede utilizarse como cualquier inodoro normal y requiere un mantenimiento mínimo. La unidad funciona automáticamente cuando el nivel de agua requerido entra en el depósito.
- La protección térmica del motor se encenderá tan pronto como el motor se sobrecaliente. Desenchufe la unidad de la toma de corriente y vuelva a enchufarla. Después de un tiempo de espera de unos 30–60 min, la unidad volverá a funcionar con normalidad.



**¡Advertencia!** ¡Sólo apto para la eliminación de papel higiénico, heces y aguas residuales! Los daños causados por objetos extraños como algodón, condones, toallas sanitarias, toallitas húmedas, comida, cabellos, metal, madera u objetos de plástico, no están cubiertos por la garantía. Los disolventes, ácidos y otros productos químicos también pueden causar daños en la unidad y anularán la garantía.

### Mantenimiento

- Desconecte la unidad de la fuente de alimentación antes de realizar cualquier trabajo en la unidad.
- No se requiere ningún mantenimiento especial.
- Esta unidad está equipada con un filtro de carbón activado y no requiere ventilación externa.

## Normativa sobre la gestión de residuos de aparatos eléctricos y electrónicos

Las directrices de la Unión Europea en materia de gestión de residuos de aparatos eléctricos y electrónicos (RAEE, 2012/19/EU) ya se aplican a lo establecido sobre este tipo de residuos.

Todos aquellos equipos y dispositivos de WilTec afectados por esta normativa han sido marcados con el símbolo de un contenedor de basura tachado. Este símbolo indica que el aparato no debe ser desechado a través de los residuos domésticos.

La empresa WilTec Wildanger Technik GmbH ha sido registrada bajo el número DE45283704 por el organismo competente alemán.

La gestión de residuos de aparatos eléctricos y electrónicos usados se realiza, en los países de la Unión Europea, a través de un sistema de recogida especial.

El símbolo que usted encontrará en el producto, o en su embalaje, señala que este no debe de ser desechado de manera normal a través de los residuos domésticos, sino que debe ser entregado para su reciclaje a través de un punto de recogida especial existente para estos aparatos. A través de su contribución con una correcta gestión de este tipo de residuos usted está apoyando y favoreciendo la conservación del medio ambiente y contribuyendo a preservar la salud de sus semejantes. Precisamente, salud y medio ambiente están amenazados por una incorrecta gestión de los residuos.



El reciclaje de materiales ayuda a reducir el consumo de materias primas.

Usted puede encontrar otras informaciones relativas al reciclaje de este producto a través de puntos de información en su municipio, del organismo encargado de la gestión de residuos existente en el mismo, o de la tienda donde usted ha adquirido dicho producto.

Domicilio social:  
WilTec Wildanger Technik GmbH  
Königsbenden 12 / 28  
D-52249 Eschweiler

AVISO IMPORTANTE:



---

La reproducción total o parcial, así como cualquier uso comercial que se le pudiera dar a este manual, al todo o alguna de sus partes, solo mediante autorización escrita por parte de la empresa WilTec Wildanger Technik GmbH.