

Manual de instrucciones

Trampolín de fitness

62835-62839

toboli



Imagen similar, puede diferir según el modelo

Por favor, lea y respete las instrucciones de uso e indicaciones de seguridad antes de la puesta en marcha.

¡Reservado el derecho a modificaciones técnicas!

Debido a continuos desarrollos, ilustraciones, pasos operativos y datos técnicos pueden diferir ligeramente.



Las informaciones contenidas en este documento pueden ser en cualquier momento y sin previo aviso modificadas. Ninguna parte de este documento puede ser, sin autorización previa y por escrito, copiada o de otro modo reproducida. Quedan reservados todos los derechos.

La empresa WilTec Wildanger Technik GmbH no asume ninguna responsabilidad sobre posibles errores contenidos en este manual de usuario o en los diagramas de conexión.

A pesar de que la empresa WilTec Wildanger Technik GmbH ha realizado el mayor esfuerzo posible para asegurarse de que este manual de usuario sea completo, preciso y actual, no se descarta que pudieran existir errores.

Si usted hubiera encontrado un error o quisiera compartir con nosotros una sugerencia de mejora, estaremos encantados de escucharle.

Envíenos un correo electrónico a:

service@wiltec.info

o utilice nuestro formulario de contacto:

<https://www.wiltec.de/contacts/>

La versión actual de este manual de instrucciones en varios idiomas la puede encontrar en nuestra tienda online bajo el enlace:

<https://www.wiltec.de/docsearch>

Nuestra dirección postal es:

WilTec Wildanger Technik GmbH
Königsbenden 12
52249 Eschweiler

Para el reenvío de su mercancía debido a un cambio, una reparación u otros fines, por favor, utilice la siguiente dirección. ¡Atención! Para garantizar un proceso de reclamación o devolución fluido, póngase sin falta en contacto con nuestro equipo de atención al cliente antes del reenvío de la mercancía.

Departamento de devoluciones
WilTec Wildanger Technik GmbH
Königsbenden 28
52249 Eschweiler

E-Mail: **service@wiltec.info**

Tel.: +49 2403 55592-0

Fax: +49 2403 55592-15

Introducción

Muchas gracias por haberse decidido a comprar este producto de calidad. Para minimizar el riesgo de lesiones, le rogamos que tome algunas medidas básicas de seguridad siempre que usted utilice este producto. Por favor, lea atentamente este manual de instrucciones y asegúrese de haberlo entendido. Guarde bien este manual de instrucciones.

Indicaciones de seguridad

- Antes de utilizar el trampolín, asegúrese de que funcione bien y esté completo.
- Nunca utilice un trampolín dañado o inoperativo. Déjelo inspeccionar o reparar por un especialista cualificado.
- Utilice siempre el trampolín con cuidado y con la precaución necesaria.
- Un uso inadecuado de este trampolín puede resultar en graves daños materiales y lesiones.
- Inspeccione la cama elástica antes de cada uso para evitar daños y lesiones. Las piezas dañadas deben ser inmediatamente sustituidas.
- Este trampolín no es un juguete y no es adecuado para **niños menores de 14 años**.
- Nunca exceda la capacidad de carga máxima del trampolín.
- Instálelo solo en una superficie firme y nivelada.
- **¡Importante!** Al instalar el trampolín, preste atención a que haya suficiente espacio por encima del trampolín y a sus lados.
- No coloque la cama elástica cerca de muros, vallas u otras construcciones (como juegos y equipamiento para parques infantiles).
- **¡Atención!** Si se utiliza el dispositivo sin cuidado, el mecanismo de plegado puede provocar graves magulladuras en partes del cuerpo.
- Encárguese de que el lugar de instalación esté suficientemente iluminado.
- Nunca utilice la cama elástica si la lona de salto está mojada o húmeda.
- No utilice el trampolín en caso de vientos fuertes o tormentas.
- No salte nunca cuando esté cansado o bajo los efectos de alcohol, estupefacientes o medicamentos.
- No salte en la oscuridad.
- **¡Importante!** El trampolín sólo puede ser utilizado por una persona a la vez.
- **¡Importante!** Salte siempre en el centro de la cama elástica.
- **¡Importante!** Nunca salte sobre la cubierta de protección de la lona de salto.
- Quite las gafas, joyas y relojes y vacíe los bolsillos de sus pantalones antes de utilizar la cama elástica.
- No salte nunca con los zapatos puestos.
- Asegúrese de que no se encuentren personas/niños, animales u objetos debajo de la cama elástica.
- **¡Atención!** Antes de utilizar la cama elástica, consulte a su médico.
- Nunca salte del suelo a la cama elástica.
- **¡Importante!** En ningún caso debe utilizar el trampolín cuando las piezas o el mango están dañados o desgastados y/o cuando las tuercas/los tornillos no están apretados.
- No salte nunca de la cama elástica al suelo.
- No salte nunca de otros objetos a la cama elástica.
- Este trampolín no es adecuado para realizar saltos complicados (acrobacias aéreas, combinaciones de saltos).
- **¡Importante!** ¡Evite saltar demasiado alto! Es posible perder el control y no aterrizar en el centro del trampolín.
- Cuando no lo utilice, asegúrese de que el trampolín esté protegido contra un uso inadecuado.
- Guarde las partes del embalaje (láminas, bolsas de plástico, etc.) solo en lugares no accesibles para niños (sobre todo los bebés), ya que estas conllevan riesgos no aparentes (p. ej. el peligro de asfixia).

Uso previsto

- La cama elástica solo es adecuada para el uso recreativo (para ejercicios de fitness y resistencia).
- No es adecuada para niños menores de 14 años.



¡No es adecuada para niños menores de 14 años!



¡Nunca utilice la cama elástica con 2 personas o más!



¡Advertencia de peligro de aplastamiento!



¡Respecte la capacidad de carga máxima!

Montaje del modelo 1

Lista de piezas

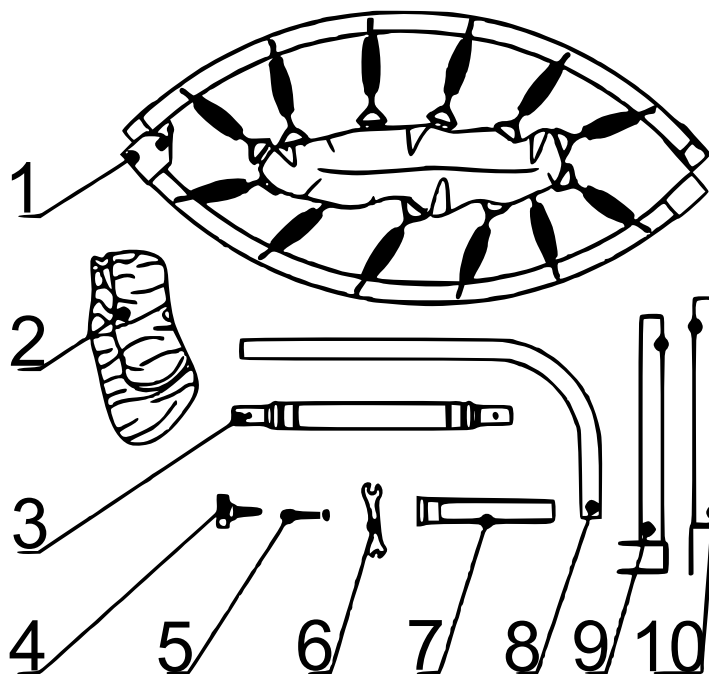

| Nº | Denominación | Uds. | Nº | Denominación | Uds. |
|----|--------------------|------|----|------------------------------|------|
| 1 | Bastidor | 1 | 6 | Llave de tuercas | 1 |
| 2 | Cubierta | 1 | 7 | Patas | 6 |
| 3 | Barra central | 1 | 8 | Barra lateral | 2 |
| 4 | Tornillo moleteado | 2 | 9 | Barra de soporte (izquierda) | 1 |
| 5 | Tornillo y tuerca | 4 | 10 | Barra de soporte (derecha) | 1 |

Montaje

1. Extraiga la cama elástica del embalaje e identifique las piezas utilizando la lista de piezas.
2. Abra el bastidor.



3. Utilice los pies para extender el bastidor.
¡Atención! Si se utiliza el dispositivo sin cuidado, el mecanismo de plegado puede provocar graves magulladuras.
4. Abra la cubierta y fíjela en el bastidor.



5. Monte las patas.
6. Monte las barras de soporte en los lados.



7. Fije las barras de soporte con ayuda de los tornillos.
8. Coloque la barra central en las barras laterales.

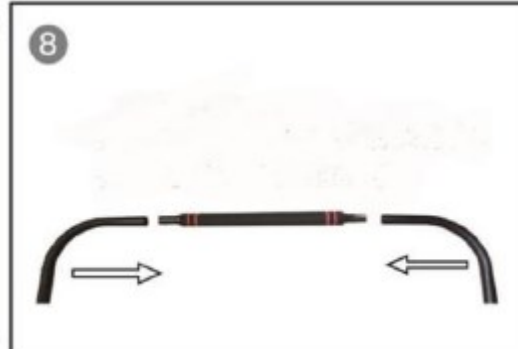
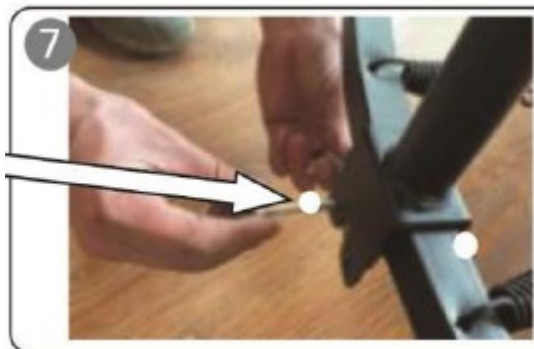

9. A continuación, inserte la barra ensamblada en la abertura de la barra de soporte.
10. Utilice los tornillos moleteados para asegurar la conexión.

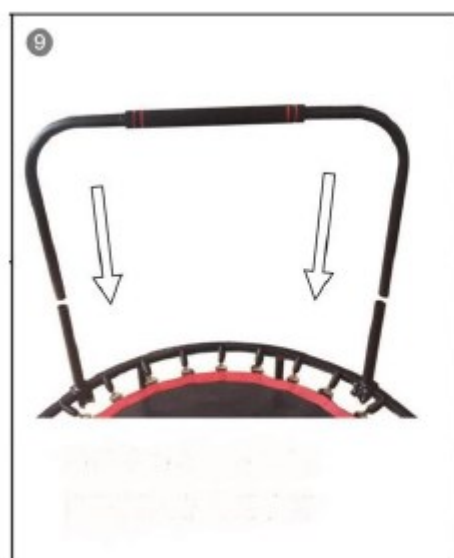

¡Importante! Antes de utilizar el dispositivo, asegúrese de que todas las conexiones (tornillos, tuercas etc.) estén bien apretadas.

Montaje del modelo 2

Lista de piezas



| Nº | Denominación | Uds. | Nº | Denominación | Uds. |
|----|---------------------|------|----|-------------------|------|
| 1 | Barra base 2 | 1 | 7 | Tornillo | 1 |
| 2 | Bastidor | 1 | 8 | Llave hexagonal | 1 |
| 3 | Tornillo moleteado | 1 | 9 | Base de apoyo | 6 |
| 4 | Arandela plana | 2 | 10 | Mango | 1 |
| 5 | Llave de tuercas | 1 | 11 | Barra base 1 | 1 |
| 6 | Tornillo con tuerca | 2 | 12 | Barra transversal | 1 |

Ensamblaje

1. Monte el bastidor/la superficie de salto.



2. Monte los pies en el bastidor.

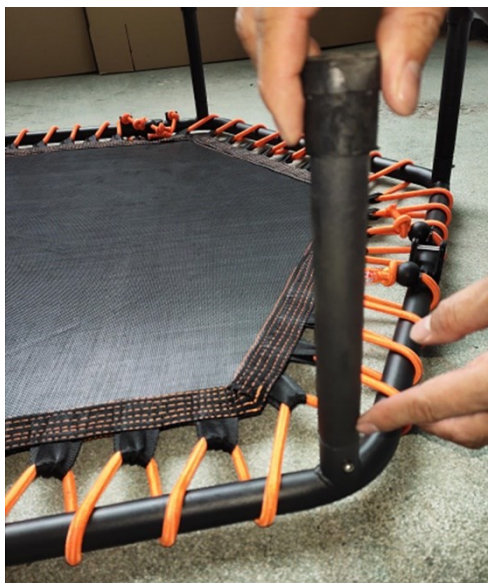

3. Busque el agujero en el bastidor, quite las tapas de goma de las patas y monte la barra transversal. Preste atención a que el agujero en la barra transversal apunta hacia fuera. Vuelva a colocar las tapas de goma en las patas.



4. Coloque la barra base utilizando los tornillos y las tuercas. Para ello, utilice también las arandelas planas.



5. Después, monte la barra base 2 y fíjela con ayuda del tornillo moleteado.



6. Monte el mango y fíjelo con el tornillo corto.



Asegúrese de que todos los tornillos estén bien apretados.

Notas sobre el montaje de las barras de soporte (62837 y 62839)



Al instalar la barra de soporte, asegúrese de que solo se pueda instalar en los lugares donde se encuentra la pequeña elevación (ver ilustración).

¡Falso!



Si la barra se ha instalado como se muestra en esta ilustración, no se mantendrá. Este método de montaje hace que la barra sea inestable, lo que aumenta el riesgo de accidentes y lesiones.

¡Correcto!



La barra correctamente instalada debe corresponder a la ilustración.



Mantenimiento

- Si utiliza el trampolín en el exterior, asegúrese de cubrirlo después del uso y protegerlo de la lluvia y las heladas.
- Antes de cada uso, compruebe que los muelles, los tornillos y las tuercas estén bien fijados.

Datos técnicos

| Número de artículo | 62835 | 62836 | 62837 | 62838 | 62839 |
|-----------------------------------|-----------|-------|-------|-------|-------|
| Carga máx. (kg) | 100 | 150 | 150 | 150 | 150 |
| Diámetro de la cama elástica (cm) | 111 | 103,5 | 103,5 | 122 | 122 |
| Diámetro de la lona de salto (cm) | aprox. 82 | 67,5 | 67,5 | 87 | 87 |

Aviso importante:

La reimpresión de este manual, también parcial, así como cualquier uso comercial, incluso de algunas de sus partes, solo con autorización por escrito de la empresa WilTec Wildanger Technik GmbH.