

Gebruikershandleiding

Fitness trampoline

62835-62839

toboli



Afgebeeld product kan per model enigszins afwijken

Vóór ingebruikname de handleiding en veiligheidsvoorschriften lezen en toepassen!

Onder voorbehoud van technische aanpassingen!

Vanwege constante technische ontwikkelingen kunnen afbeeldingen, het stappenplan en technische gegevens enigszins afwijken.



De informatie in dit document kan te allen tijde zonder aankondiging vooraf gewijzigd worden. Het is niet toegestaan dit document zonder schriftelijke toestemming vooraf te kopiëren of op welke manier dan ook (deels) te vermenigvuldigen. Alle rechten zijn voorbehouden.

WilTec Wildanger Technik GmbH is niet aansprakelijk voor eventuele fouten in deze gebruiksaanwijzing of de daaraan aangesloten overzichten en schema's.

Hoewel WilTec Wildanger Technik GmbH met de grootst mogelijke zorg deze gebruikershandleiding heeft samengesteld, zodat deze volledig, foutloos en actueel is, kunnen fouten niet uitgesloten worden. Heeft u een fout in deze handleiding ontdekt of wilt u ons een tip ter verbetering meedelen, dan verneemen wij deze graag van u.

U kunt een e-mail sturen aan het onderstaand e-mailadres:

service@wiltec.info

of gebruik het contactformulier op onze website:

<https://www.wiltec.de/contacts/>

De actuele versie van deze handleiding is in meerdere talen te vinden in onze webshop:

<https://www.wiltec.de/docsearch>

Ons postadres is:

WilTec Wildanger Technik GmbH
Königsbenden 12
52249 Eschweiler (Duitsland)

Indien u een product wilt terugsturen ter reclamatie, reparatie, ruiling of om welke reden dan ook, zoeken wij u het onderstaand adres te gebruiken. Attentie! Om een snelle afhandeling van uw retourzending of ruiling te kunnen verwezenlijken, verzoeken wij u in elk geval ons Serviceteam te contacteren alvorens u het product terugzendt. Gebruik hiervoor het onderstaand adres en/of contactgegevens.

Retouren
WilTec Wildanger Technik GmbH
Königsbenden 28
52249 Eschweiler (Duitsland)

E-Mail: **service@wiltec.info**
Tel: +49 2403 55592-0
Fax: (+49 2403 5559215)



Inleiding

Wij danken u voor de aanschaf van dit hoogwaardig product. Om het risico op ongelukken en letsel zo veel mogelijk uit te sluiten, verzoeken wij u te allen tijde de basisveiligheidsvoorschriften in acht te nemen wanneer u dit product gebruikt. Leest u alstublieft deze gebruikershandleiding zorgvuldig door en stel zeker dat u de inhoud ervan begrepen heeft.

Bewaar deze handleiding zorgvuldig.

Veiligheidsaanwijzingen

- Controleer de trampoline op volledigheid en functionaliteit voordat u het in gebruik neemt.
- Gebruik nooit een defecte of niet-functionerende trampoline. Laat het toestel door een gekwalificeerde specialist controleren of repareren.
- Gebruik de trampoline altijd met zorg en de nodige voorzichtigheid.
- Verkeerd gebruik van de trampoline kan ernstige schade en letsel veroorzaken.
- Inspecteer de trampoline voor elk gebruik om schade en letsel te voorkomen. Elk defect onderdeel moet onmiddellijk worden vervangen.
- Deze trampoline is geen speelgoed en **niet geschikt voor personen of kinderen onder de 14 jaar**.
- Overschrijd nooit het maximale draagvermogen van de trampoline.
- Stel de trampoline uitsluitend op een rechte en stabiele ondergrond op.
- **Belangrijk!** Bij het opzetten van de trampoline dient u ervoor te zorgen dat er voldoende vrije ruimte boven de trampoline en aan de zijkanten bestaat.
- Plaats de trampoline niet in de buurt van muren, hekken of andere structuren (speeltoestellen, enz.).
- **Attentie!** Het vouwmechanisme kan bij onvoorzichtig gebruik ernstige kneuzingen aan lichaamsdelen veroorzaken.
- Zorg voor voldoende verlichting op de opstelplaats.
- Gebruik de trampoline nooit als de springmat nat of vochtig is.
- Gebruik de trampoline niet bij sterke wind of tijdens storm.
- Gebruik de trampoline niet wanneer u moe of onder invloed van alcohol, drugs of medische middelen bent.
- Spring niet in het donker.
- **Belangrijk!** De trampoline mag slechts door één persoon tegelijk worden gebruikt.
- **Belangrijk!** Spring altijd in het midden van de trampolinemat.
- **Belangrijk!** Spring nooit op de beschermhoes van de springmat.
- Brillen, juwelen en horloges moeten worden afgedaan en broekzakken leeggemaakt.
- Spring nooit met schoenen aan.
- Let erop dat er zich nooit personen, kinderen, dieren of voorwerpen onder de trampolinemat bevinden.
- **Attentie!** Raadpleeg uw huisarts voordat u de trampoline gebruikt.
- Spring nooit vanaf de grond op de trampoline.
- **Belangrijk!** In geen enkel geval gebruiken wanneer een deel van de trampoline of het handvat beschadigd of versleten is en/of de moeren/bouten niet vastzitten.
- Spring nooit vanaf de trampoline op de grond.
- Spring nooit van andere objecten op de trampoline.
- Deze trampoline is niet geschikt voor het uitvoeren van ingewikkelde sprongen (aerobatics, sprongcombinaties).
- **Belangrijk!** Spring niet te hoog! U zou de controle kunnen verliezen en niet meer in het midden van het springveld terecht komen.
- Beveilig de trampoline tegen gebruik door onbevoegden wanneer het niet in gebruik is.
- Bewaar de verpakkingsonderdelen (folies, plastic zakken, enz.) uitsluitend op plaatsen die niet toegankelijk zijn voor kinderen, in het bijzonder voor zuigelingen, omdat verpakkingsonderdelen vaak onherkenbare gevaren met zich meebrengen (bijv. verstikkingsgevaar).

Bedoeld gebruik

- De trampoline is uitsluitend geschikt voor recreatief gebruik (voor fitness- en uithoudingsoefeningen).
- Niet geschikt voor personen jonger dan 14 jaar.



Niet geschikt voor personen onder de 14 jaar!



Gebruik nooit met 2 of meer personen tegelijkertijd!



Waarschuwing voor beknellingsgevaar!



Max. belasting/laadvermogen respecteren!

Montage model 1

Onderdelenlijst

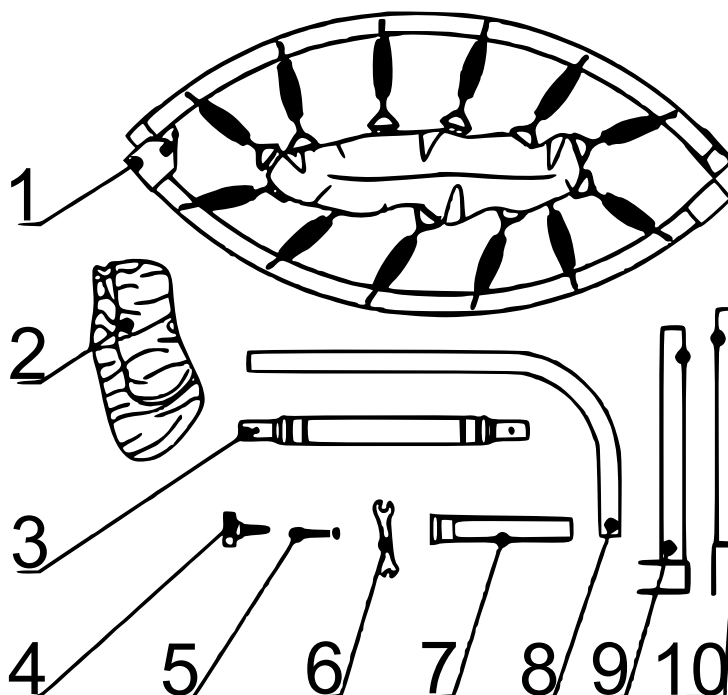

Nr.	Betekening	Aant.	Nr.	Betekening	Aant.
1	Frame	1	6	Moersleutel	1
2	Afdekking	1	7	Poten (buis)	6
3	Grijpstang (midden)	1	8	Grijpstang (zijkant)	2
4	Kartelschroef	2	9	Steunstang (links)	1
5	Schroef en moer	4	10	Steunstang (rechts)	1

Opbouw

1. Haal de trampoline uit de verpakking en identificeer de onderdelen aan de hand van de onderdelenlijst.
2. Open het frame.



3. Draai het frame met behulp van de poten aan.
Attentie! Het vouwmechanisme kan bij onvoorzichtig gebruik ernstige kneuzingen veroorzaken.
4. Draai de afdekking vast.



5. Monteer de poten.
6. Monteer de zijstangen.



7. Bevestig de zijdelingse steunstangen met behulp van de schroeven.
8. Bevestig het middenstuk aan de grijpstang.

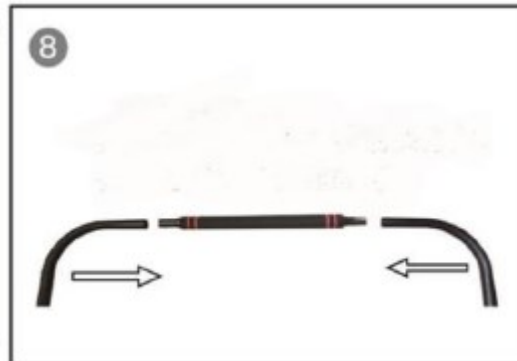
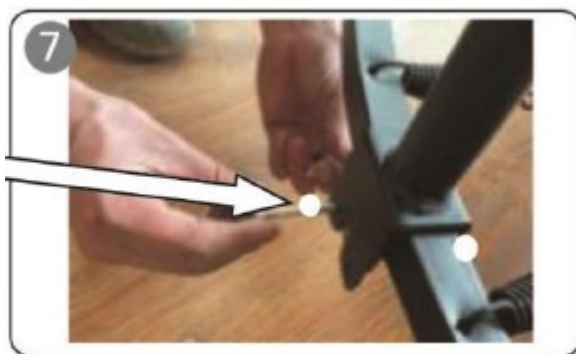

9. Steek de grijpstang in de opening van de steunstang.
10. Zet de verbinding met de kartelschroeven vast.

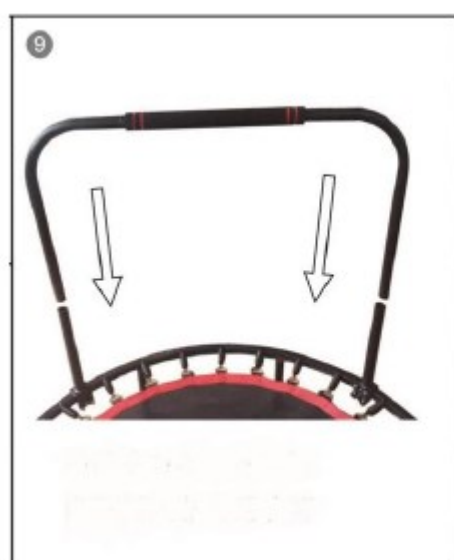

Belangrijk! Controleer voor gebruik of alle verbindingen (schroeven, moeren) goed vastzitten!

Montage model 2

Onderdelenlijst



Nr.	Betekening	Aant.	Nr.	Betekening	Aant.
1	Basisstang 2	1	7	Schroeven	1
2	Frame	1	8	Inbussleutel	1
3	Kartelschroef	1	9	Poten	6
4	Sluiring	2	10	Handvat	1
5	Moersleutel	1	11	Basisstang 1	1
6	Schroef met moer	2	12	Dwarsstang	1

Montage

1. Structuur van het frame/springoppervlak



2. Monteer de poten aan het frame.



3. Zoek het gat in het frame, verwijder aan deze kant de rubberen doppen van de poten en schuif de dwarsstang erop. Zorg ervoor dat het gat in de dwarsstang naar buiten wijst. Breng de rubberen doppen weer op de poten aan.



4. Bevestig de basisstang met de bouten en moeren. Gebruik hierbij eveneens de sluitringen.



5. Plaats het tweede deel van de basisstang en zet het vast met de gekartelde schroef.



6. Monteer de handgreep en zet het met de korte schroef vast.



Zorg ervoor dat alle schroeven naar behoren vastzitten.

Aanwijzing betreffende de montage van de houdstang (62837 en 62839)



Zorg er bij het installeren van de houdstang voor dat deze alleen kan worden geïnstalleerd op de plaatsen waar de verhoging zich bevindt (zie afbeelding).

Vals!



Als de stang is geïnstalleerd zoals weergegeven in deze afbeelding, zal ze niet vasthouden. Deze montagemethode maakt de stang onstabiel, wat de kans op ongevallen en verwondingen vergroot.

Goed!



De correct geïnstalleerde houdstang moet overeenkomen met deze afbeelding.



Onderhoud

- Indien u de trampoline buiten gebruikt, moet u deze na gebruik afdekken en het tegen regen en vorst beschermen.
- Controleer voor elk gebruik of de veren, schroeven en moeren goed vastzitten.

Technische gegevens

Artikelnummer	62835	62836	62837	62838	62839
Max. belasting (kg)	100	150	150	150	150
Diameter van de trampoline (cm)	111	103,5	103,5	122	122
Diameter van het springoppervlak (cm)	ongev. 82	67,5	67,5	87	87

Belangrijk:

Het op welke manier dan ook kopiëren van deze handleiding en/of gebruik ervan voor commerciële doeleinden, is uitsluitend toegestaan met vooraf verkregen schriftelijke toestemming van WilTec Wildanger Technik GmbH.